

Kalemandra



TEREMTÉSZET

Kalemandra



TEREMTÉSZET

Kedves Olvasó!

*Ez a könyv csak egy ajánlás, nem tartalmaz dogmákat.
Segíthet abban, hogy megtaláld TenMagad.
Rád bízom, hogyan értelmezed és használod a könyvet az életben.
Ha nem hiszed, járj utána!*

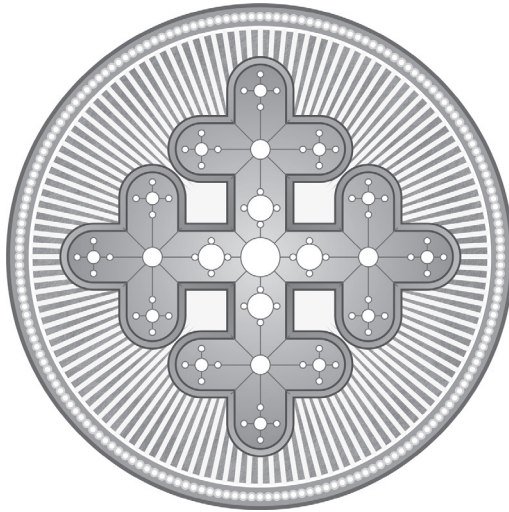

Kiknek szól?

*Mindenkinek, aki útkereső.
Mindenkinek, aki nyitott szemmel jár és van bátorsága a tudatosodás útjára lépni.
Mindenkinek, aki felismerte, hogy a világ állapotán maga is tud javítani azáltal,
hogy saját magát tudatosabbá teszi.
Mindenkinek, aki nem veti el azt a gondolatot, hogy apró kis cselekedetek is
óriási változást képesek gerjeszteni.*

Tartalomjegyzék

<i>A teremtészet nyelve – szó-kép-zés</i>	13
I. rész: Tér-idő	15
<i>Térmérték, őselemek</i>	16
<i>Az idő - folyamat és állapot</i>	24
<i>Szagrális geometria</i>	29
<i>Számosság</i>	36
<i>Rezgések, érzékelés és illúzió</i>	42
II. rész: Rend és Szer	53
<i>A rendről</i>	58
<i>Élő rendszerek</i>	60
<i>Tudati szintek</i>	67
<i>Igen a nemekre!</i>	88
<i>A művészet dimenziókapui</i>	98
<i>Képjelek, jelképek</i>	105
III. rész: Mindennapi teremtészet	121
<i>Lét-idő-körforgás</i>	123
<i>Élet-tér: Létünk a Kárpát-medencében</i>	127
<i>Egy-köz-ösiség, avagy egységben a közösség</i>	136
<i>Anyagiakról</i>	145
<i>Szer-tartás</i>	156
<i>Teremtő gondolat</i>	169
<i>Utószó helyett</i>	174

Előszó

A *TEReMtÉSzet* az első könyvem, melyet eredetileg nem annak szántam, mint ami lett belőle. Eleinte úgy éreztem, a szűken vett, fizikai eredményt hozó alkotómunka az a terület, ahol az emberi teremtőképesség igazán működhet, de tévedtem. Jegyzeteim, vázlataim írása közben rájöttem, hogy a teremtés – saját kifejezésemmel a *teremtészet* – az élet bármely területén működik. Az *egyének* tudatosan, vagy tudat alatt, gondolataikkal, érzéseikkel folyamatosan újratertetik fizikai, lelki és szellemi világukat. Kis csoport közös tudata közös világot eredményez. Több ezres csoport pedig akár egy ország, nemzet tudatvilágát képes megváltoztatni. Ugye, nem más ez, mint a gondolat csendes forradalma!

Könyvemben igyekszem leírni a lényegét, és legjobb tudásom szerint, közérthetően használok a magyar nyelvet. Ahol lehet, kerülöm az idegen szavakat, de ha ez nem megoldható, odateszem zárójelben a magyar megfelelőjét is. Lehet, hogy sokan furcsának, régiesnek találják, de ígérem, hamar meg fogják szokni. Ha valahol mégsem találok megfelelő magyar szót, azért elnézést kérek.

Talán szokatlannak tűnik, hogy egyes szavak *gyökeit* kiemelem, továbbgondolásra készítetve olvasóimat. Ilyenkor érdemes megállni, és játszani a gyökökkel, hisz a *magyar nyelv a teremtészet nyelve*.

Az *első rész (Tér-idő)* a Teremtő által és a rajta keresztül általunk teremtett, fellelkesített fizikai világunkról és annak érzékeléséről szól. Ez a szellemi „pókhálóval” átszőtt tér-idő egy olyan önhasonló (fraktális) *Világegyetem*, melyben a teremtett dolgok folyamatosan megszületnek, fejlődnek és elenyésznek.

A *második rész (Rend-szer)* egy rövid történeti áttekintést ad az emberiség tudatának alakulásáról, azon belül hangsúlyozottan az én- és közösségi tudatunkról. Hol rontottuk el, és miként javíthatunk rajta, hogy a tudatunk ezen két része egyensúlyba kerüljön.

A *harmadik részben (Mindennapi teremtészet)* életviteli példákat és ellenpéldákat mutatok be, melyek természetesen nem kötelező érvényűek az Olvasóra nézve. A teljesség és tökéletesség igénye nélkül, vázlatyszerűen hozok fel példákat, melyek továbbgondolásra készítetnek. Munkámban számos tudományt, és az élet különböző területeit érintem, mert úgy érzem, ha kizárólag egy területre összpontosítanék, nem tudnék a teljes egészhez közelíteni.

A *TEReMtÉSzet*-et lehetőség szerint csendben és figyelmesen érdemes olvasni, mert a sorokon több jelentésréteg lehet. „Föntről súgták” nekem a hasznos tudásanyagot, de bizony meglehet, hogy sokan mások is megkapták ugyanezeket. Ezért nem rendhagyó a könyv.

Tartalmas időtöltést kívánok mindenkinek!

Kalemandra

A teremtészet nyelve – szó-kép-zés

Mi is ez a furcsa szó, mely egyszerre csak a tudatomba villant? Lehet, hogy már más is megalkotta. Idegen nyelvre lefordítani képtelenség. Megpróbáltam angolul, de a „Creanaturism” nagyon sután csengett, és nem adta vissza a teljes jelentést.

A kulcs tehát csakis a hatalmas teremtő erővel bíró magyar nyelv lehet! Gyerekkoromban, mint minden valamire való kisgyerek, én is egymás után alkottam különösebbnél különösebb szavakat. Aki hallotta őket, szinte mindig megértette, még az értelmetlennek tűnő zagyvabeszédet (halandzsát) is. Volt a hangzásban, dallamban valami képszerű! Mint *Varga Csaba*, a közelmúltban jobblétre szenderült ősnyelv-kutató is hangoztatja: a magyar, mint ősnyelv nem más, mint képek szavakba öntése; fordítva: a szó=kép!

Ennek alapján lássuk a teremtészet jelentésrétegeit:

Ter – tér, kiterjedés. A megtapasztalható, mérhető (fizikai) világban minden dolog a térben helyezkedik el. Terem – jelenthet egy zárt helyet, teret valamely épületben, de igeiként a gyümölcsfa is *terem*.

Teremt – Isten a legfőbb Terem-tő. Az ember is a *Terem-tő*-től, Istentől való, ki saját képmására teremtett minket, és felruházott teremtő erővel. Hasonlattal élve: a szőlőtő nem más, mint *termő tő*, tehát *terem-tő*. Saját tövéből, testéből növeszt ágakat, leveleket, gyümölcsöt, a *maga hasonlatosságára*.

Ter(e)mészet=természet. Ez a *Teremtőtől* való világ, ahol rend van. A *dolgok természete* pedig nem más, mint a hozzájuk kapcsolódó tulajdonságok összessége. Az *emberi természet* hasonlóképpen. A világ *fény is, virág is*.

Teremtészet. A Teremtő tevékenysége a *teremtés*, a bennünk, emberi lényekben működő erő pedig a *teremtészet*, mely elválaszthatatlan a természettől. Ha a természet ellen dolgozunk, az nem teremtészet, hanem pusztítás, testi-lelki-szellemi szinten. A pusztítás után meg nem marad más, csak a pusztaság, sivárság, sivatag! Jelen korszakunk a változás korszaka. Sötétségből a fénybe tartunk, és ez nem megy zökkenőmentesen. Ebben próbál segíteni a *TEReMtÉSzet*.

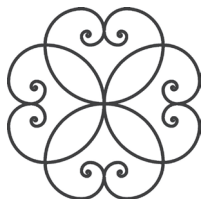

Ki viszi át a szerelmet a túlsó partra, ha nem mi?

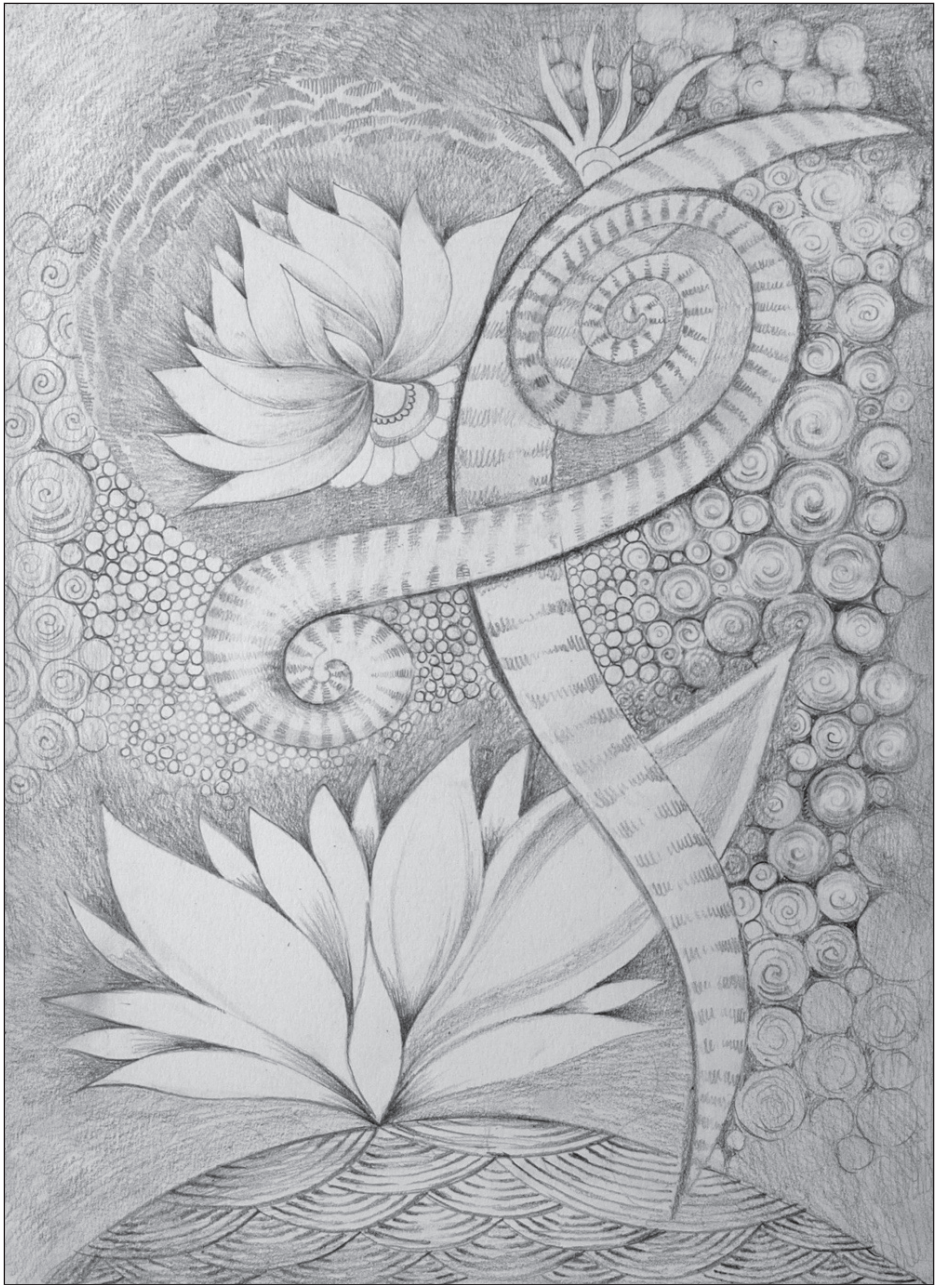

A szerző rajza

I. RÉSZ: TÉR-IDŐ

*A minket körülvevő látható és láthatatlan világ
A teremtészet kódja*

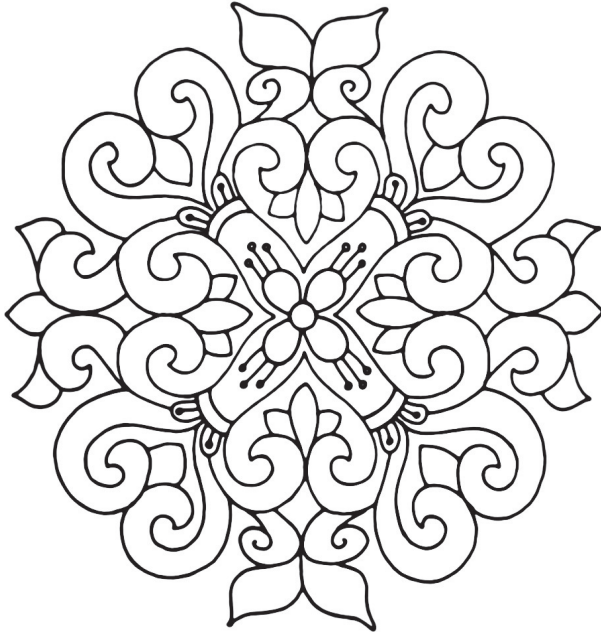

*„Egyetlen pont sem fér el a térben.
A tér csak az érzékek részére tűnik határtalannak;
tulajdonképpen szűkebb, mint a pont.
Ami határtalan: kiterjedéstelen; ami kiterjedéstelen,
abban a végtelen nagyság és végtelen kicsinység ugyanaz.
Isten nemcsak végtelen nagy, hanem végtelen kicsiny is:
nincs az a parány, melyben teljes-mivoltában benne ne rejlene.
Isten és a mindenség egyetlen ponton belül van.”*

(Weöres Sándor: A teljesség felé)

Térmérték, őselemek

Gondolkodtál-e már azon, kedves Olvasóm, mi is az a *tér*...?

...igen, itt éldegélünk látszólag háromdimenziós térünkbe, helyesebben téridőnkbe zárva. Pontosabban: a testünk, a minket körülvevő tárgyak, sziklák, növények, állatok és más élőlények minden egyes részecskéje a térben található. Térben helyezkedik el Földünk is az összes csillaggal, csillagrendszerrel és a bennük nyüzsgő élettel együtt. Kockához szokott elménkben megjelenik egy koordináta rendszer, benne hosszúság, szélesség, magasság. Holott a tér ennél sokkal több: ide-oda hajlik, görbül a benne lévő – őt alkotó – anyagsűrűsödések miatt. Egyenes vonal nem létezik, így tökéletes kocka sem, csak a (kocka) fejünkben.

Ami még csodálatosabb: ez a fizikai téridő csak igen parányi, érzékszerveinkkel és műszereinkkel felfogható szelete a valóságnak! Megtestesült, de állandó mozgásban, örök változásban lévő értelem, gondolat, érzelem! Igen, egyedül a változás az, ami örök! Nézzünk föl este a tiszta, csillagos égre! A szabad szemünk által látható tér csak néhány ezer fényévnnyi távolságra terjed, míg a legmodernebb távcsöveink 15 milliárd fényévnyre látnak, és ez is csak egy mérési határ.

A végtelent véges elménkkel képtelenek vagyunk felfogni!

A tér egyébként is nagyon furcsa dolog. Ahol vagy, ott van a közepe – a Te szemszögéből. Nekem itt van a középpont! Neked ott! Másnak amott! A régi magyar pásztorember tudta: ott a világ közepe, tengelye, ahol leszúrja botját. *Ten* gyökszavunk kifejezi a tér, a teremtés határtalan szabadságát, nagyságát: *ten-ger*, *ten-mag-ad*. A teret mindannyian másképp érzékeljük, így azt lehet mondani, hogy a tér a benne lévő, tőle elválaszthatatlan, általunk anyagnak érzékelt valamivel együtt szellemi építmény!¹ Mi, tudatos lények, a Teremtő holografikus részeként, folyamatosan teremtjük a teret! A tér léte egyedül a bennünk is működő, és a Mindenséget átható Teremtőtől függ!



Világfa, világtengely szaru sótartón

¹ Emberi léptéken anyagnak érzékeljük azt, ami kvantumszinten (az atomoknál is jóval kisebb szinten) valójában „üres”. Erőterek szüntelen kavargása adja ezt az anyagszerű érzetet, melyre érzékszerveink „kalibrálva” vannak.

Térelemek

„Térben a pont és pontban a tér:
Pontba a végtelen mind belefér!”

(Kalemandra)

Ismerkedjünk meg világunkkal egy kicsit másképp! Jöjjön egy kis geometria (tér-mértan). A *pont* két, azonos síkban lévő vonal metszéseként ábrázolható. Egy ponton végtelen számú vonal húzható át.

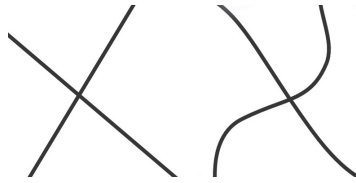

A pont, mint vonalak metszéspontja

A pont a tovább nem osztható egységet jelöli. Az iskolában úgy tanultuk, a pontnak nincs kiterjedése. Elméletben, ha két vonal metszi egymást, közös részük az elemi pont, kiterjedése (dimenziója) nulla. Le tudjuk rajzolni? Próbáljuk csak meg, soha nem fog sikerülni, mivel ceruzánk hegyének is van vastagsága. Ami nyomot hagy a papíron, annak is van csekély térfogata, tömege, tehát bármilyen kicsi is az, akkor is 3 dimenziós. A pont fizikai valójában nem is létezik. Mégis, a pont a teremtés, a *teremtészet* forrása! Nevezhetjük úgy is, hogy itt, ott, emitt, amott. Benne van minden, mint lehetőség, megvalósulatlan állapot, ezért szűz minőség. A pont, bármilyen jelentéktelennek tűnik is, valójában *egy a Mindenséggel*, végtelen számú dimenzióval! Külső szemlélő számára végtelenül kicsi, *belülről viszont végtelenül nagy!* Ez a *mustármag*, melyben ott van *Isten országa!* A pontnak kitüntetett helye van, valamit kijelöl. Innen indul ki a téridő, a teremtés, a *teremtészet*. Innen terjed, folytonosan keletkezik és elenyészik, gömbhéj formájában! Ha kijelölöd önmagadnak ezt a pontot, érezni fogod a körülötte táguló teret!

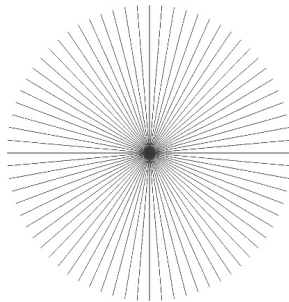

Egy ponton végtelen sok vonal húzható át

A *vonal* lehet a végtelenbe nyúlóan egyenes, cikkcakkos, hullámos, vagy bezárul, esetleg hurkokat alkot, önmagát metszi. Egydimenziós. Valójában a vonal sem létezik, mert fizikai képtelenség végtelenül vékony vonalat húzni. Csak valaminek a részeként, pl. egy kocka élként lehet meghatározni.

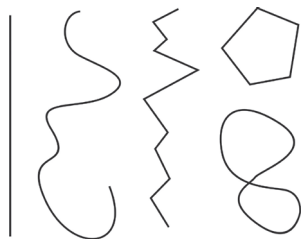

Nyitott és zárt, egyenes és görbe vonalak

Felület, felszín: kétdimenziós, vastagsága nulla. Lehet sík, hullámos, akár rücskös is; önmagába záródhat, akár egy gömb, vagy gyűrű; lehet végtelenbe zuhanó „fekete lyuk”. Önmagában fizikailag nem létezik, csak valaminek a részeként, határoló felületeként.

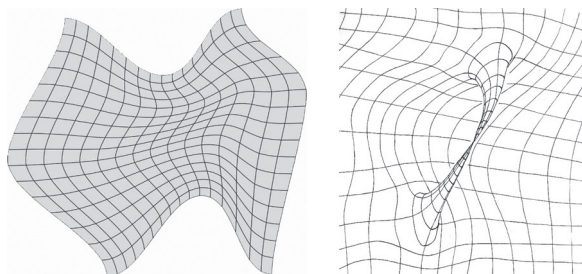

Görbült felületek

A *térforma, test* 3 dimenziós, itt lépünk a kézzel fogható világba. Legegyszerűbb és legtökéletesebb forma a gömb, melyet egy gömbfelület és a belé zárt térrész alkot. Ha üreges a forma, választhatunk, hogy hozzávesszük-e az üreget, vagy csak a határfelületet tartjuk fontosnak.

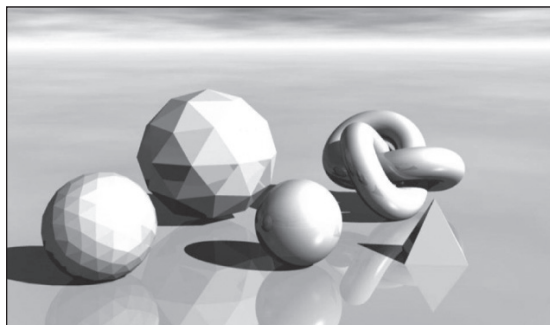

Különböző testek. A szerző számítógépes grafikája

Jelen világunkban további térdimenziókat nem tudunk fizikailag megtapasztalni csak ezek 3D vetületét vagyunk képesek érzékelni. Mégsem mondhatjuk, hogy nem léteznek többlet-kiterjedések. És ha vannak többlet-kiterjedések, létezhetnek egymásba fűződő párhuzamos világok is, melyekbe többségünknek egyelőre nincs szabad átjárása.

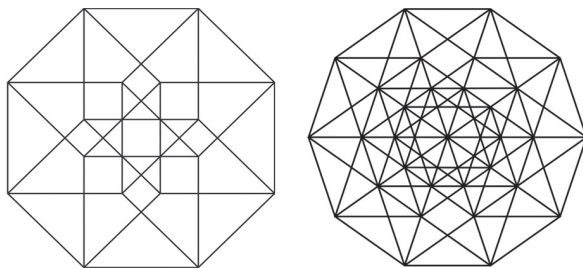

Négy és hatdimenziós kocka síkvetülete

Önhasonló világ

*„Ami lent van, az, mint ami fent van,
és ami fent van, az mint ami lent van,
hogy beteljesítse az Egy csodáját.”*

(Hermész Triszmegisztosz)

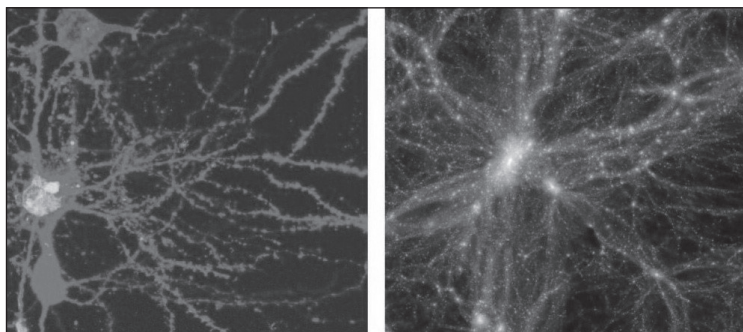

Balra: agysejt, jobbra: az Univerzum képzeletbeli szerkezete. Forrás: internet

Érdekes dolog történik akkor, ha egy tárgyat, mondjuk egy szivacs labdát fölnagyítunk. Azt látjuk, hogy felülete annál egyenletlenebb, minél erősebb a nagyítás. Rücskös, horpadt, kicsit ízesebb magyar kifejezéssel hoporcsos! Akkor ezek szerint hol kezdődik a labda? Mekkora a felülete? Mekkora az anyagának térfogata? Hány dimenziója van? Elárulom: felülete nagyságrendekkel nagyobb lehet a befoglaló gömbnél, térfogata (vízkiszorítása) viszont a gömbéhez képest elenyésző. És hogy hány dimenziója van? Valahol a három és négy között! Így jutunk el a törtdimenzió fogalmához, melyet ilyen, és ehhez

hasonló bonyolult formáknál, a fraktáloknál be kellett vezetni! A Menger-szivacs is egy ilyen fraktál, csak matematikailag létezik, de ábrázolható. Elméletileg végtelen nagy felület párosul nulla (végtelen kicsi) térfogattal!

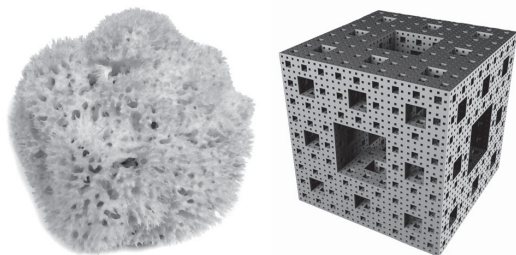

Tengeri szivacs és Menger-szivacs

Benoit B. Mandelbrot felállított egy olyan matematikai képletet, melyet a grafika nyelvére lefordítva szép, csipkeszerű ábrákat kapunk. Mikor először készítettem ilyen ábrákat számítógépen, hetekig nem tudtam szabadulni varázsuktól. Megfelelő program és nagyon jó számítógép segítségével szinte a végtelenségig lehet nagyítani az ábra egy kicsiny részletét, és kozmikus nagyságrendekkel játszhatunk. Legyen 1 a képernyő mérete, fölfelé és lefelé könnyen elérhetjük a 10^{30} , illetve a 10^{-30} nagyságrendet², mely tútesz az ismert Világegyetem kicsinységén és nagyságán. Ezeket a formákat korábban leírhatatlan „szörnyeknek” tekintették, mígnem Mandelbrot matematikailag leírta őket, és neki köszönhetjük a „fraktál” elnevezést (fractare=lat. törni ige). A fraktálok lényege az önhasonlóság: amilyen nagyban, olyan kicsiben, és viszont. Az önhasonlóság azt jelenti, hogyha egy fraktált kicsinyítünk, vagy nagyítunk, a képe ettől nem, vagy alig változik, illetve egyes mintázatok újra és újra felbukkannak. Bizonyos alapmintázatok sok-sok nagyságrenden keresztül szinte változatlanok maradnak, vagy kihagyva léptékeket, bűvópatak-szerűen újra és újra felbukkannak. De vigyázzunk! Ez egy mesterséges világ, mely olyan, mint az önmaga farkába harapó kígyó. Örökös ismétlődés, maga a pokol. 4 kilobájtba besűrített végtelenített, de teljesen zárt világ!

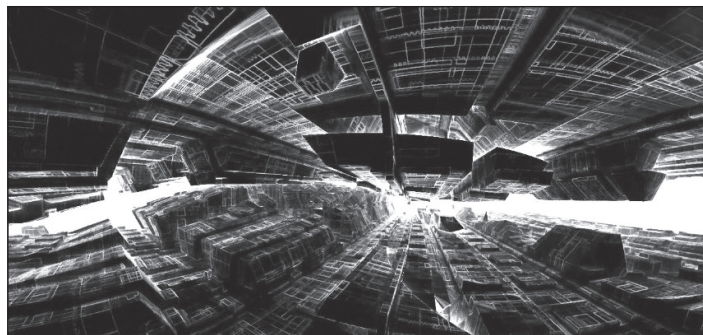

Egy képkocka a Quite an Orange egyik videójából, melynek algoritmus a elfér egy A/4-es papíron!

2 Az annyi, mint mikor az egyes után 30 nullát, vagy a tizedesjel és az 1 közé 29 nullát írunk.

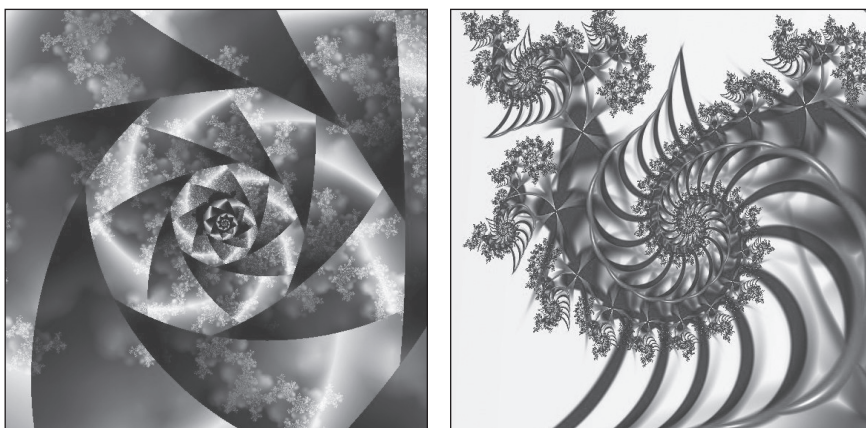

A szerző UltraFractal nevű programmal készült fraktálképei

A természet, ezen belül főleg az élővilág, nem kockákból, gömbökből és hasonló mértani testekből épül fel, hanem önhasonló alakzatokból. Az önhasonlóság a természetben is megfigyelhető, de nem ismétlődik végtelenül. A teremtés alapvető szervezőerőinek bizonyítékai, s gyakran matematikailag is leírhatók. Matematikai képletekbe szerencsére nem mélyedünk most bele. A léptékek méretében elméletileg nincs határ, bár jelenlegi tudásunk, és a mérőeszközeink képességei bekorlátozzák azt. A spirál, magyarul a csigavonal egy ilyen szép példa. Ott található az arasznyi napraforgótányéron éppúgy, mint az óriási légörvények (ciklonok, hurrikánok) felhőszerkezetében, vagy az égbolt végtelen „festővásznán”, mint csillagváros³.

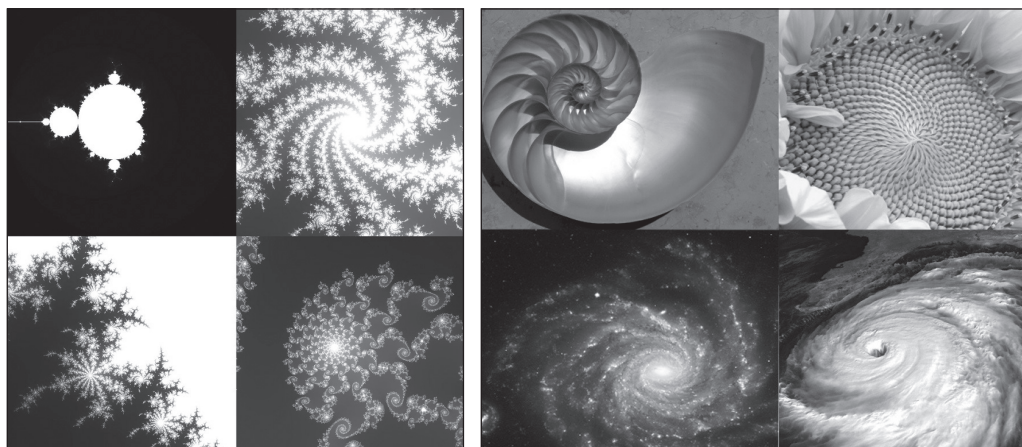

Balról jobbra: Mandelbrot-halmaz nagyításai, Nautilus háza, napraforgó, galaxis és hurrikán

³ A léptékek a legkisebttől a legnagyobbig: 10 cm (arasznyi napraforgótányér); $5 \cdot 10^7$ cm (500 km átmérőjű forró égövi felhőörvény); 10^{23} cm, avagy százezer trillió cm (Tejútrendszerünk átmérője).

Óselemek

„Tűz és víz és föld, levegő,
Összefogja mindet a szerelem erő!”

(Kalemandra mondókája)

Régi, egyesítő felfogás szerint a körülöttünk lévő világ négy+1 őselemet tartalmaz, melyek folyamatosan kölcsönhatásban állnak egymással. Ezek a következők⁴:

Tűz, levegő, víz, föld, SZER-elem

A karikák egy-egy őselemet jelölnek, közös részeik (2, 3, 4 elem közös része) pedig a kölcsönhatást. A külső nagy karika maga az ötödik elem, mely az összes többit tartalmazza. A kisebb részek viszont nem egyszerűen az ötödik elem egy-egy szeletét tartalmazzák, hanem mindben benne van a Teljesség! Az ötödik elem tehát teremtő erő-mező, *szellem, szer-elem*, telített tér, vagyis *Akasha*, minden lehetséges létező csírájával, melyet a Teremtő életre hív.⁵

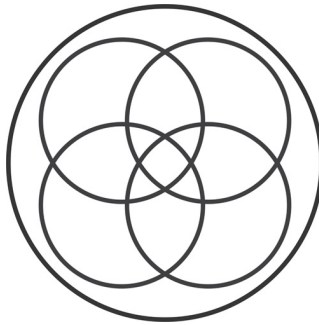

Ha csupán fizikai jelentésüket értelmezzük, az első négy elem szüntelenül rombolja vagy építi a többit: a víz elmosza a földet és eloltja a tüzet, a tűz elemésztí az éltető levegőt és elpárologtatja a vizet. A föld elállja a víz útját. A levegő viszont táplálja a tüzet, a tűz pedig a földet. Nem tudjuk, melyik ezek közül az elsődleges elem, mindenki mást mond. Számos teremtésregében szerepel az ősvíz, melyből az ősföld kiemelkedett. Az ősrobbánás elmélete szerint tűzből született a Világegyetem. De vajon ki gyújtotta be a tüzet, és mivel? Tán gyufája volt? Szabaduljunk már végre el a beszűkült materialista gondolkodástól, és próbáljuk megérteni az ősi bölcsek észjárását, akik analógiákban gondolkodtak! A fent említett négy őselem nem csak fizikai, anyagi dolog, hanem lelki-szellemi tulajdonságokat is megidéz! A *SZER-elem*, mint ötödik elem, melynek nincs fizikai megnyilvánulása, az összes többit összefogja, szabályozza, ellátja energiával és működteti.

4 Keleten viszont öt elemet tartalanak számon: tűz, víz, föld, fém, fa.

5 Életre, nem létre. A lét örök, az élet mulandó.

A következő táblázat részletesen bemutatja az elemek tulajdonságait.⁶

<i>Elem neve</i>	<i>Cselekvősége</i>	<i>Fizikai tulajdonsága</i>	<i>Pozitív emberi tulajdonság</i>	<i>Negatív emberi tulajdonság</i>
Tűz	TűZ, ami TiSZtít. ÉG a tűz, lángjai az ÉG felé lobognak	Plazma, felfelé törekszik	Elszántság, lendület, lelkesedés, derűlátás, merészség, akarat erő, önbizalom	Önzés, gög, tolokodás, mások semmibe vétele
Levegő	GÁZ, GŐZ, ami GYőz	Légnemű, szétterjed, kiárad, szétfeszít	Könnyedség, tisztánlátás, éles elme, mozgékonyosság, rugalmasság, tudásvágy	Felszíniesség, hűvöség, hűtlenség, sznobizmus, alattomoság
Víz	VÍZ, ami ViSZ (ez is tisztít, akár csak a tűz, de másképp)	Folyékony, lefelé folyik, kitölti a medret, formailag is alkalmazkodik hozzá	Megérzés, képzelet, lelki mélység, odaadás, gondoskodás, érzékenység	Szesélyesség, lagymagtagság, életidegenség, hazudozás, befolyásolás, érzelmi zsarolás
Föld	MÁZ, mely MáSZik (lású mozgás, látszólagos mozdulatlanság)	Szilárd, anyaggá sűrűsödés, kikristályosodás	Gyakorlati érzék, állhatatosság, kitartás, biztonság, felelősségtudat, nyugalom,	Unalmasság, hétköznapiasság, nehézkesség, szigorúság, makacsság, megrögzöttség
Ötödik elem, szervező erőmező, Isten, Őstudat	LÁZ, SZER-elem, mely iZZik. A LÁZból LeSZ valami	X	Alkotói láz, hevület, szerelmetesség, élet iránti szerelem, fehéren izzás	Ennek hiányában szétesik az EGY-ség, minden elem feloldódik a ZŰR-ben

⁶ E fejezet megírásában nagy segítségemre voltak a Magyar Hagyomány Műhelyében tanultak, azon belül is főként Grátz Antal előadásai.

Az idő - folyamat és állapot

Mivel a világ dinamikus rendszer, az idő léte megkérdőjelezhetetlen. A teremtés, a teremtészet a téridőben történik, bár a folyamatot beindító „szikra” még téridőn kívüli. Minden történés, folyamat, cselekvés időt vesz igénybe. Az idő pedig folyton folyvást folyik, hol lassabban, hol gyorsabban. Sőt, néha úgy érezzük, megáll. Ami változatlanak tűnik, arra azt mondjuk, időtlen⁷. Aki/ami nagyon lassan, vagy egyáltalán nem változik, az *kortalan* (nem korhad!). Öreg is, és szinte örök is. Ilyen a mi tökéletesen kiforrott, édes anyanyelvünk. *Öregistenünk* pedig nem más, mint az örök Isten, *Örök Ős-Ten*.

Az idő az egyén számára úgy tűnik, mintha 1 dimenzióban, elágazás nélkül, és ráadásul egy irányba, csak előre folyna⁸. Ha jól belegondolunk, mégis elágazik az időfolyam, lehetséges jövőbeni ágakra. Lehet az embereknek egy ideig közös a múltjuk, jelenük, de nem biztos, hogy közös lesz a jövőjük. Bizonyos esetekben olyan emberek találkoznak újra egymással, akiknek van közös múltjuk, akár gyermekkorból, akár előző életből is.

A családfa is ilyen időszemléletet mutat, csak függőlegesen szokás ábrázolni. Egy család, nép, nemzet „életfájának” van törzse, ágai, gallyai. A középső törzs nem más, mint az egyenesági leszármazás. Természetesen a kiindulópontnak is vannak ősei, azok lefelé a gyökerek, melyeket itt most nem ábrázoltam. Ez még mindig csak lineáris időszemlélet, az ún. „természetfeletti” jelenségekre nem ad magyarázatot.

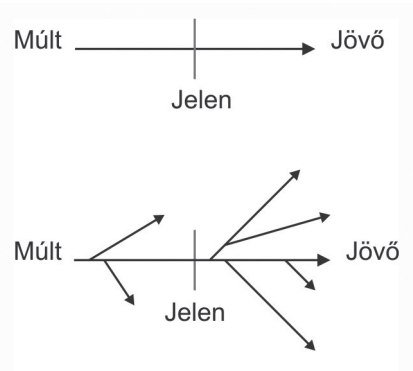

Ennél sokkal közelebb áll a valósághoz az időhullám buborékszerű kiterjedése, ahol a középpont, vagyis az időforrás valaminek a kezdete, a buborék 2D határfelülete pedig a jelen. Ez még mindig nem helytálló, ugyanis minden mozog, így az időforrás is! Leír-

7 „Idétlen” szavunk is hasonlót jelent, olyasvalakit, aki „megállt” vagy visszamaradott a fejlődésben.

8 Természetesen nincs kizárva az sem, hogy az idő csigavonalszerűen tekeredjen felfelé, lefelé, összehurkolódjon, gubancolódjon, visszafelé folyjon. Ezt csak azért nem tapasztaljuk meg, mert „éber” tudatunkkal azt hisszük, hogy a 3+1 dimenziós fizikai világunk az egyedüli létező. Megváltozott tudatállapotban viszont minden lehetséges, még ez is!

9 Amit sokan természetfelettinnek, parajelenségnek tekintenek, éppoly természetes dolog, mint az, hogy éppen rántottát reggelizünk. Ennek részben a hibás tér- és időszemlélet az oka.

hat például egy körpályát, miközben az időhullám gömbszerűen terjed, és szépen saját múltjába kerül. Ennek ősi képi ábrázolása a saját farkába harapó kígyó, az *Uroboros*. Ez a fajta körforgás természetesen nem azt jelenti, hogy egy új ciklus alatt a múlt pontosan másolódik, csak hasonló lesz. Minden évben eljön a tavasz, virágoznak a fák, de mindig másképp.

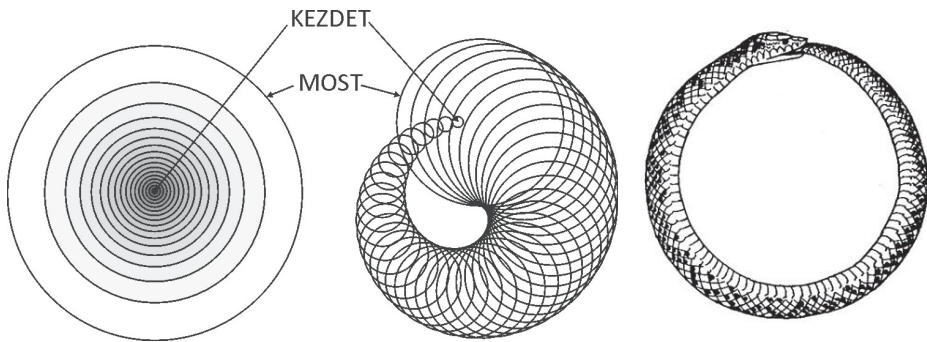

Gömbszerűen táguló és önmaga múltjába visszacsavarodó idő, és ennek ősi ábrázolása, az *Uroboros* kígyó

Időszámítás. A nagy időciklusokat Világévekben határozták meg az ősi időkben. A kisév a Föld Nap körüli keringéséhez igazodik. A galaktikus nagyév pedig nem más, mint egy teljes ellipszispálya, melyet naprendszerünk a Tejútrendszer központja körül megtesz, 25920 év alatt. Ahogy a pályán haladunk, egyre közeledünk, vagy távolodunk a Tejútrendszer középpontjától. Óriáskerékként szemlélve egyszer fenn, egyszer lenn. Sötétség korszakából most a világosság felé haladunk, és ezt érzi az emberiség. Ilyen az ősi magyar és általában a keleti világszemlélet.

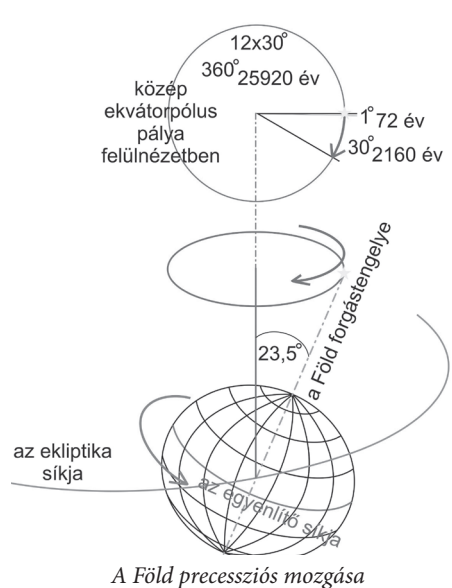

Lét-ige-idők:

van, volt, lett, lesz, vala, lőn, lészen, valék, levék, vagyon, lett légyen, leend.

E szavak közül már csak az első négyet használjuk a mindennapokban. Anyanyelvünk sokat veszít, szegényedik ezáltal, hacsak nem hozzuk vissza a többit is! Mikor angolt tanultam, igencsak megszenvedtem az igeidőkkel, de aztán tapasztalnom kellett, hogy az angol köznyelvből ugyancsak eltűntek a bonyolultabb igeidő-szerkezetek.

Időfelfogásunk

Van egy külső, közös megegyezésen alapuló idő, melyet percekben, órákban, napokban, hetekben, hónapokban, években, korokban, korszakokban mérünk. Emellett mindenkinek van egy belső ideje is, mely az előbbitől független, és mindenkinél picit más ritmusban „ketyeg”. Ha boldog az ember, rohanni látszik az idő. A testi-lelki gyötrelem, vagy akár a türelmetlen várakozás órái viszont örökkévalóságnak tűnhetnek. Milyen érzés lehet másodpercek alatt évtizedeket átélni? Milyen az, ha „megáll az idő”? Akinek volt már halálközeli élménye, az tudja. Egy kisgyereknek még nincs időfogalma, szent révületben játszik Isten tenyerén, akár naphosszat is. Aztán nagyobbacska lesz, és megismeri az idő múlását, az elmúlást, a halált is. A kezdeti, paradicsomi időtlenséget felváltja az egyre gyorsuló idő, a rohanás, a hajszoltság! Nincs idő megállni, és gyönyörködni a létezés csodájában!

A nyugati gondolkodásmódban az ember legtöbbször csak valami homályos, távoli, jövőbeli célra tekint¹⁰, és bizony nagyot bukik, ha akadályok gördülnek útjába, mert nem tud kitérni. A nyugati embernek soha nem elég, mindig „növekedni”, fejlődni kell! Ezáltal feléljük környezetünket, bolygónkat, önmagunkat is. Itt már szó sincs teremtészetéről!

A keleti – és az ősi magyar szemlélet szerint is –, nem a fejlődés végcélja a lényeg, hanem az út, a körforgás, Istennel és a természettel való teljes összhang. A célokat apró lépésekkel, könnyedén elérhetjük, miközben az útra is odafigyelünk. Számos út kínálkozik, kinek mi tetszik, azt választja. Ha ezt követjük, nincs többé görcsös igyekezet, rohanó élettempó. Keretet ad tevékenységünknek az a tény, hogy az éjjelt nappal követi, és az évszakok is körkörösen változnak. Más csillagokat látunk télen, és másokat nyáron.

A jelen egy kiterjedés nélküli pontnak látszik az idővonalon, mégis az egyetlen, ami létező. Ez az *örök most!* Éljük át a jelen pillanatot, hiszen mindig *most* van, a múlt elszállt, a jövő még nem érkezett el. Nem kell aggódni az idő miatt, nem maradunk le semmiről. Testünk előbb-utóbb megöregszik, és meghal, de lelkünk-szellemünk örök és újra testet öltünk.

¹⁰ Egy példázattal élve: megyek az úton, figyelem a távoli templomtornyot, nem nézek a lábam elé, és közben hasra esem egy göröngyben. Nem tudok más úton sem menni, mert két oldalt sűrű túskebokrok nőnek. Ekkor megszólal egy hang: nézz már végre a lábad elé is, ne csak a toronyra!

Növevény-növény, állat-állapot, fejlődés

Az időbeli folyamat nem csak cselekvést, hanem fejlődést, növekedést, vagy éppen azok ellentétét is jelenti. Növény szavunk eredetileg *növevény*, olyan élőlény, mely folyamatosan növekszik, nem csak egy irányban, hanem szétágazik, bokrosodik, burjánzik. Gyök-ér-ből nő ki szára, ágasboga. A nő szavunk kettős jelentése nem véletlen. Főnévként a férfi párja, aki a születendő és növekvő gyermeket hordozza méhében, aztán, ha megszüli e világra, nevet ad neki és felneveli (növeli).

Érdekes megfigyelés, hogy a növényi ábrázolások, díszítés (pl. tulipán) általában a női minőséget fejezik ki, míg az állatok (főleg ragadozók, pl. oroszlán, sas, sólyom) inkább a férfi minőséget.

Ha megfigyelünk egy levelet, láthatjuk, hogy erezetében megismétlődik a fa ág-szerkezete: a főér=törzs, főérből eredő mellékerek=ágak, mellékerekből eredő kisebb erek=gallyak. A folyók rendszere szintén ilyen érhálózatot alkot, és ezek azok a helyek a földön, ahol a fák legerőteljesebben növekednek. Nekünk, magyar embereknek egyik legfontosabb jelképe a Világfa, mely magában foglalja az alsó, középső és felső világot. Felmászni rá nem más, mint beavatási út. Próbátételek során így jut fel a népmese táltos hőse az égi királyságba¹¹.



Levél erezete, öreg fa és folyótorkolat

A növény mindig a fény felé törekszik, mely minden más tápanyagnál fontosabb a számára. A vizet, tápanyagot tárolni tudja, fény hiányában viszont leáll a számára szénhidrátot (energiát) termelő fotoszintézis („fényevés”). A gravitációs (nehézkedési) erő is legalább ilyen fontos, máskülönben szerencsétlen mag a sötét földben nem tudná, merre van a felfelé, a fény forrása.

Fény szavunkkal gyönyörűen egybecseng a *fényőfa* (fénylő fa), mely karácsony idején beragyogja az év legsötétebb időszakát. A fény elősegíti a *fa* fejlődését, *felfelé* növekedését, melynek motorja a fotoszintézis. Az *állat* régi jelentése *állapot*, ami többé-kevésbé *állandó*. Amit ma *Állatövnek* (Zodiákus) nevezünk, azt is helyesebb lenne *Állapotövnek* nevezni, hiszen pl. a Vízöntő, a Szűz, a Mérleg és a Nyilas nem állat. Az állat (és az ember is) fogantatásától kezdve különböző fejlődési *állapotok*on, minőségváltozásokon megy

11 Ilyen „Az éjgérő paszuly” és hasonló mesék.

át. Ezek az állapotváltozások rövidtávon nem tűnnek fel¹². Az állat, ha eléri ivarérettségét, a növények többségétől eltérően, nem növekszik tovább, megállapodik.

Az állhatatosság egyfajta emberi erény, mely legtöbbször az erős állú emberek tulajdonsága. Az „asszonyi állat” kifejezés valójában soha nem volt becsmérlő, hanem ellenkezőleg; régen az áldott állapotra képes, termékeny asszonyt nevezték így, aki áldozatot hoz egy új életért. (De figyelem: ha valami ál, az nem valódi. Az álarc leplezi igazi arcunkat!)

Nemtér-nemidő: az öröklét őrei

Véges fizikai világunkban semmi sem létezik örökkön örökké, legfeljebb az öreg¹³, mely változatlanak tűnik. Ilyen lehet annak a hajónak az aranyrakománya is, amely elsüllyed, és elfedi az üledék. Ott feket évmilliókon keresztül az iszapban, majd a kőzetben. Ha soha nem fedezik fel a majdani kutatók, akkor is menthetetlenül elnyeli majd a földkéreg alatt fortogó kőzetolvadék, vagy a földdel pusztul el egy világúrból jövő csapás által. Végső soron még az anyagot alkotó részecskék (atomok), és azok részei sem maradnak fenn örökké. Ami örök, az a téren és időn túli. Nincs kiterjedése, és mégis ő maga a Mindenség. Nem teremtődött, ő maga a Teremtés Forrása, aki Van.

Leszületésünk előtt és halálunk után itt, a nemtér-nemidőben tartózkodunk. Innen érkezünk, és ide térünk vissza. Az átlagember egyik első kérdése az lesz: Mennyi ideig tartózkodunk odaát?

Ebből látszik, mennyire nem vagyunk képesek túllátni a fizikai síkon! Ahhoz azonban nem kell testileg meghalunk, hogy átérezzük a nemtér-nemidő jelentőségét. Az itt és mostban, a jelen-létbenben, amikor az elme lecsendesedik, megszűnik az idő és a tér, megtaláljuk valódi, isteni, teremtő lényünket. Igazából csak ezt nevezhetjük meditációnak!



A szerző festménye

¹² Egy hernyót napokig figyelhetünk anélkül, hogy tudnánk, milyen pillangó fejlődik ki belőle. De ha van türelmünk egy hétig várni, a kövér hernyó eltűnik, helyette ott a báb. Még egy hét, és eltűnik a báb, majd elrepül a pillangó.

¹³ Az ÖReg és az Örök valójában azonos szavak, egy gyökből képezve. A magyar őshitben a teremtő isten az ÖREGISTEN, vagyis Örök Isten.

Szokrális geometria

A *szokrális geometria* a tér és a mögötte húzódó szellemi folyamatok titkaival foglalkozó ősi tudomány, melyet az ókorban az egyiptomi papok műveltek, majd évezredekkel később virágkorukban a katedrálisok építői adták át generációkon keresztül a titkos tudást. Platón, az ősi misztérium tudás utolsó nagy beavatottainak egyike, oly fontosnak tartotta a geometria művelését, hogy iskolája kapuja fölé a következő feliratot szögezte: „*Ne lépjen be ide senki, aki a geometriát nem ismeri!*”

Korunk felvilágosult, anyagba süllyedt embere már csupán az anyagi folyamatokat észleli, a mögöttes szellemi folyamatokat már nem, vagy csak alig. Az aranykorban a tudomány, a művészet és a vallás egységet képzett, azonban az emberiség anyagbaszállásával ez az egység szétesett és különálló területekre bomlott. A feladat újra egyesíteni – immáron tudatosan – ezt a három területet, egy magasabb oktávon. Korunkban ehhez nyújt kiváló segítséget a szokrális geometria!

Ennek a tudománynak számtalan területe létezik, melyet a már jól ismert ősi hermetikus bölcsesség egyesít: „*Amint fent, úgy lent*”. Azaz, ha a dolgok mélyére pillantunk, ugyanazokat a folyamatokat találjuk mikro- és makrokozmosz szinteken is. Természetesen a geometria sem kivétel ez alól. Az emberi test, a DNS, a föld szent helyeinek felépítése és elrendezése vagy a Naprendszer struktúrája mögött ugyanaz a rendező elv húzódik meg melyet a modern tudomány az eszközeivel sikeresen igazolt. Mégis túl sok a megválaszolatlan kérdés, melyre műszereink továbbra sem adnak választ...

A teljesség igénye nélkül szeretném felvázolni a szokrális geometria főbb területeit.

Tükörvilág

A kettősség, kétség világában élünk. Mindennek megvan a tükörképe, képmása, mely más, mint az eredeti, egy másolat, mely egyszerre azonos és nem azonos az eredetivel. A kettősség kétféle lehet: egymást kiegészítő (duális) vagy egymást kizáró (poláris).

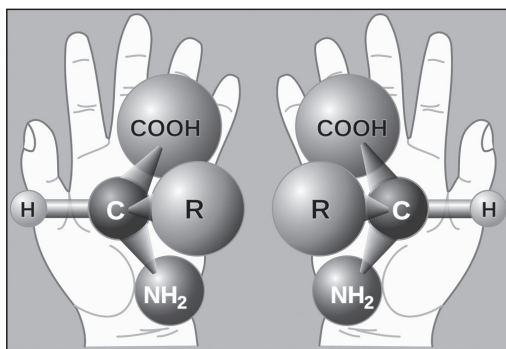

Ugyanaz az aminosav balos és jobbos változatban, mégis, csak az egyiket építi be a szervezet

Figyeljük meg a természetet, és keressünk benne tükröződések, másolódásokat. Jó példa a táj tükröződése egy tavon vagy csendes folyón. A tükörkép halványabb, elmosódottabb a víz fodrozódásai miatt. A tükrözés egyik fajtája az, amikor kettéhajtok valamit, és a dolgok fedik egymást, ez a tengelyes tükrözés, szimmetria. Szimmetrikus lehet egy molekula, egy virág, pillangó, béka, és az ember is (igaz, csak külsőleg, mert a belső szervek nem tükrösen szimmetrikusak). Miért van ez így? Miért érezzük szebbnek, mint a nem tükrös? Ha mindez igaz, miért szép a csiga háza annak ellenére, hogy nem tükrös?



A lepke tengelyesen tükrös, a virág forgásszimmetrikus. Forrás: internet

A forgásszimmetria (más néven középpontos tükrözés), ha lehet, még izgalmasabb kérdéseket vet fel. Egyszerre állandó és változó. Könnyen hullámmozgássá alakítható át, és vissza, körforgássá. A Napunk is forog, ezért ábrázolják forgócsillagként, forgókeresztként.

A sarkvidéken nyáron könnyen megfigyelhető, hogy a Nap hullámvonalat követve járja körül a látóhatárt. Az évszakok is leírhatók kör, illetve hullámmozgásként.

Ha közelebbről megnézzük a kis télizöld meténg szirmait, kicsiny légforgó lapátjait ismerhetjük fel benne. Nem tengelyesen, hanem forgásosan tükrös! Más virágok szirmai, vagy a fenyőtoboz pikkelyei egymásra csukódva szintén forgásalakzatot mutatnak.

A tükörvilág bensőnkben is létezik. Amilyenek belül vagyunk, azt sugározza a külsőnk, és azokat az embereket vonzza be, akik hasonló lelkiületűek. Azt szokták mondani, a szem a lélek tükre. Elég, ha egy képen az ember szemét letakarjuk, már felismerhetlenné válik mások számára. Ezt a módszert személyiségvédelem céljából sikeresen alkalmazzák! Ha sokáig, folyamatosan a tükörben nézzük önmagunkat, egyetlen pontra koncentrálva, nagyon furcsa, sőt, sok esetben ijesztő látványban lesz részünk. Ezt a kísérletet csak erős idegzetűeknek ajánlom! Ül le egy tükör elé félhomályban, de azért jól lásd magad. Tehetsz egy égő gyertyát is magad elé. Nézd magadat rezzenéstelen tekintettel. Azt fogod tapasztalni, hogy a külvilág elködösül, lassan eltűnik, feloldódik. A tükörben teljesen más arcok is megjelenhetnek egymás után (talán előző életeké, de ezt csak feltételezem), sőt, ijesztő szörnyek, démonok is. Nem kell megijedni tőlük, el kell engedni őket, hisz csak illúziók! Lassan eltűnnek mind. Ha végigjárom ezt az utat, akkor fogod meglátni igazi, tiszta önvalódat!

Az Élet Virága

A tükrözés és forgatás lehetőséget teremt a sokszorozódásra, szaporodásra. Nagyon szép természetbeli példa a sejtosztódás, vagy a méhek által készített lépsejt. Hatszög formájával teljesen kitölti a rendelkezésre álló teret.

A sejt sejt, hogy osztódnia kell, mert benne van a program. A sejtés itt azt jelenti, előre megérezzük, mi a feladatuk, jelen esetben az osztódás.

Nagyon érdekes tény, hogy a sejtek ilyenfajta tulajdonságát már sok ezer éve ismerik. Többek között Egyiptomban és Skara Brae-ben (Észak-Skócia, Orkney-szigetek) is találtak olyan kőgolyókat, melyek a csírasejt (zigóta) osztódását tökéletesen modellezik.



A képek, balról jobbra: Csírasejt osztódása; kőgolyó Skara Brae-ből; saját készítésű agyaggolyóm
(Forrás: 1-2. kép: internet; 3. kép: saját fotó)

A szabályos három, négy, vagy hatszöges rendszerek szépen lefedik a síkot, és tömör kristályszerkezeteket is alkothatnak (pl. kocka: sókristály, hatszöges hasábok: grafit, oktaéder: gyémánt)

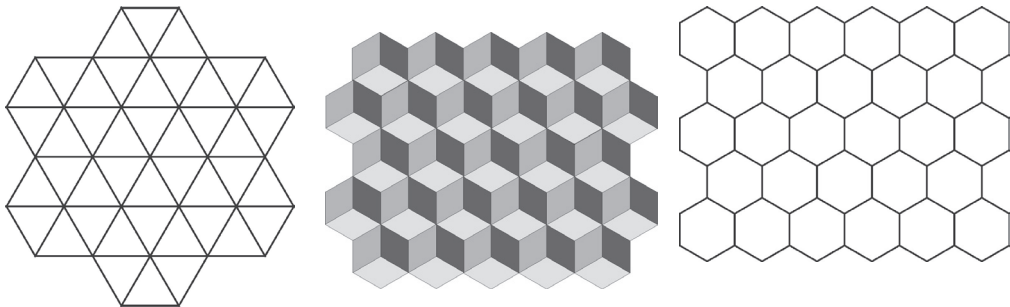

Sík lefedése szabályos síkidomokkal. A szerző rajzai

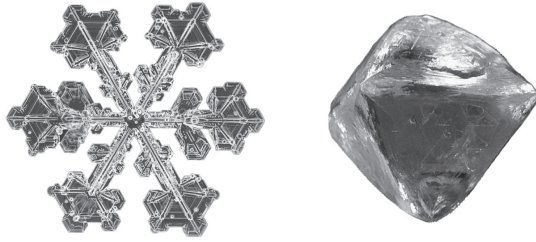

Hópihe és gyémántkristály (Forrás: internet)

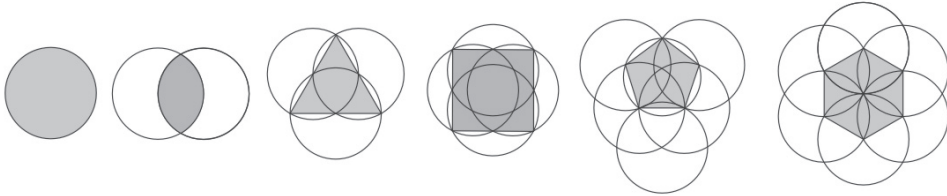

Szabályos síkidomok szerkesztése körökből. A szerző rajzai

Az *Élet virága* (vagy *Életvirág*) a modern elnevezése annak a geometrikus formának, melyben egymást megfelelően fedő, és egyenletesen eloszló körök egy virágszerű mintázatot hoznak létre hatszoros szimmetriával, mint egy hatszögnél. Minden kör középpontja az öt körülvevő 6 másik (megegyező átmérőjű) kör kerületén helyezkedik el.

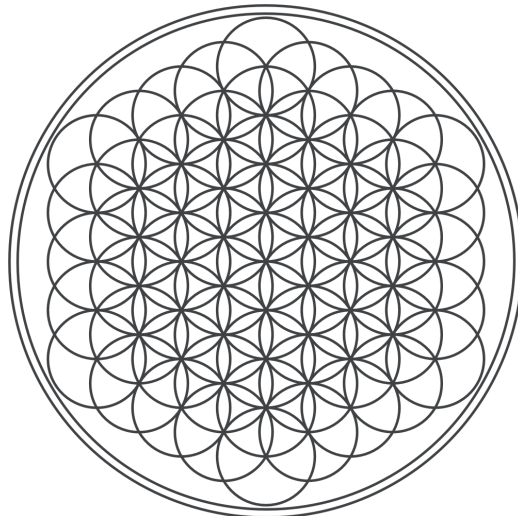

Az Élet Virága. A szerző rajza.

Az *Élet Virága* világszerte, sok kultúrában – régen és most is – szent szimbólum. Az univerzum leképeződésének tekintik, mivel például a platonai testeket (szabályos testek) is megtalálhatjuk a szimbólumban, Metatron kockába rejtve.

„Amiket e szimbólumról állítok, nem kitalált dolgok, ezekkel a konkrét szavakkal írták le már az ősidőkben is. Azt gondolom, azért nevezték Élet Virágának, mert egy virágra emlékeztet, és mert kifejezi minden élő és nem élő létező felépítését és működését; mindent, ami valaha is megteremtődött.”

Drunvalo Melchizedek, egy videós beszélgetés során, ahol az Élet Virágáról tartott előadást.

A történelem során az Élet Virága világszerte fontos jelentéssel bírt jó néhány kultúra számára. Megtalálható templomokban, a művészetben és kéziratokban a világ minden táján. A magyar népművészet, főként a fafaragás és a pásztorművészet igen gazdag forrásanyaggal büszkélkedhet.

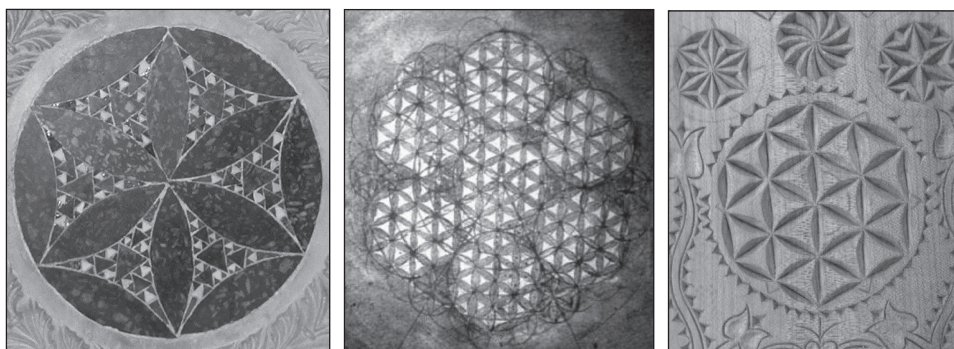

*Balra: II. századi kathar falfestmény, középen: Leonardo da Vinci rajza, jobbra: mángorló részlete.
(Forrás: 1-2. kép: internet; 3. kép: saját fénykép)*

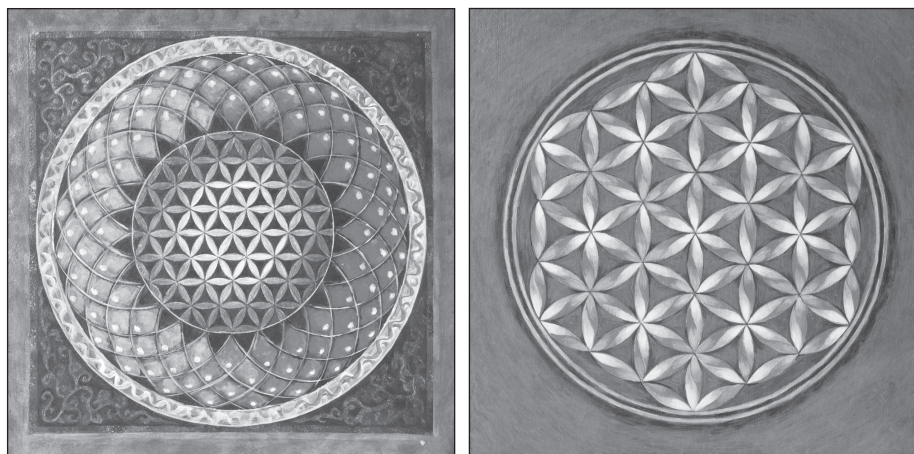

A szerző két mandala-festménye életvirág-ábrázolással

Arany arány

Nemcsak akkor szép az alkotás, ha teljesen szimmetrikus. Keleten éppen ennek ellenkezőjét tekintik tetszetősnek, kívánatosnak, számukra a szimmetrikus túl statikus, unalmas, „halott”. Figyeljünk meg egy japán törpefát (bonszájt), mely még véletlenül sem szabályos, nevelője (növelője!) mégis egyfajta dinamikus egyensúlyra törekedett.

A *Fibonacci-sorozat*, valamint az *arany metszés* szabályai a Világmindenség egyetemes, örök érvényű törvényeivel vannak összhangban.

A Fibonacci-sorozat szabálya: minden szám az előző két szám összege.

$$0+1=1; 1+1=2; 1+2=3; 2+3=5; 3+5=8; 5+8=13; \dots$$

Az arany metszés szabályai szerint úgy osztunk fel egy szakaszt, hogy a kisebbik rész úgy aránylik a nagyobbhoz, mint a nagyobb az egész szakaszhoz. A Fibonacci-sorozat egymást követő tagjainak hányadosából képzett sorozat ($1/1, 2/1, 3/2, 5/3, \dots$) határértéke éppen az arany metszés aránya, $\Phi \approx 1,618$. Arany metszés az emberi arányokra is vonatkoztatható, egyfajta szépségideált határoz meg.

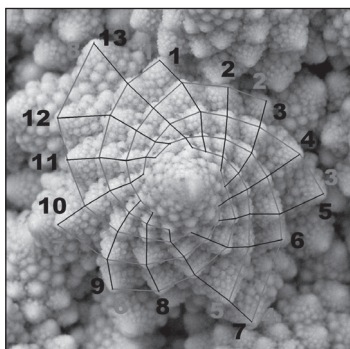

Fibonacci-számok a pagoda-brokkoliban. Forrás: internet

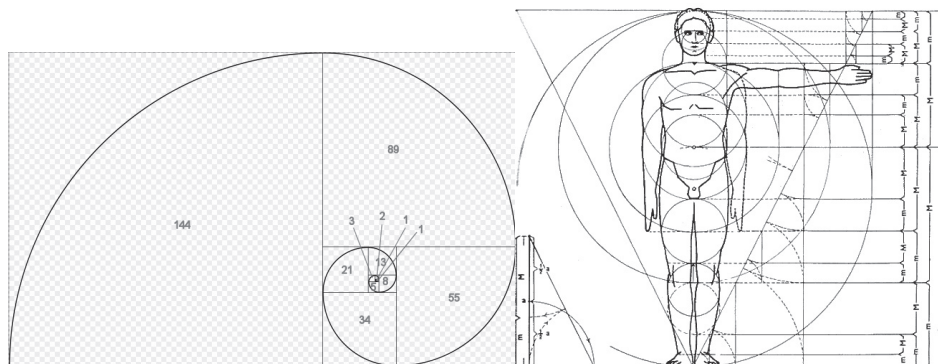

Fibonacci spirál és emberi arányok. Forrás: internet

Szabályos (platonai) testek

A szabályos testek vagy *platonai* testek a geometria területén olyan konvex testeket jelentenek, melyek oldalait egybevágó szabályos sokszögek határolják, minden lapszögük egyenlő és a csúcsalakzataik is egybevágók. A 3 dimenziós térben öt szabályos test létezik.

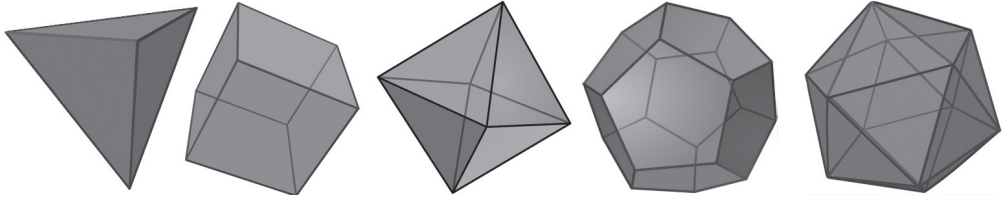

Ósi tudás szerint ezek a szabályos testek összefüggésben állnak az öt őselemmel. A képek sorrendjében a tetraéder a tűz, a kocka a föld, az oktaéder a levegő, a dodekaéder az éter (Univerzum), az ikozaéder a víz.

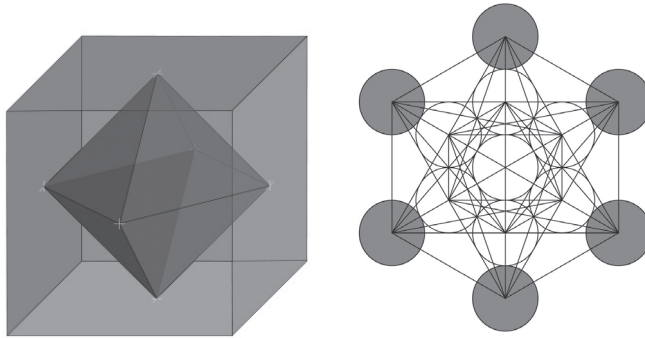

Kocka és oktaéder duálisa; Metatron-kocka

Érdekes összefüggés van e testek között, ez a dualitás. Az oktaéder és a kocka egymásba rakható, mert csúcsaik és oldallapjaik száma páronként megegyezik. A kockának pl. nyolc csúcsa van, annyi, ahány lapja az oktaédernek; míg az oktaédernek annyi csúcsa, mint a kocka lapjainak száma. Ha megkeressük a kocka lapjainak középpontjait, azokat összekötve oktaédert kapunk. A dodekaéder és ikozaéder is ilyen duális pár. A tetraéder viszont önmagával duális. A *Metatron-kocka* mindezeket a testeket egybefoglalja. Leggyakrabban síkvetületben ábrázolják.

Számosság

„Egy, utat nyit a hegy.
Kettő, nyeret küld a felhő.
Három, lendülsz fecskeszárnyon.
Négy, szelek útján mégy.
Öt, utat nyit a köd.
Hat, bebocsát a Nap.
Hét, fényből szó mesét.
Nyolc, visszalovagolsz.
Kilenc, idesietsz.
Tíz, viszel engem is!”

(népi mondóka)

E mondóka hallatlan energiákat mozgat, dimenziókapukat nyit! Szavai, mondatai rejtjelezettek, megfejtésre várnak. Mindenkinek magának kell az üzenetét megfejteni! Felejtsük el az oly divatos számmisztikát (ami nem a mienk!), „ezoterikát”, és gondolkodjunk inkább magyarul. Az alábbiak teljesen maguktól értetődnek!

Szám: számjegy, számla, számlál, megszámol, felszámol, beszámol, elszámol, összeszámol, visszaszámlálás, számítás, számítógép, számtan, se szeri, se száma (nagyon sok), számos (sok), számtalan (még több), számba vesz, emberszámba vesz, számon tart, számára, számszerij (fegyver), szerszám, számológép, zeneszám, világszám, számadás, számvetés, leszámolás, számol valamivel, számvitel, napszámos, számúzetés, kiszámoló, (pl. ec, pec, kimehetsz...), emberszámba vesz...

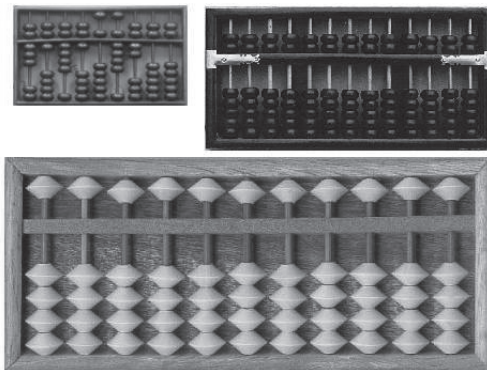

Abakusz, az ősi számológép. Forrás: internet

Számok magyarul

Megjegyzem: a mostanság elterjedt és divatos numerológia, vagyis számmisztika a magyar néplélektől idegen. Ezért az alábbiakban figyelmen kívül hagyom! Viszont nagy hangsúlyt kapnak a magyar számnevek gyökei és azok párhuzamai, mássalhangzó-kategóriák szerint, valamint a szakrális geometriai összefüggések.

1 I. Egy az Isten! Mindegy, együtt, egyetlen, egység, egyéniség, ego, ige, azonos, analóg:



Azaz *pont, forrás*. Végtelenül kicsi és végtelenül nagy egész. A rovásírás kettőskeresztje nem más, mint az „egy” jele. Az *egy* az, ami *egész*, tehát bizonyos értelemben a legnagyobb! Az *éghez* is kapcsolódik. *Égi egy az Isten*. Mindannyian egyek vagyunk, mint Isten fraktális részei, kicsi egészek. A földi énünket jelentő „*ego*” is innen ered, *egy-ént* jelent, megkülönböztetve más *egy-énektől*. Az azonoság, analógia azt jelenti, hogy amint fent, úgy lent, a világ egységes egész. Geometriai megfelelője a pont, a kör, a gömb és az alma formájú tórusz, melynek közepén az alkotó körök egy pontban találkoznak.

2 II. Kettősség, kétség, *kedd*,
Válság, dualitás - pár, polaritás - fél(elem), bináris
Fekete-fehér, igen-nem



Azaz megkétszereződik, kettéhasad, vagy a kettő kiegészíti egymást (*duális világ, is-is törvénye*). Isten saját magából létrehoz egy *teremtő* (férfi) és egy *befogadó* (női) minőséget. Pozitív és negatív, sötét és világos kiegészítik egy-mást. Ha a két fél egymás ellen fordul, az a *polaritás*, a *vagy-vagy* világa. Ez a kor, vagyis a *fél-elem* kora a vaskorszak, melyet jelenleg mélyrepülésként éljük meg. A Neumann János által bevezetett *bináris* kód (kettes számrendszer, vagyis *igen-nem* kódok) a mai *digitális* számítástechnika alapját képezik. Geometriai megfelelői azok a tengelyes és forgásszimmetrikus alakzatok, ahol a két fél szemmel láthatóan elkülöníthető (pl. szív forma, jin-jang)

3 III. Három, harmónia:



Azaz *Szentháromság*: Atya, Fiú, Szentlélek; Aranyatya, Boldogasszony és Világ-
ügyelő Fiú; test, lélek, szellem; a sötét oldalon Lucifer, Lilith, Ármány. *Hármas egység*,
hármashalom. Három a magyar igazság! Háromszor veri ezt kenden Ludas Matyi visz-
sza! Hermész Triszmegisztosz jelentése: „a háromszor is magasztos”. Az idő hármassága:
múlt, jelen, jövő. Harszág=ország, a sumerban 3 hegygel jelölik, ez analóg a címerünk-
ben látható hármashalommal. A felfelé mutató háromszög a férfi, a lefelé mutató három-
szög a női minőséget jelöli.

4 IIII. négy:



Azaz négy égtáj, négy évszak, négy őselem, anyagiság (föld-szám, állékonyság, szilárdság, zártság), körkereszt (kör-oszt). Térbeli megfelelője a kocka, mely többek között a konyhasó kristályszerkezete. Kínában egy félreértés miatt szerencsétlen számnak tartják.

5 V. öt elem, ötlet, üt, ütem, ötvöz:

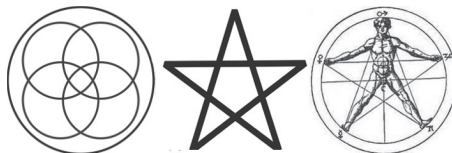

Ez bizony egy „ütős” szám, az *öt elem* és az *ember száma*. A négy őselemet áthatja az ötödik elem, az *éter, élet-erőny, értelem, szer-elem*, mai szóhasználatlaltal a *teremtő mező*. A legősibb, *öt fokú* (pentaton) zene öt alaphangból áll. Az ember kitért karjaival, szétterpesztett lábaival ötszöget alkot. Geometriai megfelelői: az ötszög, a *pentagramma* (ötágú csillag), valamint a szabályos ötszögekkel határolt *dodekaéder*, mely a természetben nem létező kristályszerkezet (kvázikristály). A pentagramma oldalai az *arany metszés* arányában metszik egymást. Zártság, tökéletesség (dodekaéder), de egyben merevség is.

6 VI. *Hatás, hatalmas, határ, hathatós, mindenható, hatvány, had:*



Eljutottunk ötről a hatra, az ötlettől a hatásig! A vízkristályok, a növények sejtjei vagy a méhek által épített lép is hatszöges elrendezésű. Beindul a teremtés, kibontakozik az Élet Virága. Képes korlátlanul növekedni. Mindenható=minden irányban hat: fent, lent, elől, hátul, jobbra, balra. $2 \times 3 = 6$, női és férfi minőség egymásba hat.

7 VII. *Hét, lehetőség, heted-hét, hét-hit-híd:*

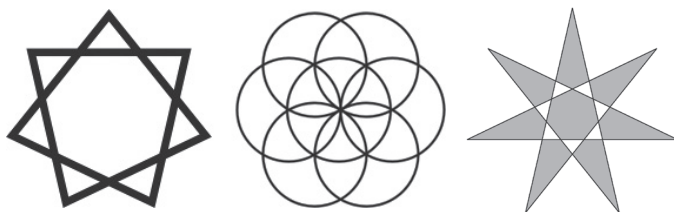

Hat-hét-hit...és hat a hét! A középpontból mindenhová hat (fent, lent, elől, hátul, balra, jobbra). A hetedik a központ, a teremtő, az origó. Az élet magja. A holddal szoros összefüggésben van, mert egy holdfázis nagyjából hét napig, azaz egy hétig tart.

A csillagbölcséletben hétbolygó-rendszert ismerünk. A Göncölszekérnek vagy a Fiastyúknak (Hét Nővér) 7-7 szabad szemmel is látható csillaga van.

A 7 a magyarság szent száma. A *Hétboldogasszony* nem más, mint Boldogasszony ös-anyánknak hét különböző megjelenési formája. Kétszer 7 magánhangzónk van. Meséink bűvös számára rengeteg példát találunk: hétfejű sárkány, Hétszűnyű Kapanyányimonyók, hétmérföldes csizma, heted-hét ország. Szólásainkban is ott a hetes szám: hétrét görnyed, hétalvó, hetedízigen (7 generációra visszamenőleg, vagy előre tekintve), heten, mint a gonoszok. József Attila táltos költőnk versének címe: *A hetedik te magad légy!* Észak-amerikai indián törzseknel hagyomány, hogy heten ülnek körbe a tüzet.

A hétágú csillag a tündérek csillaga. Hét hangból áll a hétfokú zenei hangsor és a szivárványnak is 7 színe van, és ugyanennyi fő csakránk (energiaközpontunk).

Ez a hét alapszám. A továbbiak, tízig:

Nyolc, $8=2 \times 4$ vagy $2 \times 2 \times 2$

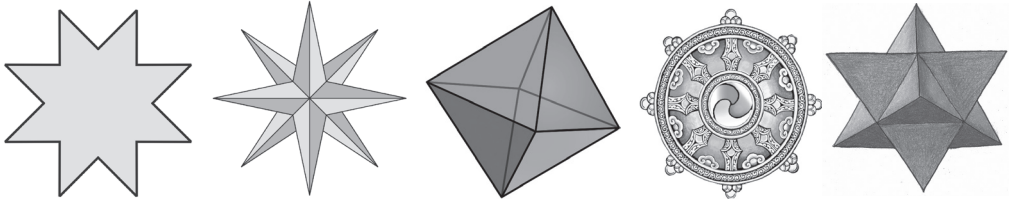

Boldogasszony csillaga nyolcágú.

Szélrózsa: fő és mellék égtájak.

Fektetett nyolcas a végtelen jelképe.

Nyolc oldalú szabályos (platon) test az oktaéder, mely a gyémánt kristályszerkezete.

A buddhista Dharma-kerék 8 küllőjű.

A csillagtetraéder, vagy Merkaba 8 csúccsal rendelkezik.

Kilenc, $9=3 \times 3$

Háromszoros Szentháromság. Megszületésünk előtt 9 hónapot öltünk az anyaméhben. Egy magyar népmesében szerepel egy Kilenc nevezetű legény, aki kilencszer erősebb, mint mások. Az Égigérő Világfának is 9 fő ága van. A kilenc nem más, mint egy kilincs, mellyel kaput nyithatunk egy új világra. Varga Csaba szerint a *körönc*¹⁴ szóra vezethető vissza.

Tíz, $10=5 \times 2$

Két kezünkön, két lábunkon tíz ujj van. Jelen korban tízes számrendszerben számolunk, de ez nem volt mindig így. Tíz=tisztító tűz. Tíz, tíz, tiszta víz

A tízes így is ábrázolható:

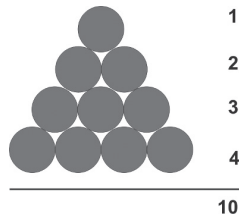

¹⁴ Úgy képezzük, mint „újonc”, „tanonc”, „fegyenc”, „különc” szavunkat.

Tizenegy=10+1, 11=12-1

Az első, mely kiesik az egy-ségből. Mindazonáltal, újrakezdést is jelent, egy magasabb szinten, vagyis minőségi változást! Érdekes, hogy angolul „eleven”, mely magyarul is teljesen értelmes szó, élőt jelent.

Tizenkettő=egy „tucat”, 4×3, 2×6

A régiek tizenkettes számrendszerben számoltak, innen a tucat, mely 12 darabot jelent. Az étkészletek, evőeszköz-készletek máig 12 (tucat) vagy 6 (féltucat) darabosak. 12 pár agyi idegpályánk van. Az égboltot 12 „állatövi” jegyre osztották fel. A dodekaéder oldalainak száma lezárt, tökéletes tizenkettő! Jézusnak 12 tanítványa volt. Az óra számlapja 12 részre van osztva. A kozmikus nap képjele egy 12 küllőjű kerék. A magyar nyelv más-salhangzóinak száma 2×12 . *Boldogasszony csillagkoronáján 12 nyolcágú csillag tündököl.*

Tizenhárom, 13, 12+1

Európai kultúrkörben „szerencsétlen” szám.

Utolsó vacsora résztvevőinek száma.

Péntek 13, „tizenhárom fodor van a szoknyámon”

Kb. 13 holdhónap tesz ki egy évet – a maya naptár is 13 hónapos!

Rezgések, érzékelés és illúzió

Ami rezeg, érzetet kelt. „Rez(eg)”, „ér(e)z”: ugyanazok a betűk, más sorrendben. Illat, pillanat, villan, illúzió, tűnékeny tündér: minden, ami röpké és mulandó, mintha igaz se lett volna, mégis mély nyomot hagy bennünk, mert ez maga a csoda! Rezeg, lüktet az egész világ. Rezeg a fény, az atomok, a bolygók, csillagok, csillagvárosok. Az anyag nem más, mint rezgés: állóhullámok bonyolult mintázata, melyet a Teremtő folyamatosan táplál energiával. Rezgés nélkül nincs élet sem, mert a rezgés maga az élet¹⁵ megnyilvánulása. A rezgéseket szűk határon belül tudjuk csak mérni, mert műszereink finomsága korlátozott. Jellemző mértéke a hullámhossz, a rezgésszám (frekvencia) és a kilengés (amplitúdó). Érzékszerveink is csak szűk határokon belül tudják azonosítani a rezgéseket: szemünkkel a számunkra látható fényt, fülünkkel a számunkra hallható hangokat.

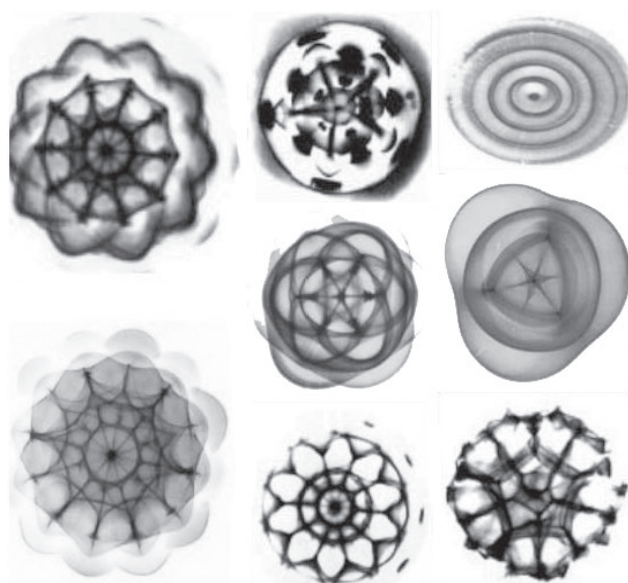

Hangok hullámképei

Valójában a szagok, ízek és más fizikai-kémiai ingerek is rezgések, az anyag állóhullám-rezgései. Akik tanultak fizikát, tudják, hogy ha a rezgésszámot megkétszerezzük, átugrunk egy oktávot. A „dó” hang újra megjelenik, csak sokkal magasabban. Ugyanazt a dallamot egy oktávval feljebb, vagy lejjebb eljátszva, a dallam jellege nem változik azon túl, hogy magasabb, vagy mélyebb hangú lesz. Fülünk több oktávot is képes érzékelni. Ha a hangokra igaz az oktávok elmélete, a színekre és más rezgésekre is igaznak kell lennie. Igaz, szemünk itt csak egy bizonyos tartományt érzékel, ahol a „dó” a látható fény infravörös-vörös, a felső „dó” viszont már az ibolya- ultraibolya határán áll.

¹⁵ Az életet itt természetesen sokkal tágabban kell értelmezni. Eszerint minden élő, ami öntevékeny, önszabályozó, építkező. A Világegyetem ÉL! (Grandpierre Attila: Az Élő Világegyetem)

Érzékeink világa

Látás. A szem talán a legfontosabb érzékszervünk, érzékeny műszer a fényhullámok befogadására. A látás részben a fény intenzitásának érzékelése (sötét-világos, fény-árnyék), részben a fény hullámhosszáé (szín). Ez utóbbival foglalkozunk most.

Vizsgáljuk meg a szín szó jelentéseit: valamely dolog színe, mely szemmel látható. Valaminek, valakinek tiszta, eredeti voltát is jelentheti: pl. színhús, színe-java, színtiszta, színmagyar (teljesen tiszta magyar). Kocsiszín, színház, színész. Színlel valamit. Felszín, színültig, tejszín (valaminek a teteje).

Játsszunk a színek neveivel is!

Pirosan pirkad a hajnal.

Piroska, aki *piromániás* szereti a *piros* tüzet, mely néha megpirítja őt.

Akit jól elvernek, *veres*, sőt, *véres* lesz a *veréstől*.

A *vérmes* ember arca *veres* a *vérerektől*.

Sárga a *sár*, a *sárárany*, sőt, a *sármány* is. Tán az *aransármány* is?

Rózsatüske rötta *rózsás* arcomat, ezért oly *rút*!

Barangolásom közepette *barlangra* akadtam, melyben *barnamedve* aludt.

Emeld *fel* *fejed*: *fehér* a *felhő* *fejünk* felett.

A *szürke* felhőn *átszűrődik* a nap sugara.

Pillangójárta *lila* *liliom* *illata* jó a *léleknek*.

Zsongó, *zsenge* *zöld* leveleken *szél* *zenél*, *zöldike* *szól* hozzánk.

Vegyük az első jelentést, a látható színt. Megkülönböztetjük a fény színét az anyag színetől. A *fehér/fejér fény maga a teljesség!* Az összes színnel telített! Üveghasábot téve útjába, különböző hullámhosszú, színes fényekre bomlik, ez a szivárvány. Miből ered a szivárvány neve? A néphit szerint a szivárvány felszívja a felesleges nedvet a földről, és a folyókból, így meg is kapjuk a szótöveget: szív, vagy szí. A finom rácsozaton, szítán átszűrődő fény is a szivárvány színeire bomlik. Színek nélkül világunk nagyon egyhangú, szinte halott lenne. Földünk nagyon színes világ a Holdhoz képest, mely utóbbin nincs érzékelhető élet. *A színek létezése tehát elsősorban az élet sajátága.* Nem csak a szó szoros értelmében vett földi életé, hanem az egyetemes életé is. Az élettelen ásványok is gyakorta színesek. A színekben benne van a mozgás, a változás. A „mozdulatlanság” szürke vagy fekete, megkövesedett, befagyott, halott. A kisbolygók, az „élő” vulkánokkal nem rendelkező, vagy kihűlt égitestek is ilyenek.

Napunk – és a többi fénylő csillag is – „élő”, fénye számtalan színárnyalatra bontható. Minden színárnyalat egyfajta információt tartalmaz, melyet az élőlények felfognak, érzékelnek, és ezek segítségével élnek meg életkörülforgásukat. A fényszínek az igazán tiszta színek, csak a színes üveg, vagy a pillangók színjátészó szárnya közelíti meg ezek hatását. Összekeverve őket, tiszta színt kapunk, és minél több színnel tesszük ezt, annál fényesebb, ragyogóbb lesz az eredmény. Ez természetesen csak a teljesen tiszta fénytörő közegen, vagy „légiüres téren” áthaladó fényre

igaz. Ha kinagyítunk egy színeképet, különös fekete vonalakat figyelhetünk meg benne. Ez azt jelenti, hogy az adott helyen, az adott hullámhosszú szín hiányzik abból a fényforrásból, ami sugároz. Így azt is megtudjuk, milyen anyagok bocsátják ki a fényt.

A tárgyak, a festékek színe már anyagszín. A fénynek az a része, melyet a tárgy visszaver, a többi meg elnyeli. Tökéletesen fehér vagy fekete test csak elméletben létezik. Az anyagszínnek sokkal kevésbé ragyogóak, bár az utóbbi időkben létrehoztak több mesterséges, ragyogó (fluoreszkáló), világító színt, de azoknak nincs semmi közük a természetes színekhez. Képtelenség fényképen, vagy festményen hűen visszaadni egy világító színt! Ha anyagszíneket összekeverünk, az eredmény egyre lehangolóbb, ahogy egy újabb színt adunk a keverékhez. Szép lilát hiába próbálunk paprikapirossal és sötétkékkel kikeverni. Minél sűrűbb egy festék, annál több benne a kötőanyag a festékszemcsék rovására. Csak a színes tinta, a vízfesték, az üvegfesték képes megközelíteni a leglégiesebb, legtisztább színt!

A színek komoly hatással vannak minden élőlényre, még a növényekre is. Egy szobában, mesterséges fénynél nevelt növény bizony elég satnyácska, mert nem kapja meg az összes színt, és a színekben lévő üzenetet. Napra téve szinte megtáltosodik, újra ragyogó zöld lesz. Az állatok többsége, főleg a tengerekben és az esőerdőkben élők, tobzódnak a színekben, üzenve egymásnak: „Ide gyere!” vagy „Meg ne merj közelíteni!”, vagy „Mérgező vagyok!” Megállapíthatjuk, hogy a fényszín hullámtermészetű, és adatokat, tudást, üzenetet tartalmaz. A szín tehát *információ*, nem energia. Maga a fény az energia, a szín meg az, amit mi érzünk.

Azt sokan tudják, hogy az emberi *erőny-kapuknak*¹⁶ (csakráknak-csokrokknak) különféle színek felelnek meg, összesen hét szín (szivárvány). A legalsó gyökércsokor vörös, aztán fölfelé narancs, sárga, zöld, kék, ibolya, majd ragyogó fehér vagy arany. A színek összhangjával külön tudomány foglalkozik, és fontos szerepe van többek között a formatervezésben, divatban, lakberendezésben. Nem mindegy, milyen színek között éljük le életünket. Vannak színek, melyek illenek egymáshoz, és vannak, melyek nagyon ütnek egymást, de ez jószerivel ízlés dolga.

Próbáld ki, melyik melegít jobban: a piros mellény, vagy az ugyanolyan anyagból készült kék? Ha begyullad a torkod, milyen színű kendőt kötnél a nyakadba? A pirosat semmiképp nem ajánlom, csak a kéket, vagy a zöldet. Saját magam tapasztaltam ennek jótékony hatását! A kórtermek fala, a műtősök köpenye világoszöld, mely gyógyító, nyugtató szín. A fekete nálunk a gyász és az elmúlás színe, a szürke a bűnbánat, vezeklésé. A rózsaszín a szereteté. Zöldellő erdőben, vagy réten járva elfelejtjük gondjainkat. A színes ruha a lelket is gyógyítja, de nem kell átesni a másik végletbe. A riktó, világító színek egymást túlharsogó tobzódása a mi éghajlatunkon bántó lehet¹⁷!

Ugye milyen furcsa, hogy az élénk világossárga sokkal világosabbnak látszik a mellette lévő fehéرنél? A fehér szinte beszürkül! Ennek oka látásunkban keresendő. A szem ideghártyájának színérzékelő sejtjei elfáradnak a sok erős sárga láttán, és ellentett színével, a lilával ellensúlyozzák a hatást. A zöld szöveg piros háttéren – vagy ennek fordítottja – olvashatatlan. Csapnivaló hirdetőtábla-készítő az, aki ilyesmire vetemedik, ennek ellenére nap mint nap találkozom ilyen feliratokkal. A két szín a találkozási vonalon kíméletlenül összecsap – legalábbis agyunk látóközpontjában. Napközben a piros ruha sokkal feltűnőbb, mint a sötétkék.

16 *Erőny-kapu: saját szóalkotás*

17 *Indiában viszont nagyon színes ruhákban járnak az emberek. A trópusokon sokkal élénkebbek, ragyogóbbak a színek, mint a mi égövünkön.*

De mi történik éjszaka? A piros szinte feketévé válik, a kék viszont ragyogni kezd a leggyengébb fényben is!¹⁸

Egyes emberek a színekhez más érzeteket (hang, szag, íz, tapintás, hideg-melegérzet) is társítanak. Az ilyen jelenséget sajnos gyakran betegségként könyvelik el az elmegyógyászok, pedig ez egy különleges képesség, amit érzéktársításnak (szinesztéziának) neveznek. Valójában mindenkinek vannak érzéktársítási képességei, melyeket fejleszteni is lehet. A hirdetési iparban is erre játszanak. Az élelmiszerek csomagolásán rendre párosulnak az ízek a színekkel. Az epres rózsaszín, a menta halvány kékeszöld, a csoki barna, az erős mentolos kék. A piros-sárga párosítás étvágygerjesztő (gyökér- és hasi csakra színe!), lásd a Mc Donald's márkajelet, vagy a kínai éttermek színvilágát.

A látásról most térjünk át a hallásra, melynél a látáshoz hasonlóan szintén rezgéseket fogunk fel, azok intenzitását, illetve hullámhosszát érzékeljük.

Hallás. Mit tesz a hang?

Felcsendül a csodálatos zene.

Zendül, zeng a zongora, innen jön a zene.

Dobban a szív, a *dob*. Dübörög a mennykő.

Ropog a tűz és ropog az alma a fogaim között.

Robbantás robaja hallatszik.

Morajlik a föld gyomra.

Csikorog a rossz zár, nyikorog az ajtó.

Nyaffant egyet a macska, mert beszorult a farka. Vinnyog a kiskutya.

Cseng a kicsi csengő; kong, bong a hatalmas, üreges harang.

Csörren a cserép, zörren a száraz falevél. Ez már zörej.

Sziszeg a kígyó, ha zargatják.

Csobban, csobog, zubog, bugyog, locsog a víz.

Susognak, zizegnek a falevelek.

Felharsan a *haris*, a *harkály* hangja; harsog a *harci harsona*.

Ha a hang elhalkul, elhal, létrejön a *csend*.

Míg a fénynek nincs szüksége közvetítő közegre a terjedéshez (sőt, az anyagi közeg lelassítja), a hang csak anyagi közegben terjed, mint egy lökéshullám. Léteznek olyan anyagok is, melyek elnyelik a hangokat. A hangra jellemző mérték annak magassága, (frekvenciája), erőssége, és a közvetítő közegre jellemző sebessége. A hangsebességet elhagyva (mennydörögés, hangsebességet túllépő repülőgép, vagy éppen ostorsuhintás) hatalmas csattanás az eredmény!

A hangok talán még erőteljesebb hatással vannak ránk, mint a fények, színek, mert fülünkön kívül akár egész testünkkel is érzékelhetjük őket. Az alsó tartományban lévő (infra)

18 Kivéve nátriumgőz-lámpa fényénél. Ez a lehetetlen narancsszínű fény minden más színt „bedöglest”. A párás levegőn szétszóródik, sárgaborsó-főzelék színű barnás derengésbe vonva a téli éjszakát. Kell ennél lehangolóbb?

hangokat, bár nem halljuk, szintén egész testünkkel érzékeljük, és ezek az alacsony rezgések hosszú távon komoly károsodást okozhatnak az idegrendszerben, sőt, a szövetekben is. Jómagam sokáig nem tudtam, miért érzem magam rosszul az autóbusz hátuljában, vagy öreg Diesel-meghajtású autóban. Most már tudom: az alacsony hangrezgés az oka, melyet a motor gerjeszt. A felső hangtartományt (ultrahang) ugyancsak nem halljuk, de a testünket alkotó vízre szintén erős hatással van.

Érzékeny emberek, tisztánlátók a hangokat formákként, színekként látják. Van, aki számára a falevelek susogása szivárványszín köd, a macska dorombolása rózsaszín felhőcske. A kutya éles ugatása fémes dárdahegy, a mennydörgése hatalmas kemény kő. Egy csicsergő kis madár éneke ezüstös fonál csakúgy, mint a csilingelő csengőé. Mikor először volt szerencsém közelről gongot hallani, egy folyamatosan táguló, képlékeny, hullámos felületű arany-rézszínű gömböt érzékelttem, mely lassan halványulva betöltötte a teret. Éreztem, ahogy áthalad rajtam és beburkol a gömb. A táltos dob hasonló élményt nyújt, de ott nekem tórusz (aranygyűrű) jelenik meg. Ha többen is dobolnak, a gyűrűk összefonódhatnak.

Sajnos, a városi ember nagyon zajos világban él, és már képtelen elviselni a teljes csendet. Ha egy ilyen embert süketszobába zárnak, egy idő után lehet, hogy majd megőrül az elméje által keltett, de fizikailag nem létező hangoktól, melyek csak nagyon lassan csendesülnek le.

Nem mindegy az sem, milyen zenét hallgatunk. Az egymással szépen zengő hangok (ahol a hangrezgésszámok egész számmal, maradék nélkül oszthatók) jót tesznek testi-lelki egészségünknek. A jelenkori, kortárs kísérleti zene (ipari zene, zöreijzene) viszont bizonyítottan megbetegít¹⁹, mert ezek a hangok már nem a természet – a teremtés – hangjai! Próbáljuk ki, milyen furcsa egy zenemű vagy beszéd visszafelé játszva. Főleg, ha visszhangot játszunk visszafelé!

Nemrég egy döbbenetes cikket²⁰ olvastam arról, hogyan szabványosították az "A" hangot. Az eredeti "A" hang a természetes zengésű 432 Hertzzen szólt, azt változtatták meg 440 Hertzre. Nevetségesen jelentéktelennek tűnik ez a változtatás, de...! Ezáltal a zenei skála minden hangja egy olyan frekvenciára lett áthangolva, mely diszsonáns érzetet kelt az emberben. Ez a fajta beavatkozás nem más, mint *tudatosan kitervelt káoszteremtés!*

A természetes hangokat adó hangszerekkel, magas színvonalon játszott zene és a szép énekhang gyógyít! Nem csak a hallgatót, hanem magát a zenészt, énekest is! Különösen erős hatásúak az ősi hangszerek, pl. a sámán/táltosdob, doromb, hangtálak, csörgők, doromb, didgeridoo (didzseridu, az ausztrál bennszülöttek zümmögő-mormogó, fából kivájt fúvóshangszere), a duda, egyéb fúvósok (furulya, pánsíp, kaval, tilinkó) vagy a torokéneklés (Tuvai, mongol „sámánzene”; vagy *Alex Horsch*, hazánkban élő zenész hangja), melyek segítségével tízezer éveket mehetünk vissza az időben.

Sajnos, az emberek mostanában egyre kevesebbet énekelnek, annál többet beszélnek, feleslegnek. Pedig milyen élmény az együtt éneklés! Edződik a torok, a hangszálak, egyre erőteljesebb és tisztább lesz az ember hangja. Próbáljuk csak meg különböző hangmagasságokban különböző magánhangzókat (hangszíneket) zengetni. Hallgassuk saját lélegzetvételünket is, hangrezgetés nélkül. Az „om” vagy „aum” hosszantartó kiéneklése igen erős, jótékony hatású.

¹⁹ Próbáld ki: egyik nap hallgass elalvás előtt Mozartot, másik nap meg Schönberget. Mikor könnyebb elaludni?

²⁰ Részletesen itt olvasható: <http://teremteszet.blogspot.hu/2012/06/zene-mint-fegyver-az-emberi-tudatra.html>

De kiénekelhetjük magánhangzóinkat is, szép sorban. És aki gombócot érez a torkában? Annak biztos kommunikációs gondja van, mely néhány alkalom közös énekléssel legtöbbször elmúlik.

Szaglás, ízlelés, tapintás. Szag – és ízérzékelésünk az egyik legősibb, legr primitívebb érzékelés (és a leginkább visszafejlődött), hisz itt nincs szükség bonyolult szemre, fülre. Eredetileg a túlélést szolgálta, most már szinte csak élvezeti értéke van. Ezért túlingereljük különféle mesterséges íz-és illatanyagokkal. Egy gilisztának nincs se szeme, se füle, mégis oda mászik, ahol a táplálék van. Akár azt is mondhatnánk, hogy kezdetlegesekek ezek az érzékszervek, mert központjuk is az agy legősibb, legr primitívebb részében van, testi – lelki szempontból mégis nagyon fontosak. Eleve nem esszük meg a rossz ízű ételeket és kerüljük a bűdös dolgokat, mert tudjuk, hogy számunkra ártalmas. A jó illatok és kellemes ízek viszont örömet okoznak, remek hangulatjavítók. Ha valaki nem tudja megfizetni a drága illatszert, még használhat ott-hon illékony olajokat, virágkivonatokat, vagy ha csak egyszerűen természetes illatokra vágyik, kifekszik egy virágzó mezőre. Ha meg nincs lehetőség elmenni ingyenc étterembe sem, otthon is főzhet az ember remek fogásokat. Ez is része a teremtészetnek!

A tapintásról, térérzékelésről néhány szó. Képzeld el, hogy kikapcsolják látásodat, hallásodat, és kizárólag a tapintásodra hagyatkozsz. Először zavartan tapogatózol a sötétben. Fokozatosan így is, úgyis tapasztalatokat szerzel a külvilágról. A végén pedig rátapintasz a lényegre, és mikor visszanyered látásodat, hallásodat, sokkal tapintatosabb leszel embertársaidhoz.

Érzékeken túli érzékelés, megérzés. Ezt a fajta érzékelést a mai világban kifinomult módszerekkel elnyomják, a szkeptikusok nemlétezőnek tekintik, pedig semmi természetfeletti nincs benne. Csupán arról van szó, hogy ez a fajta érzékelés nem fizikai úton történik, hanem a lelkünk az „adó-vevőkészülék”. Egyes, primitívnek mondott²¹ törzsek még most is képesek egymással úgy kommunikálni mindenféle eszköz nélkül, hogy több száz km-re vannak egymástól. Rengeteg beszámoló létezik testen kívüli, halálközeli élményekről, amikor a beteg a műtőasztalon nem volt magánál, mégis elmesélte később, miről beszélgettek az orvosok, vagy mi történt a szomszéd kórteremben, vagy akár saját otthonukban. Ez hasonló, mint a vakok belső látása, a siketek belső hallása²², a siketvakokról nem is veszelve. Döbbenetes, de léteznek vak festők, siket zenészek!

Természetesen, nem kell ahhoz halál közelébe kerülni, hogy belső látással, hallással érzékeljünk, hisz ott a meditáció, az álom, vagy éppen a távérzékelés. Ezeknek minden módszere tanulható, fejleszhető²³. A lélektestvérek, lélektársak, de leginkább a duálpárok különösen érzékenyek egymás rezdüléseire, még akkor is, ha egymástól sok ezer km távolságban tartózkodnak.

21 „Primitív”, vagyis civilizálatlan, még romlatlanul tiszta lelkű emberek, pl. busmanok, ausztrál bennszülöttek, egyes indián törzsek.

22 Beethovent a zeneszerzésben egyáltalán nem akadályozta az, hogy megsüketült.

23 Lásd: <http://rvhungary.blogspot.hu/>

Tovaillanó illúzió, árnyak

A természetet járva gyakran találkozhatunk furcsa, meglevenedő fatörzsekkel, sziklával. A régiek azt mondták róluk, hogy ők az erdő, az adott táj szellemei, tündérei, manói. A Gyűrűk Ura c. könyvben a fák öltenek ilyen emberarcot (entek).



Fa gyökérzete a Holdvilág-árokban (Pilis hegység). A szerző fényképe.

Az elementálok lélek által létrehozott és fenntartott gondolati formák, melyekben a mai emberek többsége nem hisz, mégis ott vannak minden nép ősemlékezetében, és máig hatnak. Ők a szépséges tündérek, mókás manók, csúf koboldok, kecses szilfék. Ők azok, akiket a kisgyerekek még észrevesznek, és társalogni is tudnak velük. Lehetnek csintalanul játékosak, kedvesek, de gyakran sértődékenyek, mérgesek és bosszúállók is. Népmesénk miért hazudnának, mikor elsődleges céljuk az erkölcsi tanítás?

Hajlamosak vagyunk mindenben az emberarcút látni, még a tűzben, felhőkben is. 2009-ben egy ismeretlen ismerős küldött nekem egy képet egy tűzszertartásról. A tűzben félreismerhetetlenül egy hátradőlő, lobogó hajú női alak jelenik meg oldalnézetben.

Nincs is olyan ember, aki nyáridőben, hanyatt fekvé ne szeretné nézegetni, csodálni a folytonosan változó felhőket. A képnek ezt a címet adtam: Nagy-Magyarország – ahogy a Földön, úgy a Mennyben is. Tudósaink könyvtárakat írhatnának arról – megjegyzem, teljesen fölödlegesén – mekkora a valószínűsége annak, hogy véletlenül alakuljon ki egy ilyen felhő.



„Tűzleány” és Nagy Magyarország alakú felhő

Holdbéli Folyóköz?! Az alábbi döbbenetes fényképet egy hivatalos űrkutatási honlapon találtam. Úgy látszik, nincsenek véletlenek, mert intelligens szellemi erő szövi át a teret, és sokszor játékos kedvében van! A holdbéli Prinz-rianások kísértetiesen hasonlítanak a mi Dunánkra és Tiszánkra!

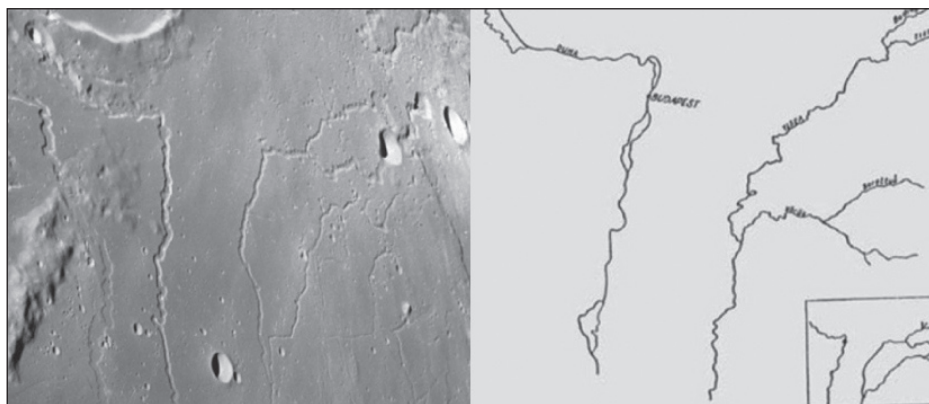

Jobb oldali nagy kép : a Kárpát-medence főfolyói, a kis képen (a nagy kép jobb alsó sarkában) a holdbéli megfelelőik láthatók. Forrás: Hédervári Péter: A Hold meghódítása. Gondolat, 1970.

Nézzünk meg egy fényképet, vagy rajzot, amiről azt hisszük, hűen ábrázolja a valóságot. Rá fogunk jönni, hogy a kép a valóságnak az adott pillanatban leképezett síkbeli vetülete. A sík csak egy felület, önmagában nem létező dolog, parányi rész a teljességből! A

térbeli dolgok tehát sokkal több információt szolgáltatnak. Körüljárhatók, közelíthetünk, vagy távolodhatunk tőle, és mindig más arcát mutatja. Tréfás kedvű – és nem melleleg igen tehetséges – művészek már készítettek olyan szobrokat, melyek csak egy meghatározott nézőpontból nézve állnak össze, más nézetekből szemlélve „szétesnek”.

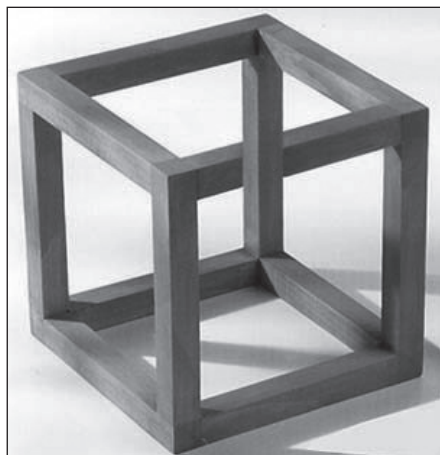

Lehetetlen kocha



Ez egy szem?



Nem szem, hasadék a földben

A megfoghatatlan árnyék

Gyermekkoromban sokat játszottam saját árnyékkal. Megpróbáltam átugrani, és valahogy sehogy sem sikerült. Aztán futottam az árnyékomtól, és mindig követett, noha nem voltam soha olyan nyúlászívű, hogy saját árnyékomtól megijedtem volna.

*„Fény nélkül nincsen árnyék.
De a fény nem felelős az árnyék létéért.”*

(Szepes Mária)

Az árnyék nem más, mint a forma vetülete. Önmagában nem létezik, csak a fény által. Magáról a formáról kevés ismeretet ad, de a látványt gazdagítja azáltal, hogy még egy síkbéli képet (fényképet, rajzot) is tapinthatóvá, térszerűvé tesz.

Nagyon is rendjén van, hogy érzékeljük, mert térbeli tájékozódásunkhoz elengedhetetlen. Mi lenne, ha minden dolognak csak a körvonalát látnánk, mint valami drótváz-szerkezetet, esetleg egynemű síkidomokat? Egy kockát hol hatszögnek, hol négyzetnek látnánk. Igencsak szegényes lenne világunk!

Átlátszó, áttetsző dolgoknak is lehet „árnyéka”, és különösen szép, ha az árnyékkép színes. Nem hiába alkalmazzák ezt a hatást évszázadok óta a templomok üvegablakain.

Árnyékvilágnak nevezzük a holtak birodalmát is, ami egyesek számára eléggé ijesztőnek és dohos halálszagúnak tűnik. Az elhaltak földi világban ragadt „szellemeinek” – ahogy azt elbeszélik – nincs sem árnyékuk, sem tükörképük, ők maguk az árnyak.

Mégis, akik például egy baleset folytán élet és halál között lebegtek és visszatértek, hatalmas, sugárzó, de nem vakító fényről számolnak be!

Belső világunk. Eddig arról volt szó, hogy érzékszerveinkkel érzékeljük, és kis részben felfogjuk a világot. Létezik azonban belső érzékelés is, mely esetenként igen fejlett lehet, bár a mai világban gyakran szegényes. A kisgyermeknél mindenesetre sokkal erősebb ez a fajta érzékelés, melyet sajnós a sok mesterséges ingeráradat (rajzfilmek, számítógépes játékok!) miatt fokozatosan elveszítenek. Álmunkban, képzeletünkben, elménk kiürítésekor, sőt, akár egy jó könyv olvasásakor kapcsol be a belső érzékelés, mely ugyanolyan valóságnak tekinthető, mint a kézzel fogható, földi (fizikai) érzékelés, csak éppen nem testi, hanem lelki-szellemi szinten. Sokkal mozgalmasabb, változóbb lehet, ilyenkor belső utazást tehetünk magasabb „rezgéstományok” felé. A régi varázslók, sámánok, papok, táltosok is ezt tették segédeszközökkel vagy anélkül. A képzelet és képesség szóban is benne van, hogy belső képeket idézünk meg. A kép mellé jöhet a hang is, vagyis a hangulat. Ha a tapintást hozzá vesszük, lesz tapasztalatunk is! Ez az alkotó képzelet, képesség, hangulat és tapasztalat lehet a teremtészet igazi eszköze.



A szerző rajza

II. RÉSZ: REND ÉS SZER

Kőpiramis vagy Életfa?



Az Új Világrend piramisa az egydolláron és magyar életfa safaragás

A kő látszólag örök, akárcsak az egyiptomi piramisok. De kérdezem én: mi köze az élethez? Rideg, kemény, tehetetlen besűrűsödött anyag. Arctalan, személytelen. Koc-ka, ketrec, doboz – börtön! Azt hiszi magáról, hogy állandó. Az egydolláron látható csonkagúla nekem ezt sugallja. Fölötte, kiegészítésként a lezáró kis piramison a Nagy Testvér egyetlen küklpsz-szemével mereven bámul, állandóan figyel Téged. Ez bizony már régóta nem a Jóisten szeme²⁴! Az a tény, hogy az egydolláron ilyen kép látható, azt jelenti, hogy a pénz, mint virtuális, önmagában értéktelen eszköz uralkodik világnk fölött, ha hagyjuk.

A másik kép ennek ellenkezője. Lágyan tekerző, kacskaringós életinda, mely azt az érzetet kelti, hogy a kereten túl is folytatódik. Boldogan virágzó, életerőtől duzzadó növényt (növevény), láthatunk, mely hármashalomból (magából a Földanyából) bújjik elő rajta megpihenő madarakkal, pontosabban pávákkal. A páváról tudni kell, hogy fényhozó madár. Gyönyörű tollai tényleg a szivárvány színeiben pompáznak. Akár nálunk, akár keleten egyet jelent: a boldogság kék madarát!

²⁴ Ahogy ezt a szimbólumot is elferdítették, mint sok más. Jegyezzük meg: eredetileg egyetlen szimbólum sem jó vagy rossz, így ez sem.

A magyar nyelv csodálatos változatosságát kihasználva, álljon itt egy táblázat:

<i>Kő (besűrűsödött anyag)</i>	<i>Életfa</i>
Rideg, kemény, tehetetlen. Ha megtelepszik rajta az élet, lassan elporlad. De emiatt végső soron táplálja az életet.	Lágyan tekerdő, légies, kacskaringós ágasbog, mely rugalmassága révén legyőzi a követ.
Kocka, ketrec, doboz – börtön	Fény és szabadság, növekedés, melyet a természet törvényei szabályoznak.
Arctalan, személytelen.	Egyedi és megismételhetetlen.
Lélektelen anyag (matéria, materializmus).	Lélekkel és étellel teli, isteni.
Elpusztíthatatlannak tűnik, de előbb-utóbb összeomlik.	Úgy tűnik, meghal, de a mag kicsírázik!
Elszív minden erőt.	Táplál, menedéket ad.
Terméketlen, sivár.	Termékeny, boldogan virágzó, életerőtől duzzadó.
Arctalan senki hatalma	Köz-össég, kölcsönösen előnyös együttélés (szimbiózis), szerelem.

Vannak dolgok melyek segítik, és vannak, melyek akadályozzák a teremtészetet:

<i>A teremtészet legfőbb akadálya a fél-elem, melynek következménye a...</i>	<i>A teremtészetet segíti a szeretet, mely magával hozza az...</i>
...hamis tudás.	...igazság felfedezését (beismerem, ha tévedtem).
...szétaprózódás (analízis), ahol a végén elsikkad a lényeg.	...összefüggések felfedezését, minden és mindenki egylényegű.
...ragaszkodás a fölösleges tárgyakhoz, szokásokhoz, a kényelemhez.	...változásokat (hisz az egyetlen, ami állandó, az maga a változás).
...szűk látókörűség.	...nyitottnak lenni a világra.

Életünk során egyik szélsőségből a másikba csapunk át, de aztán rájövünk, hogy az arany középút a leginkább célravezető. Ez természetesen nem azt jelenti, hogy unalmas, szürke életet kell élnünk. Kockázatokat igenis, érdemes vállalni!

<i>TEReMtÉSZET: arany középút, józan „paraszi” ész</i>	<i>ELLEN-TEReMtÉSZET: szélsőségek</i>
Természetes anyagok. Élő anyagok	Műanyagok, mesterséges új anyagok (nanotechnológia). Rideg kő, beton, vas, üveg).
Nemesítés (növény, állat).	Beavatkozás az örökítő anyagba (génpiszka), nemtelen szaporítás (klónozás).
Egészséges, friss élő élelmiszer helyi termelőtől, megfizethető áron. Otthoni, önálló gazdálkodás, közösségi kertek. Összhang a természettel, pl. ártéri gazdálkodás. Emberléptékű földterületek. Állatok tisztelete, természetük szerinti tartása.	Állandó harc a természeti erővel, pl. gátak építése. Hatalmas „növénygyarak”, „húsgyarak”, „tej és tojásgyarak”. Állatok tárgyként való kezelése. Elkényeztetett ölebek. Műanyag ételek a nagy élelmiszeráruház-láncoktól, gyakran több száz-több ezer km távolságból.
Kézművesség, egyediség, tartós tárgyak, hazai ipar, hazai termékek. Csak azt veszem, amire tényleg szükségem van. Lehetőség szerint inkább megtermelem, vagy elkészítem. Tartós használati tárgyak.	Olcsó külföldi cikkek, javíthatatlan és eldobható holmik, divatcikkek. Az olcsó tömegtermék mellett ott vannak a megfizethetetlen fényűzés kellékei. Túlfogyasztás, anyag és erőforrások mértéktelen pazarlása. Hirdetések özöne, főleg csomagolóanyagok.. Eldobható, egyszer használatos tárgyak, divatcikkek.
A hazai találmányokat támogatják, nem adják el külföldieknek.	A hazai találmányokat itthon ellehetetlenítik.
Hagyományok megélése, igaz történelmünk megismerése.	A múltat végképp eltörölni! Történelemhamisítás.
Tényleges igazságszolgáltatás nélkül, hogy diktatúrába vagy szabadosságba fordulna át. Jog az önvédelemre, a család és a közösség védelmére. Bizonyos esetekben az önbíráskodás megengedett.	Jog erkölcs nélkül, szabadosság. Tégy, amit akarsz, a következmény nem számít! Igazságszolgáltatás helyett jogszolgáltatás. Vagy éppen az ellenkezője: a nép jogfosztottsága, elnyomása. Kettős mérce.

KÖZösségi és egyéni munka. Együtt élvez- zük a munka gyümölcsét.	ÖN(ző)megvalósítás mások kárára: „Mert megérdemlem!” Szétaprózott (atomizált) társadalom (különálló éntudatok). Rovar- társadalom, ember-gépek (személyiség nélküli robotok).
ÉRTékek, EGÉSZ-ség.	ÉRDekek, RÉSZ-legesség.
Nyugodt időbeosztás a fény változása sze- rint (napi, havi, évszakos ismétlődés, hold változásai).	Rohanó, kapkodó életvitel vagy tespedő lustaság, közöny.
Minden népcsoport békében élhessen a saját hazájában. Vendégként szívesen fogad- juk őket, ha ők is tiszteletben tartják szoká- sainkat. Minden népet, vallást tiszteletben tartunk, és bátorítjuk őket hagyományaik megőrzésére. Vendégszeretet.	Egymástól nagyon eltérő műveltségek, népcsoportok keveredése, beolvadása. Gyökértelen világpolgárság. Védtelen népek leigázása, kiirtása. Merev elzárkózás más kultúráktól.
Ősvallás, természetvallások, évkör szerinti ünnepek. Ősi tudás újra felfedezése és alkalm- mazása a tudományban, pl. természettan, vegytan, élettan, vagy éppen a társadalom- tudományok.	Vallási „katyvasz”(szinkretizmus), vakbuz- gó vallásosság, szélsőségség, szektásodás, elüzetliesedett ünnepek, vagy éppen istentagadás (ateizmus), anyagelvűség (materializmus).
Mellérendelés, „székiség”. Alulról építkezés.	Hatalmi piramis, pártok egyeduralka, zsarnokság a szabadelvűség álarca mögött. Hamis egyenlőség.
Egyszerű falusi élet, falubokrok. Igazi barátok, komaság, kaláka, közös összejöve- telek. Természetes családi közösségek, ahol mindenkinek meg van a helye.	Nagyvárosi élet, lakóparkok, bevásárló központok, gépzenés szórakozóhelyek. „Ha- verok, buli, Fanta!” Atomizált társadalom.
Külön férfi és női szerepek, de ezen belül mellérendelés. Kölcsönös tisztelet és szeretet.	„Döndts el te, melyik nemhez tartozol” esz- merendszer (gender-ideológia): mindenki megválaszthatja nemét, akár műtéti úton is. Nemi eltévelyedés. Másol: nők elnyomása.
A falusi iskolák megmaradnak. Sokkal több gyakorlati, művészeti képzés. Életre nevelés.	A falusi iskolákat bezárják. A gyerekek szinte már csak jogaik vannak (pl. úgy öltözhet, ahogy akar).

<p>Közoktatás: a tanárokat tisztelik, szeretik, anyagilag is megbecsülik. A tanárok szigorúak, emellett emberségesek. Nincs protekció. A tudás a legfontosabb értékek közé tartozik, és mindenki számára elérhető és ingyenes.</p>	<p>Elnőiesedett, rosszul fizetett tanárpálya. A tanár gyenge, a gyerek pimasz. Elmélet, tesztek, nincs kötelező olvasmány, gyakorlati munka. Önállótan, gyakran írni-olvasni nem tudó gyerekek kerülnek ki. Köztájékoztató által lebutított tömegek. A színvonalas oktatás az egyszerű ember számára elérhetetlen.</p>
<p>Szerves művészet, népművészet. Magas szintű művészeti képzés, tehetséggondozás. A művészet mindenkié: mindenki alkothat és befogadhat.</p>	<p>Öncélú művészet, olcsó érzelgősség (giccs), olcsó, eladható tömegművészet (pop-art). Azt támogatják, ami semmitmondó vagy polgárpukkasztó. Ferdék (deviánsok) a művészeti iskolákban. A magas művészet kizárólag egy szűk előkelőség kiváltsága.</p>
<p>Belső béke, lelki összhang, mely a fentiek következménye. Megosztani örömünket, bánatunkat.</p>	<p>Zaklatottság, türelmetlenség. Élvezetek hajszolása. Mély lehangoltság – nincs kinek elmondanom!</p>
<p>Önmagam vagyok.</p>	<p>Álarc mögé bújok (Keep smiling!)</p>
<p>Szeretet, szerelem, szertartás, szorgalom</p>	<p>Félelem, kétségbeesés, zűr-zavar</p>
<p>Igazi köz-ös-ség. Ha szükségem van rá, el tudok vonulni, de nem szakadok ki.</p>	<p>Mag-ány a tömegben. Ál-közösségek (Pl.szekták), ahol nincs magánélet.</p>
<p>Tenni a dolgunkat valamiért</p>	<p>Harcolni valami ellen</p>



A szerző festménye

A rendről

Minden teremtésben ott a rend, mely nem más, mint szervezettség, szervező erő, SZER-*elem*. Minden teremtés mögött ott van a tudat, a teremtő szándék. Ahol megszűnik a rend, megszűnik a folyamatos teremtéssel járó megújulás, és minden szétesik. Ha egy élőlényt elhagyja az életerő (ami maga a rendteremtő erő), fokozatosan leépül, örökítőanyag-láncaiban (DNS) egyre több lesz a hiba, ami végső soron halálhoz vezet. Ha egy sejtcsoport megbolondul, és veszettül, minden rend nélkül szaporodik, az nem más, mint rákos daganat. A megmerevedett rend (túlszabályozás) – akárcsak a merev, elmeszesedett ízületek – nem enged teret további teremtésnek. Hasonlóan rossz hatással jár az eltunyulás, tespedés, lustaság.

Ami a természetben igaz, a társadalomban is az. Egy szervezett, rendezett, de rugalmasan változó, alkalmazkodó társadalom sokáig működhet, ha nem hullik homok a fogaskerek közé.

Kihívások nélkül azonban könnyen ellustulhat, elsatnyulhat az egyén és társadalom is. Testileg és szellemileg is! Ezért, bizonyos idő eltelte után a válság szükségszerűen bekövetkezik. A rendezetlenség, vagy káosz nem más, mint zűr-zavar. A rend nem más, mint *rugalmas szervezettség*, vagyis szer (vagy akár rendszer), mely amellet, hogy *szabályoz*, bizonyos fokú *szabadságot* is ad.

Mit mond erről teremtő Édes Anyanyelvünk?

Szer , szeretet, szerelem	Zűr, zavar
Szerel, szerszám	Zavar, zargat, zár
Szerkezet, szervezet	Zagyvaság, katyvasz
Zeng, zene, zongora	Zaj, zörej
Színes, szabályos, szép	Szürke, szomorú, szétzilált
Szív, szivárvány	Sivár, sivatag
Szorgalom, sokszoroz	Szétszórt, szertelen
Romlatlan	Rossz, romlott, ronda, rút, rücskös
Derűs	Borús, poros
Gyönyörű, gyöngy	Gyöngö, gyatra

Kallosz (görög), kellemes	Káosz, kakofónia (görög)
Csinos, becses, kecses, csecse	Csúnya, kacska, csámpás, csapzott
Szabadság	Zabolátlan, sebbel-lobbal, sebtiben
Igaz ember	Gazember
Áldás	Átok
Isten	Sátán

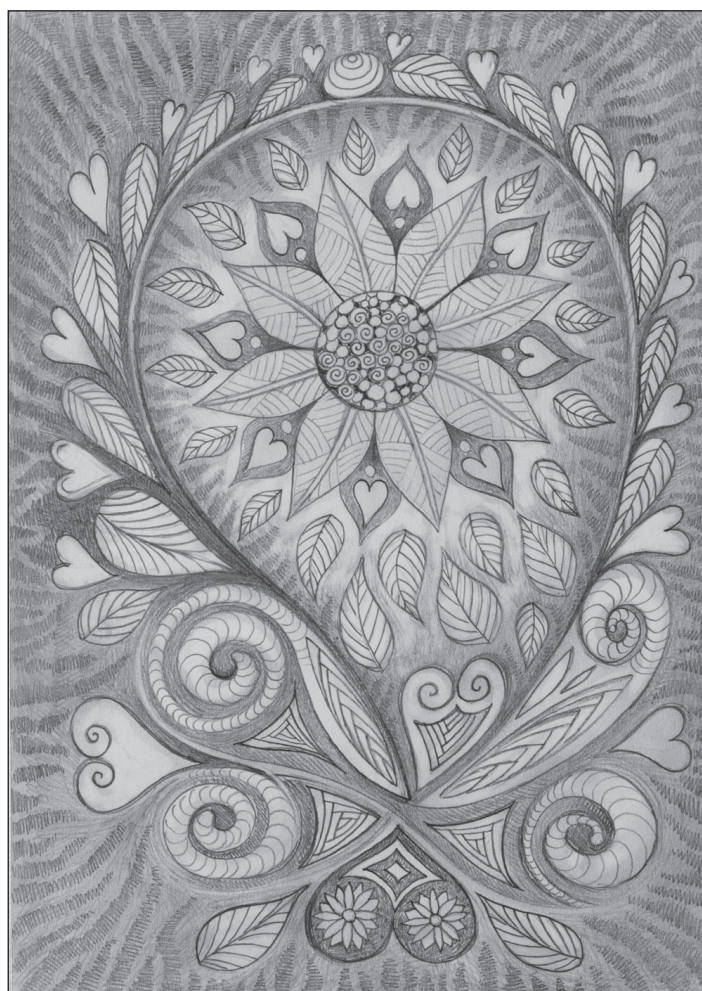

A szerző rajza

Élő rendszerek

„Majd ha az ember kivágja az utolsó fát, megmérgezi az utolsó folyó vizét,
kifogja az utolsó halat is, akkor rádöbben, hogy a pénzt nem lehet megenni.”

(Indián közmondás)

Milyen lehetett egy természettel, teremtéssel teljes összhangban élő nép élete? Nekem rögtön az Avatar c. film jutott eszembe, s e film megtekintése után jutottam el odáig, hogy az első alkalommal (és ezt még nagyon sok követte) teljesen átrendezem és részben átírom ezt a könyvet.

A filmről röviden, annak, aki esetleg nem látta: egy távoli Jupiter-szerű óriásbolygó körül keringő holdon, a Pandorán élnek a na'vik teljes harmóniában, békében és összhangban a teremtett világgal. Emberszerű, hatalmas termetű, értelmes és érző teremtmények minden testi-lelki szépséggel és egészséggel megáldva. Bőrük kék, szemük gyönyörű és hatalmas, alkatuk kecses, macskaszerűen hajlékony és rendkívül erős. Ha hasonlaltal szeretnének élni, ez a világ maga az Édenkert is lehetne. A na'vik életmódja kezdetlegesenek tűnik (olyanok, mint a ma élő Amazonas-menti törzsek), éntudatuk a kisgyermek szintjén áll, de közös tudatuk hihetetlenül magas szinten van.

Más szavakkal: *Isten tenyerén élnek!* Akkor szakad meg ez az egységállapot, amikor az ember a földjükre lép. Ez már egy következő szint, ahol a jó elválik a rossztól. Kölcsönösen előnyös módon élnek egymással és a természettel, melyhez foghatót itt, ezen a földön sehol sem láthatunk, még Amazóniában sem! A földünknel kisebb Pandora legalább 50 földnyi életet táplál!

Egyik törzsük – mely valójában nagycsalád – egy 1000 méternél is magasabb faóriás belsejében él (ez az *Égigérő Fa, Világfa*), akárcsak meséink tündérei. A na'vik számára minden dolog szent, de legszentebb az *élet maga*, melyet egy másik fa, a *Lelkek Fája, Eywa (Éva)* testesít meg. A Lelkek Fájával, valamint háttal állataikkal közvetlen tudati kapcsolatot²⁵ tudnak létesíteni a hajfonatuk végén lévő fényes kis szálakkal. Mellérendelő viszonyban élnek egymással, akárcsak Kárpát-medencei őseink. A világi főnökük ugyan férfi, de szellemi vezetőjük egy tapasztalt asszony („*aranyasszony*”), aki Eywát, azaz „Földanyát”, Boldogasszonyt képviseli. Összességében, sokkal inkább hasonlítanak ránk, mint ahogy azt gondolnánk²⁶. Állataikat olyannyira tisztelik, hogy ha elejtenek egy vadat, imát mondanak, melyben megköszönik, hogy az állat életét adta, hogy húsvál táplálhassa őket (ahogy a régi szép időkben mi is elsirattuk a disznót).

A bolygó minden fája minden másik fával kapcsolatban áll, egyetlen hatalmas élő-

25 Akárcsak a ló és lovása, kentaur őstípus. Íjészítő lovas ősnépeknél a ló és ember ilyenfajta kapcsolata teljesen természetes.

26 Bár a nyugati város lakó emberektől igencsak különböznek, nagyon hasonlítanak őseinkre. Lelkük mélyén a mai 'magyar lélekminőségű' emberek is egyfajta „na'vik”, csak egy-két „oktávval” feljebb, bőrszíntől és népcsoporttól függetlenül.

lényt alkotva²⁷. Gyökérzetüket a földi gombafonalakhoz hasonló hálózat köti össze. Ebbe a csodálatos édenkertbe rondít bele az ember, aki saját bolygóját már felélte, és egy szürke, de igen értékes ásvány miatt letarolja az erdőt. Felsőbbrendűségi tudatánál már csak az önzése nagyobb. A főhős – egy járásképtelen hadirokkant – vállalja, hogy tudatát ösz-szekössék *avatárjával*, egy emberi génekkel is rendelkező na'vi- testtel, mellyel újra átélheti a mozgás szabadságát, és teljesítheti küldetését, hogy a na'vik bizalmába férkőzzön. Eleinte csak azért teszi, hogy új lábat kaphasson, de aztán elege lesz az önző és gátlástalan emberi világból, és maga is na'vivá válik.

Röviden ennyit a filmről. Hogy megértsd, ahhoz látni kell! *Felébreszti a tudatunk legmélyén lévő aranykor ősképeit!* Lelkünk legmélyén mindannyian „na'vik” vagyunk²⁸!

Vannak, akik azt állítják, hogy százezer évekkel ezelőtt létezett egy hatalmas, párás erdővel, mocsarakkal teli szárazföld, *Lemúria*²⁹, és az ott élő népek életmódját, hitvilágát, tudati szintjét pontosan tükrözi a filmbéli Pandora. A film forgatókönyve és képi világa pedig az *Akasha Krónika* alapján teremtődött meg. Az *Akasha* krónikában³⁰ („Isten könyvtárában”) csak a legnagyobb mesterek tudnak eligazodni. *Jelen pillanatban gőzerővel folyik a földi Édenkert, többek között a Kárpát-medence módszeres kirablása.*

A kirablók mögött álló sötét erők³¹ önzése minden határon túlesz, együttérzésük a nullával egyenlő, így teljesen hátat fordítva a Teremtőnek, eleve bukásra vannak ítélve. Nekünk, szenvedő alanyoknak viszont megvan az elveszettnek hitt képességünk arra, hogy összefogjunk, de nem valami-valaki ellen, hanem mindenki egyért, egy mindenki-ért! Ahogy a pandoraiak tették, csak itt egy kicsit magasabb tudati szinten. A teremtészet eszközével!

A Földet tehát felfoghatjuk úgy, mint egy igen összetett élőlényt (Lovelock Gaia-Élőföld-elmélete szerint), melyet folyton változó, de egyensúlyban lévő rendszerek tartanak életben. A legbelső bolygótól számolva a harmadik bolygó a mi Földgolyónk. Pont abban a keringési sávban helyezkedik el, ahol a víz túlnyomórészt folyékony, bár voltak már egész bolygóra is kiterjedő jégkorszakok, amikor a Föld elnyúltabb pályán keringett. Jelenleg szinte körpályán kering, kissé megdőlt forgástengellyel, mely 66,5°-os szöget zár be a pályasíkkal (Ekliptika). Ezért vannak évszakok.

27 *Idegrendszer analógiája*

28 *Aki rájön erre, annak gyakran nagyon fáj a mai világ, és elvágyódik!*



29 *Vagy Mu, Atlantisz tetszés szerint. E földrészek létezésére egyre több lelet utal, és még több a mitológiai bizonyíték, ráadásul egymástól igen távol élő népektől. A hivatalos tudomány viszont nemlétezőnek tekintti, és ezen titkok kutatóit igyekszik lejártni, nevetségessé tenni.*

30 *Más néven „Az Élő Fény Krónikája”*

31 *A sötét erők valójában nem emberi lények! Csak akkor képesek működni, ha bizonyos embercsoportokat (politikai érdekcsoportok, globális nagytőke képviselői) maguk mellé állítanak, és bábként irányítanak.*

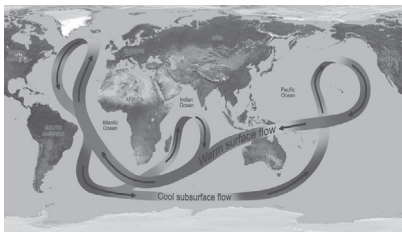

Földünk rendszerei

Földünk rendszereit külső és belső tényezők szabályozzák. Mivel *nyílt rendszer*³², képes az állandó megújulásra, változásra. A kék bolygóra a legnagyobb erővel természetesen a Nap és a Hold hat, de a Naprendszer többi égitestének, a Tejútrendszer csillagainak és központi „napjának”³³ hatása sem elhanyagolható. Ha kozmikus közelségben robban fel egy csillag, annak sugárzása elsöpörheti az életet. Más részről ezek a szupernovák szolgáltatják a nehezebb elemeket is, melyek a bolygók, és végső soron az élet kialakulásához nélkülözhetetlenek. Most azonban maradjunk egy kicsit még itt, a Földön, és nem tudományos módon tekintünk át rendszereit, melyek a következők:

<i>Rendszer</i>	<i>Leírás</i>	<i>Analógia</i>
<p><i>Nagy áramlásrendszerek az óceánokban és a légkörben</i></p> 	<p>Az áramlási rendszerek a tisztulásiért, kiegyensúlyozott éghajlatért felelnek. Ha egyensúlyuk felborul, az hirtelen éghajlati változáshoz vezet.</p>	<p>Víz és levegő elem, légző rendszer, keringés</p>
<p><i>Édesvizek: felszíni és felszín alatti vízfolyások és tavak, légköri vízpára (felhők)</i></p> 	<p>Szorosan kapcsolódik az előző rendszerhez. A legtöbb élőlény (kivéve az óceáni és sósvízi élőlényeket) nem élhet édesvíz nélkül.</p>	<p>Víz elem, érrendszer, nyirokrendszer</p>
<p><i>A Hold vonzása</i></p> 	<p>Árapály és a Föld forgásának, keringési pályájának szabályozása.</p>	<p>Víz elem, női havi ciklus</p>

32 Ezzel szemben a zárt rendszer egyenlő a halálos ítélettel.

33 A Tejútrendszer középpontjában egy hatalmas fekete lyuk található, mely körül a csillagok rendkívül gyorsan és kaotikusan keringenek. A tudósok legalábbis ezt állítják.

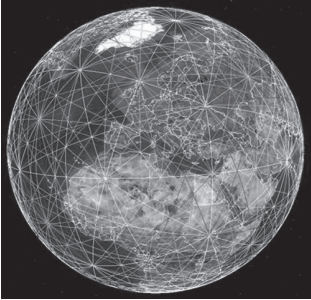
<p><i>Kőzetlemezek rendszere, óceáni és szárazföldi lemezek, törésvonalak, vulkánok</i></p> 	<p>A földkéreg „újrahasznosítása”</p>	<p>Föld elem, emésztő-rendszer</p>
<p><i>Belső üregek rendszere (barlangok)</i></p> 	<p>Légző és szellőzőrendszer, ahol a vizek és a levegő is megtisztul. Ha barlangjainkat beszennyezzük, azzal együtt tönkretesszük édesvíz-tartalékainkat is.</p>	<p>Levegő, légzés, tüdő</p>
<p><i>Szerves és szervetlen lerakódások</i></p> 	<p>Az „aranytartalék”, melyet most nagyon pazarlunk (ércetek, sók, kőolaj, földgáz, szén, radioaktív fémek, termőtalaj, stb.)</p>	<p>Föld elem, „zsírtartalék”</p>
<p><i>A föld „csakrái”, energiahálózatai</i></p> 	<p>Ley-vonalak, Szt.György-háló, Hartmann-háló, stb. Rajtuk keresztül kozmikus információ áramlik. A csomópontokat ősidők óta szent helyekként tartják számon.</p>	<p>Tűz elem, ideg-rendszer, internet</p>

<p>A föld vasmagja és a delejmező (mágneses mező)</p> 	<p>Védő erőter, melyet a Föld forgó vasmagja gerjeszt. Azáltal, hogy eltéríti, megvédi az élőlényeket a káros sugárzásoktól, a napszéltől. Pólusváltások alkalmával átmenetileg legyen-gül, megszűnik, így akadálytalanul érhetik a Földet a sugárzások.</p>	<p>Tűz elem, aura</p>
<p>Bioszféra – az „élet-elem”</p> 	<p>Egymásba ágyazódó, egymást átható, örvénylő rendszerek. Az élet öngerjesztő módon életet teremt.</p>	<p>Minden őselem, élőlények és azok környezetének összessége</p>

Bármelyik rendszer hiányzik, tönkremegy, vagy kibillen egyensúlyából, az adott bolygón nem telepszik meg az élet (legfeljebb nagyon kezdetleges formában, pl. egysejtűek), kipusztul, vagy teljesen átalakul. Ahol nincs, vagy alig van mágneses mező, a napszél alig, vagy egyáltalán nem hagy légkört. Ilyen a Föld „kisöccse”, a Mars, mely a hivatalos álláspont szerint rendkívül száraz, hideg, és szinte teljesen halott bolygó. A letűnt élet közvetett jeleit viszont sok helyen megtalálták rajta (pl. folyómedrek), mesterségesnek tűnő (sőt, tán valóban mesterséges) „építményeket”, kihalt települések nyomait. A híres-hírhedt *Cydonia* nevű területen piramisok, erődítmény és egy arcnak látszó képződmény látható.

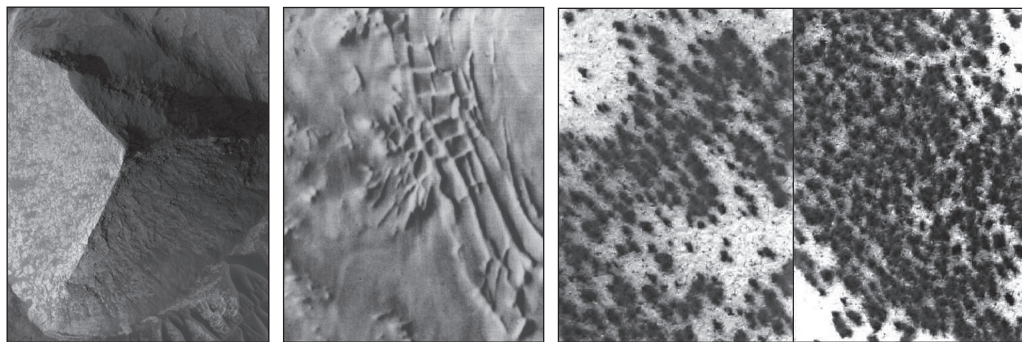

Tetraéder-piramis, város romjai és növényzet a Marson

A *Marsot* hajdan iszonyatos természeti csapás rázta meg. Egyik elmélet szerint egy kisbolygó becsapódása miatt elvesztette kérgének javarészét, majdnem teljes vízkészletét, légkörét. Tűzhányói – melyek sokkal nagyobbak voltak a földiekénél – sorra kitörttek, majd hatalmas tombolás után rövidesen kialudtak. Ha egy bolygón megdermed az addig folyékony kőzetből álló köpeny, kialudnak a tűzhányók, fokozatosan élettelen kődarabbá válik, mert a tűzhányók adják az oly fontos ásványi anyagokat az élővilágnak. Másrészt, a mozgó kőzetolvadék delejmezőt gerjeszt, ami védi a bolygót a Világűr háttérsugárzásától. Úgy tűnik, hogy a Marsból, ami megmaradt, az egy nagy, vörös, titokzatos kődarab. Vagy mégsem? A www.marsanomalyresearch.com oldalon olyan képek találhatók, melyek marsi erdőket mutatnak. A NASA rendszeresen elmaszatolja a gyanús képeket, de nagyon gyatra munkát végez. Imitt-amott nagyon is szembeötlőek a furcsaságok!

Mellesleg, égi kísérőnk, a Hold is tartogat még meglepetéseket. Szokatlan helyzetéből és viselkedéséből (túl nagy és túl messzre kering ahhoz, hogy igazi hold legyen) és felszíni furcsaságaiból (mesterséges tereptárgyak, melyeket a NASA szintén eltítkol) arra következtethetünk, hogy *mesterséges égitesttel(!)* van dolgunk, mely belül feltehetőleg üreges, és víztartályként funkcionál. Érzékeny tisztánlátók – egymástól függetlenül – számolnak be hatalmas mennyiségű víz jelenlétéről. Nem is beszélve arról, hogy mesékben, mítoszokban is megtalálható ez az elem.

Az élet

Az élet keletkezése és fejlődése – akárcsak az élettelen természeti világé – teremtési folyamat. Az eredeti darwini tan – a lassú fejlődés (evolúció) tana – szerint véletlen mutációk és fokozatos genetikai változások sorozata zajlik, és az élet nem más, mint környék-telen versengés, ahol az erős legyőzi a gyengét. Ez a téveszme hatalmas károkat okozott szemléletünkben, és világnézeti alapot adott mind a karvalytökéhez (vadkapitalizmus), az „osztályharchoz”, az erőltetett egyenlősdihez (kommunizmus), mind a fajelmélethez („Übermensch”, azaz felsőbb rendű ember kitenyésztése). Ugyanilyen hiba az, ahogyan a Teremtés Könyvét kizárólag fizikai síkon értelmezik, mely szerint a világot Isten (egyres emberek tudatában sajnos még most is mogorva, kaporszakállú öregember személyében) hat földi nap alatt teremtette 6000 földi évvel ezelőtt, aztán megpihent³⁴, és azóta semmit nem teremt, csak többnyire büntet, és néha jutalmaz. Szerencsére ezt már nagyon kevesen hiszik el!

Ha távolról – távlatokban és felületesen – szemléljük az élet alakulását, és csak szórványos leletekre hivatkozunk, melyeket megpróbáljuk összekötni a „hiányzó láncszemekkel”, a folyamat lassú fejlődésnek tűnik, de mindenek mélyén ott a *teremtés!*

Az Őslevesben sem véletlenszerűen jött létre az élet. A véletlen valami olyasmit je-

³⁴ Egyetlen pozitív folyamánya van: keresztény kultúrkörben a vasárnap, a zsidó kultúrában a szombat, az iszlámban a péntek az a nap, mikor megpihennek az emberek. Ettől függetlenül a legtöbben továbbra is mókuskerekben pörögnek, és nincs idejük elmélyedni.

lentene, hogy a romokból újra tökéletes ház lesz! Korábban azt hitték, a fajok egymásból, fokozatos átmenetekkel alakultak ki. Akkor meg miért nincs közepes nyakú zsiráf? Miért nem találták meg a félig felegyenesedett ember (a hiányzó láncszem) csontjait?

Vajon mindig csak fejlődés, növekedés volt? Ez is egy rögeszme! A hanyatlásnak ugyanúgy megvan az esélye! Lehet, hogy az emberszabású majmok az emberből fejlődtek vissza³⁵? A *Flores-szigeti* (Indonézia) apró emberkék, „hobbitok”³⁶, akiknek alig 8-10 ezer éves csontvázait a közelmúltban találták meg, bizonyára igen! Mi meg lehet, hogy óriások kései leszármazottai vagyunk! A jövőben meg elkorcsosodott, silány és beteg törpék³⁷ vagy kísértetek leszünk, ha így folytatjuk (ne így legyen!)

Hogy miként alakul ki egy új faj, azt még mindig titok fátyla fedi. Valamely szülőktől való kell, hogy legyen. Egyszerre sok ilyen egyednek kell létrejönnie, melyek örökítő állományára már annyira különbözik az „ősöktől”, hogy új faj lesz, de kellően kell egymáshoz hasonlítaniuk, hogy szaporodni tudjanak! Itt lép be a teremtéshez nélkülözhetetlen *mező*, más néven *isteni tudat, isteni szikra!* A mező minden lehetséges élő és élettelen dolog csíráját tartalmazza, csak *életre kell hívni* azokat. A biológusok legújabb, forradalmi elképzelése szerint az egész élővilág *örvénylő, dinamikus rendszerek kölcsönhatásán* alapszik, ahol elmosódnak az egyedek közötti határok³⁸.

Mikor megfogantunk, és 9 hónap alatt felkészülünk a földi életre, testünk anyaga a föld anyagából, annak „újrahasznosításával” épül fel. Ugyanez érvényes minden földi lényre. Földünk valaha felrobbant csillagok porából keletkezett évmilliárdokkal ezelőtt. Végző soron tehát a *csillagok gyermekei vagyunk*. Általános vélekedés szerint Földünkön az emberi faj az egyetlen, mely részleges teremtő képességgel (szabad akarat) van megáldva. Képesek vagyunk arra, hogy soha addig nem látott építményeket emeljünk, új (mű) anyagokat fejlesszünk ki, géntechnológiával és klónozással új, keverék „fajokat” hozunk létre! Sok egyébre is képesek vagyunk, de egyre biztosan nem: élettelen anyagba nem tudunk életet lehelni! Az élet végső, legmélyebb titkait egyelőre nem tudjuk megfejteni, bár közel állunk hozzá. Remélem, addig nem is fogjuk megtudni, amíg az árny-urak hatalma alatt áll az emberiség, mert a Föld azonnali pusztulását okozná.

35 Varga Csaba: *Az elme eredete. Buji Ferenc múltképe*, 225-235. old.

36 A hobbit rejtély a Flores-en talált csontok 2004-es felfedezésével merült fel. A leletek egyméteres, huszonöt kilogrammos nőhöz tartoztak, akinek agya alig volt nagyobb, mint egy jó nagy alma. Az apró, manószerű élőlény – melyet vitatottan új emberi fajként, *Homo floresiensis*ként kereszteltek el – mintegy 18 ezer évvel ezelőttig élt a távoli szigeten, még akkor is, amikor az „újdonskori” emberek elterjedtek a világon – állítják szakértők.

37 Az ősi védikus írások szerint ez várhat ránk.

38 Testünk is egy ilyen rendszer, mert a bennünk élő hasznos baktériumokkal szimbiózisban vagyunk, egyikünk sem élhet a másik nélkül. A minden sejtünkben jelen lévő mitokondriumok ősei is baktériumok voltak valaha, most az energiaszállításért felelősek.

Tudati szintek

A Tudás Fája

A Tudás fájáról ezt mondja a Szentírás (Ószövetség, Mózes I. könyve, A Teremtés Könyve):

„Az Úristen parancsot adott az embernek: „A kert minden fájáról ehetsz. De a jó és rossz tudás fájáról ne egyél, mert amely napon eszel róla, meghalsz.” A kígyó ravaszabb volt a föld minden állatánál, amit az Úristen teremtett. Ezt mondta az asszonynak: „Valóban mondta Isten, hogy nem ehettek a kert valamennyi fájáról?” Az asszony így válaszolt a kígyónak: „A kert fájának gyümölcséből ehetünk. Isten csak a kert közepén álló fa gyümölcséről mondta: Ne egyetek belőle, ne érintsétek, nehogy meghaljatok.” Erre a kígyó így beszélt az asszonyhoz: „Semmi esetre sem fogtok meghalni. Isten jól tudja, hogy amely napon abból esztek, szemetek felnyílik, olyanok lesztek, mint az istenek, akik ismerik a jót és a rosszat.”

„Az asszony látta, hogy a fa élvezhető, tekintetre szép, és csábít a tudás megszerzésére. Vett tehát gyümölcséből, megette, adott férjének, aki vele volt, és az is evett belőle. Erre felnyílt a szemük, észrevették, hogy meztelenek. Fügefá leveleket fűztek össze, és kötényt csináltak maguknak. Azután meghallották az Úristen lépteit, aki a nappali szellőben a kertben járkált. Az ember és az asszony elrejtöztek az Úristen elől a kert fái között.”

„De az Úristen hívta az embert és így szólt hozzá: „Hol vagy?” Ő így válaszolt: „Hallottam lépteidet a kertben, s félttem, mert meztelen vagyok, tehát elrejtöztem.” De ő így szólt: „Ki adta tudtadra, hogy meztelen vagy? Ettél a fáról, amelyről megtiltottam, hogy egyél?” Az ember így válaszolt: „Az asszony adott a fáról, akit mellém rendeltél, azért ettem.”

„Az Úristen megkérdezte az asszonyt: „Mit tettél?” Az asszony így felelt: „A kígyó vezetett félre, azért ettem.” Az Úristen így szólt a kígyóhoz: „Mivel ezt tetted, átkozott leszel minden állat és a mező minden vadja között. Hasadon csúszol, és a föld porát eszed életed minden napján. Ellenkezést vetek közed és az asszony közé, a te ivadékod és az ő ivadéka közé. Ő széttiporja fejedet, te meg a sarkát veszed célba.”

„Az asszonyhoz pedig így szólt: „Magsokasítom terhességed kínjait. Fájdalmak közepette szüled gyermekeidet. Vágyakozni fogsz férjed után, ő azonban uralkodni fog rajtad.” Az embernek ezt mondta: „Mivel hallgattál az asszony szavára és ettél a fáról, jóllehet megtiltottam, hogy egyél róla, a föld átkozott lesz miattad. Fáradsággal szerzed meg rajta táplálékodat életed minden napján...”

És ezt mondja az eredeti, sokkal régebben keletkezett káldeus-sumer-maghar-magyar teremtésrege:

„Íz-Ten – Én-Lil által – tinéktek és nemzedékeiteknek adta a Földet, a Tudás Fájával örök birtokul. Telepedjetek és gyarapodjatok a négy folyók gazdag vidékein... A Tudás Fája is ontotta gyümölcsseit és a „tudatlanság” – amit az ősi nyelv Sag-kug-ga néven mondott – Tudássá lett a Fény özönében.” Láthatjuk tehát: az ószövetségi bibliában leírtak alapján a Tudás Fájának gyümölcse tiltott, de mégis ettek a tiltott gyümölcsből, és iszonyú büntetés járt érte. Legrosszabb az, hogy az ószövetségi szemlélet szerint Isten a földet – a Földanyát – és a földi asszonyt is elátkozza. A férfinek is szenvednie kell, de legalább uralkodhat az asszonyon. Vége a mellérendelő viszonynak! Ez a téves istenkép rendkívüli károkat okozott!

Hisz Isten soha nem ítél, nem átkoz, nem büntet, és soha senkire nem haragszik, mert Ő maga a Szeretet!

A káldeus-magyar bibliában Íz-Ten (vagyis Isten) egyenesen felkínálja az embereknek a Tudás Fáját a földdel együtt, örök birtokul. A fontos az, hogy jól alkalmazzák a tudást, ne használják önös érdekekből. Az isteni tudásnak – az alkotó teremtészet tudásának – tehát birtokában vagyunk! Szabad akaratunkból használjuk, és gyakran tévútra megyünk, ha ezt rosszul tesszük. A következményeket aztán nekünk kell vállalni!

De csak ezzel a szabad akarrattal válik lehetővé a világ megtapasztalása! Életlecke, születésen innen és halálon túl is!

Tudás és hatalom

A tudás hatalom, tudó emberek hatalma. Minden korban voltak olyan embercsoportok, akik magas szintű tudással rendelkeztek, és a mainál akár fejlettebb anyagi és szellemi műveltséget is létrehozhattak. Velük párhuzamosan akkor is voltak, és most is vannak alacsony szinten állók. Kezdetleges szellemi szinten lévő, önző-önelégült, vagy éppen gyenge jellemű emberből nem szabad, hogy vezető legyen, mégis számtalanszor volt már erre példa.

Az őskor embere semmiképp nem volt primitív! E műveltségek tárgyi nyomai egyre csak kopnak és ritkulnak, ahogy visszatekintünk a múltba. Ha valami nem odaillőt találnak, rögtön félremagyarázzák, kikiáltják hamisítványnak, jobb esetben visszatemetik, rosszabb esetben megsemmisítik. Ezzel szemben a szellemi örökség sokkal időtállóbb! Szerencsére a népmesékből, legendákból, sőt, a fennmaradt hely- és családnevekből következtethetünk az egykori kifinomult, még talán a mainál is magasabb szintű ismeretekre. A magas szintű kultúrákkal párhuzamosan mindig jelen voltak alacsonyabb szintű, nagyon kezdetleges közösségek is, akárcsak manapság. Tekintsük végig az emberiség anyagi és szellemi kultúrájának, valamint tudatszintjének fejlődését!³⁹

39 Vö.: Bakos Attila: *A Duna Evangéliuma c. könyvének ide vonatkozó részével: Őstudatosság, mágikus tudatosság, mítikus tudatosság, mentális tudatosság, egyidejű egység és különbözőség, Isten megértése és megvalósítása*

Ősvilág, mágikus-gyermeki éntudat, őstudatosság

Tudjuk, hogy a kisgyermek kb. 6-7 éves koráig Isten tenyerén él, egységben az őt körülvevő Mindenséggel. Egységtudatához képest éntudata még csekély, de az évek folyamán fokozatosan erősödik. Minden korban voltak, s vannak olyan embercsoportok, akik ezen a szinten maradtak, és voltak, akik továbbfejlődtek. Az ősvilág tudati folytonosságát képviselik a természeti népek, például az ausztrál bennszülöttek⁴⁰, az afrikai „bozótemberek”, vagy akár a korábbiakban már említett „Avatar” c. filmben szereplő návik. Közös bennük az egyszerű életmód, a természet összes elemének tisztelete. Ők még egyek a természettel, és eszük ágában sincs ezen változtatni⁴¹!

Vagyok, mert vagyunk

„Egy antropológus egy afrikai törzs gyermekeinek javasolt egy játékot: letett egy kosár gyümölcsöt egy fa mellé, majd így szólt: – aki előbb odaér, az nyeri a gyümölcsöt! Erre a gyermekek mind felálltak, kézen fogták egymást, és együtt szaladtak érte. Megkérdezte, hogy miért nem versenyeztetek? Mire ők: Ubuntu. Hogyan tudna valamelyikünk is boldog lenni, ha bármelyikünk szomorú? E törzs nyelvén Ubuntu annyit tesz: Vagyok, mert vagyunk.”

(Ismeretlen szerző)



Összefogás. Forrás: internet

40 Érdemes elolvasni Marlo Morgan: Vidd híret az Igazaknak! c. könyvét.

41 Hacsak erőszakosan nem térítik őket új vallásra és a civilizáció útjára. Így vesztik el gyökereiket, és válnak azonosságtudat nélküli, szerencsétlen földönfutókká, és gyakran alkohol és kábítószerfüggésbe, bűnözésbe esnek.

Nagycsaládi közösségekben élnek, mellérendeltségi viszonyban. A mindenkori vezető – nem uralkodó – a legidősebb, legtapasztaltabb férfi, de az igazi, szellemi – égiekkel kapcsolatot tartó – vezető egy asszony. Hitviláguk alapja az ősök szellemeinek és a földnek – a Földanyának – tisztelete. Az emberiség a földet évszázatzredek – vagy tán évmilliók óta – mindig édesanyjának tekintette, aki táplálja, lakhelyet ad, majd az élet végeztével a halott testet szelíden befogadja, hogy új élet sarjadjon belőle. Bőség idején a föld terített asztalon kínálja gyümölcseit, vadjait, vizét, és néha ugyan elvesz (éhezés, vihar, árvíz, vadállat, stb.), de soha nem követel semmit. Hozzá kell tenni: nem mindig foglaltunk helyet a tápláléklánc csúcán! És voltak igen ínséges idők is (például jégkorszak, aszály, vízözön idején) melyek vándorlásra kényszerítették őseinket.

Átmenet egy újabb szintre: mitikus tudatosság

Ahol jól érezzük magunkat, szívesen letelepedünk. Ilyen élettér sokfelé létezik, ezek közül kiemelkedik a Kárpát-medence. A folyó völgyek, dombok, ligetes-erdős részek különösen gazdagok voltak a természet ajándékaiban: táplálék- és gyógynövényekben, vadakban. A letelepedett emberek már növényeket termesztettek, állatokat tenyésztettek hús- és tejigényük kielégítésére.



Pallagkultúra. Forrás: internet

Az ősi, Kr.e. 5000-től már létező *Duna-völgyi műveltségben* igen fejlett volt a mezőgazdaság, állattenyésztés, és a hozzájuk kapcsolódó kézműipar. Időben megelőzték a Folyóközt (Mezopotámiát), vagy Egyiptomot! Olyan házaik voltak, melyeket ma is megirigyelhetnénk! Folyóink ártereiben még ma is láthatók azok a földépítmények, melyekkel ártereket szabályozták anélkül, hogy kárt tettek volna a természetben⁴². A földműveseknek a csillagos

⁴² Ez volt az ún. *ártéri fokgazdálkodás*, ahol a folyó lerakta termékeny iszapját, és bőséggel termett minden. Az ilyen módon „kezelt” folyók sokkal bőségebbek voltak halban. A 19. századi folyamszabályozással megszűnt a fokgazdálkodás, ennek következtében elszikésedett az Alföld jelentős része. A Kiskunsági Homokhát-ság már gyakorlatilag sivatag!

ég volt az útmutatójuk. Elszórtan kicsi édenkerteket hoztak létre a tájban, és egyre sűrűbben népesítették be azt. Elérve egy bizonyos népszaporulatot, bizonyos csoportok más vidékekre vándoroltak⁴³. Voltak, akik inkább a vándorló állattenyésztő életmódot választották, de voltak, akik városokat építettek.

Az emberek éntudata és közös tudata egyensúlyban volt. Javarészt mellérendelő viszonyban éltek egymással, bár már kialakulóban volt az alá-fölérendeltség. A hitvilágban kiemelkedő szerepe van a *Földanyának* (Ősboldogasszony-tisztelet) és a hozzá kapcsolódó *termékenység-tiszteletnek*. Az írást ismerték és az egyszerű emberek is gyakran alkalmazták. A szintjének megfelelő és szükséges tudáshoz bárki hozzájuthatott. Éltek (s rejtett módon ma is élnek!) olyan tudó-táltos emberek is, akik kiemelkedő képességeikkel népüket szolgálták, de nem váltak önjelölt vezetőkké.

Az „írott” történelem kezdetei. Sáskanépek⁴⁴ a művelt népek ellen. Vallások háborúja

Ahogy növekedett a népsűrűség, a falvak összenőttek, és városokká alakultak. A falvakkal ellentétben a városok már nem önfenntartók többé, de a gazdasági-vallási-katonai hatalom bennük összpontosul. Az özönvíz sújtotta vidékekről, a hegyekből és a kietlen vidékekről műveletlen pásztornépek („sáskanépek”) özönlöttek be a városokba, menedéket keresve a kényelmesebb élet reményében. Támadtak kívülről és belülről is. Az őslakosok a védelem érdekében, és a külső támadások ellen magas fallal vették körül a városokat.

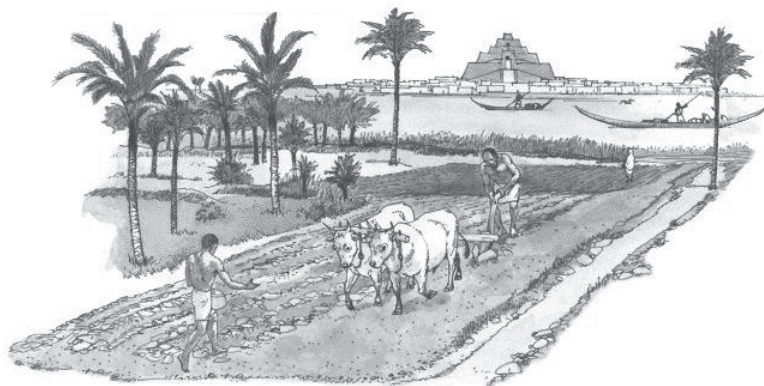

Földművelés Mezopotámiában. Forrás: inrernet

43 A Kárpát-medencében kialakult műveltség megtermékenyítően hatott többek között az észak-afrikai, ázsiai, nyugat-európai, sőt amerikai műveltségre is.

44 A „sáska” népeket az *Arvisura* is megemlíti. Sáska nép alatt nem fajt, etnikumot kell érteni, hanem az elősködő lélekminőségét, aki az anyagba (gyökércsokrájába) beleragadt. Ezek a népek „tudásukat”, „műveltségüket” mindig máshonnan veszik, aztán magukénak kiáltják ki. Az őstudást mégsem értik, csak bemagolják, majd dogmákat gyártanak belőle és ráerőszakolják másokra. Ezek a farizeusok!

Az élelmiszert faluközösségek biztosították, öntözött földeken⁴⁵. Ekkor már általános a kereskedelem, a fémfeldolgozás és fegyvergyártás, a háborúskodás. Megjelenik az *úr és szolga* viszony (alá és fölérendelés); az *állam*, uralkodóval és alattvalókkal; az intézményesített *vallás* papokkal és templomokkal. Nagy ókori birodalmak (Mezopotámia, Indus-völgy, Egyiptom, stb.) tűntek fel ebben a korban, majd süllyedtek a homokba néhány ezer év alatt, árulkodó nyomaikat maguk után hagyva az utókornak tanulságul.

Itt most már egyértelműen beszélhetünk vallásról, annak is intézményesített formájáról, ahol nagyhatalmú papok a közvetítők, és hatalmas templomokat emelnek isteneiknek. Azonban téves az az elképzelés, hogy többistenhitűek voltak ezek az emberek. Egy Istenük volt, csak többféle minőségben ábrázolták.

Most ugorjunk egy jó nagyot a Kr. u. XVI. századba!

Az újkor hajnala. „Felvilágosodás”, ipari forradalom (mentális tudatosság, az ego kultusza).

Itt Európában 500 éve kezdődött el az a folyamat, amikor a tudomány elkezdte háttérbe szorítani a vallást. Ez nem ment zökkenőmentesen a nagyhatalmú hitbíráskodás (inkvizíció) miatt. A „sötét” középkor azonban végleg lezárult, és ekkor a Föld és az ősnépek módszeres és tudatos kirablásának újabb iszonyatos hulláma indult el⁴⁶.



Cortez és Montezuma. Forrás: internet

⁴⁵ Az öntözéses gazdálkodás szikes talajt, sivatagot hagyott maga után, ez az egyik fő oka a nagy ókori birodalmak bukásának.

⁴⁶ Természetesen voltak már azelőtt is népirtások (pl. az asszírok kiirtották Mezopotámia őslakosságát java részét).

Amerika újrafelfedezésével. Kolombuszt már többek között a velencei bankházak és a Fuggerek pénzelték, nem a spanyol királyi udvar, ahogy azt tévesen tanítják. Önző és gátlástalan érdekcsoportok már ekkor eldöntötték: legfőbb érték többé nem az élet, hanem a pénz, az arany és az azon vehető javak. A kincsekhez, aranyhoz tízmilliók vére tapadt! Az amerikai őslakosok inkább meghaltak, mintsem rabszolgák legyenek. A további történéseket az afrikai rabszolgákról már ismerjük.

A „fejlett” nyugati civilizáció (valójában fosztogató, gyarmatosító uralkodóházak) más népek gátlástalan kifosztásából nyerte azt az anyagi alapot, mellyel elindulhatott a tömeggyártás (ipari forradalom), és kialakulhatott a fogyasztói társadalom. A szellemi szférákat tekintve, a judeokereszténység végleg kiüresedett, és a felvilágosodás eszméje hódító útjára indult. A felvilágosodott emberek (kiváltképp az értelmiségiek) hátat fordítottak a Teremtésnek, és Istent majmolva, Isten helyébe furakodtak.

Kapitalizmus (egymás kifosztása), polgári demokráciák (pártrendszer), diktatúrák

150-200 éve⁴⁷ felfedezték, hogy a földből felbugyogó fekete ragacs (kőolaj), a mélyből bányászható fekete kő (szén) és gáz milyen hasznos: fűteni lehet vele, gépeket mozgat, vegyi alapanyag. És milyen sok pénzt hoz! A mérleg ekkorra már teljesen az önzés, az ego javára billent! A nagyvárosok, a gyáripár elterjedése nem kedvez a kis közösségeknek, melyek felbomlásukkal a nincstelen tömegeket gyarapítják⁴⁸. A nincsteleneket meg már nem érdekli más, csak a napi túlélés! Belőlük lesz az a néptömeg, akiket a XX. században könnyen befolyásolhatnak az életellenes eszmék (kommunizmus, fasizmus és egyéb gyűlöleten alapuló mozgalmak).

A mostani modern, „demokratikus” társadalom nem más, mint bérrabszolgaság⁴⁹, annak is a lehető legrondább formája, mert az egyszerű embereket hipnotizált birkanyájként kezeli. A kisembereket arra ösztönzi, vagy arra kényszeríti, hogy egyre több hitelt vegyenek fel, amit aztán többszörösen, saját véres verejtékkel végzett bér munkájukkal kell majd kifizetniük. Aki elveszti az állását vagy megbetegszik és hitele van, az utcára tehetik a végrehajtók, akik teljesen törvénytelen módon járnak el velük szemben, a kormányok mégis szemet hunynak efölött, sőt, cinkosan összekacsintanak a maffiavezérekkel. Az egyre jobban emelkedő adók és járulékok nem a közöset gyarapítják, hanem a mohó pénzemberek zsebeit tömik.

A közélet, vagyis közösségi élet pártpolitikává silányult, ahol az „oszd meg és uralkodj” módszerét alkalmazzák. Balosok acsarkodnak a jobbosokra és viszont.

47 A szenet, olajat évezredek óta ismerik, de az ipari forradalom előtt mindig csak kis mennyiségben, korlátozott célokra (otthoni fűtés, világítás) használták.

48 A magyar falusiak is így kerültek házigyári lakótelepekre, mert ellehetetlenítették a paraszti gazdálkodást. Az 50-es években a módosabb (tehát szorgalmasabb) parasztokat kuláknak kiáltották ki, és mindenüket elvették. Így a tudás java része is odaveszett.

49 Az ember gyakran külföldi érdekeltségű cégnél dolgozik alacsony bérért, és semmire sem marad ideje. Emellett rákényszerül arra, hogy olcsó, rossz minőségű külföldi árut vegyen a drágább, de jobb magyar helyett.

Meddig fog ez még tartani? Ez csak rajtunk múlik, egyszerű embereken! Ha közös erővel mindent megteszünk a változásért, új társadalmat hozhatunk létre: a szeretet társadalmát, mely a mindenség tudatán, az egységtudaton, isteni tudatosságon alapszik.

A fentebb felsorolt tudatossági szinteket nem kell feltétlenül csak időrendiségben vizsgálni, hisz egymással párhuzamosan máig is léteznek. Való igaz azonban, hogy az első kettő kihalóban van.

Népek és tudati szintek

Nem létezik Isten által kiválasztott, felsőbbrendű nép. Még mi, magyarok sem vagyunk azok. Hacsak nem bizonyos feladatra kiválasztottak, de akkor minden nép kiválasztott valamilyen feladatra! Ahányféle nép és kultúra, annyiféle kollektív tudati szint, és annak megfelelő szerep létezik. Nem vagyunk azonos fejlettségi fokon, vannak alacsonyabb és magasabb szinten állók – és ez így van rendjén (az állatvilágban sincs másképp). Egy népen belüli kisebb csoportok és egyének sincsenek azonos szinten, valahogy mégis összeáll egy közös tudat. A nemzettudatot, néplelkületet kívülről és belülről is befolyásolhatják idegen erők. A magyar népet folyamatosan igyekeznek elbutítani, önbecsülését letörni. Pedig a mi feladatunk a gyógyítás, a *feltétel nélküli szeretet* vallásának gyakorlása és terjesztése, embertársaink és más népek felemelése lenne. Mi, *magok*, akik ezt már képesek felfogni, maroknyian vagyunk, de remélhetően még így is elegen leszünk.

Kedves Olvasóm! Most megosztom Veled észrevételeimet és gondolataimat néhány népről, lélektípusról, vallási közösségről (mindegyikről a legnagyobb jóindulattal írok, mégis rámutatok a hibáikra). Az alábbiak nem az egyes népekre vonatkozó általánosítások, hanem tényszerű megállapítások bizonyos szellemcsoportokról, kik feladatukat teljesíteni jöttek e Földre, legtöbbször mégsem azt teszik mindig, amit tenniük kéne!

Nyugat-európai, fehér kultúrkör, főleg a nagyvárosok népe (ide tartozik az Európai Unió, néhány Unión kívüli, de gazdag ország, Észak Amerika, Ausztrália is).

A közelmúltban a nyugati civilizáció volt a világ ura (és bizony azt hiszik, most is azok). A római hódítások korától kezdve mindent, amit lehetett, megszerzett magának – akár erőszakkal is. Segítségére volt az erőszakos judeokeresztény hittérítés. Mindezt folytatta évszázadokon át, a legújabb korig, gyarmatosítással, inkvizícióval, majd iparosítással, mérhetetlen környezetszennyezéssel. Ennek a szemléletmódnak legutolsó időkből alkalmazott önfeléllő kifosztási változata a globalizáció, ami a kultúrkör egésze szempontjából egyértelműen visszafelé sült el. Most nagyon vesztesre állnak, hiszen *eből szerzett jószág ebből vész el*. Ez a sáska létmód és a belőle következő *nyertesekre és vesztesekre felosztó szemléletmód* mára már minden szinten tarthatatlanná vált. Itt van a legnagyobb baj, mármint a fejekben! Akik nyugati életszínvonalon, jólétben élnek, azoknak van mit veszíteniük, ezért állandóan szoronganak. A szorongás már a pénzügyi elitjüket is elérte. Ezen már nem segít a virtuális

pénzrendszerrel való bűvészkedés sem. Az elmúlt évtizedek gazdasági fejlődése miatt igencsak elpuhultak, elkényelmesedtek, elanyagiasodtak, ezért igen sebezhetővé váltak. Ők vannak a világon a leginkább eladósodva. Ennek eredményeképp a válság őket sújtja leginkább. Ennek egyértelműen karmikus okai vannak. Többségük még mindig azt hiszi, korlátlanul fejlődhet és fogyaszthat, akár hitelbe is. Még mindig ragaszkodnak pazarló, élősdi életmódjukhoz (nagyvárosok, szupermarketek, autók, stb.). A médiának – főleg a TV-nek köszönhetően – igencsak elbutultak, képtelenek az önellátásra (tisztelet a néhány kivételnek), az „alantas” munkákat már régóta a bevándorlók végzik. A Teremtőtől, az ősoktól már régen elfordultak, mostani „istenük” a pénz, melyen minden anyagi javat megvásárolhatnak. A jómódú családokban a gyerekek minden anyagi dolgot megkapnak, csak éppen a szülőknek nem jut elég ideje rájuk. Fiataljaik nem tudnak mit kezdeni magukkal, de magától értetődőnek tartják, hogy minden jó dolog jár nekik anélkül, hogy komolyabban megküzdének érte. Így jár az a kultúrkör aki minden spiritualitását az anyagi világba próbálja csak és kizárólag beleépíteni. Szerencsére közöttük is akadnak már ébredezők, akik valami mást akarnak. Kérdés, hogy elég erősek lesznek-e, vagy a hajdani Római Birodalom sorsára jutnak. Itt már a virtuális teremtő valóság legyártásnak teljes rendszere átalakításra szorul. Nincs mese, menteni kell a menthetőt, vagyis az embereket (lelkeket).

Egyetlen járható útjuk a kényelmes, de börtönként funkcionáló Mátrixból való kiválás. Ehhez nagy lökést adhat a mostani általános pénzügyi válsághelyzet. Ha fokozatosan felhagynak pazarló életmódjukkal és spiritualitást visznek mindennapjaikba, többet foglalkoznak egymással, és a családjukkal, kis közösségekkel, azzal már nagyon sokat tesznek önmagukért és az emberiségért. Ez nem könnyű feladat, mert közben életük nagy részét azzal kell eltölteniük, hogy valaki másnak dolgoznak, vagy a bürokrácia útvesztőiben keresik a kiutat. Következő, szintén fájdalmas lépés a nagy ellátó rendszerektől való elszakadás, függetlenedés, ami csak a kialakuló kis közösségek berkeiben lehetséges.

Ha ezt nem sikerülne megtenni, az isteni terv egyszerűen leveszi őket a pályáról, ami ellen hiába is fognak kapálózni a technológia erejével, mint ahogy erről már figyelmeztető bemutatót is kaptak...

Északi népek: őket külön tárgyalom, bár a nyugati kultúrkör részei. Különös emberek, hűvösen távolságtartóak, zárkóztak, látszólag érzelmeiktől mentesek, mintha valami idegen bolygóról való lények lennének. Nyugodtnak tűnnek, de depresszióra hajlamosak, nem tűnnek nagyon életvidámnak. Ha megszólítja őket egy idegen, nem, vagy csak alig reagálnak, olyan mintha észre se vennék. Ablakaikon nincs függöny, mégis elképzelhetetlen, hogy egymást „kukkolják”. Általában jómódban élnek, igen tiszta környezetben, testi egészségük is rendben van, mert szinte mindenki sportol. Sokáig élnek, valami mégsincs rendben velük: a spiritualitás alig nyilvánul meg bennük. Mintha valami átok sújtaná őket.

Járható útjuk: megtalálni „elveszett” lelküket. Újra kapcsolódni a Teremtőhöz a szakralitás útján. Nincs már szükségük az évszázadok óta beléjük ivódott társadalmi szokások béklyóira. Újra, bátran, nyíltan kinyilváníthatják szeretetüket egymás iránt! Jó példa erre, hogy amikor erős szakralitású és közösségteremtő lelkésznt kaptak Magyarországról, az

egész helyi közösség feltöltődött, és kinyílt (pl. férfi énekkart alakítottak stb.). Csak az első lépés nehéz!

Közép- és kelet-európaiak, balkániak (volt szocialista blokk, javarészt szláv kultúrkör): A kommunista, szocialista, majd a fogyasztói-jóléti ideológiák ugyan megmetyeltyezték lelkiüket, de sokkal nyitottabbak, több bennük a szeretet, mint a nyugati emberekben, ezt nem tudták kiölni belőlük. Amiatt, hogy a nehezebb gazdasági helyzetben nem kényelmesedtek el, könnyebben viselik a válságot. Az atyáskodó „állam bácsiban” való hit miatt viszont ez nem megy mindig zökkenőmentesen. Másrészt, őket is elbutítja a nyugatról, Amerikából jövő „kulturális” szennyyáradat, a virtuális valóság művek – álomgyáarak hamis illúziói és fekete mágiái, és a nyugatiakhoz hasonlóan egyre többen túlfogyasztanak, míg nagy többségük úgy érzi, jövőjük reménytelen. Ennek ellenére, kollektív lélektestük egészséges immunválaszokat ad, és megkezdődött a saját fenntartható világról való spirituális elképzelés legyártása. Jelenleg számos műhelyben gőzerővel folyik a munka. A munkát, szinte mindenhol látók is segítik. Az elképzelés a kulturális önazonosság emelésére és egyfajta országok közti jó értelmű, nyertes-nyertes típusú együttműködésre épít. Ez a változás már kitapintható Európa keleti felén.

Járható útjuk: megtalálni önmagukat, önállósulni. Az állam többé nem atyáskodik, gondoskodik róluk. Nem kell a nyugatiakhoz hasonlítani, őket utánózni. Népeik jó úton haladnak, ha összefognak, szembesülnek, és félreteszik a régi sérelmeket.

Cigányok: 300 évvel ezelőtt még erős szakralitású, törzsekben élő, szabadon vándorló népek voltak, mára javarészüik letelepedett és ősi gyökereit elvesztette. Valaha nagyon közel álltak a természethez, Istenhez. Májig is sok közöttük a látó! Nagyon mások, mint mi vagyunk. Hozzánk képest érzelmileg túlfűtöttek, hangosak, elsősorban ösztöneikre hallgatnak, csak a mának élnek. Többségük hangulatember, nem kitartó, nem alkalmasak hosszútávú programok teljesítésére, holott a maguk módján intelligensek. Ennek a nagyfokú hanyatlásnak az az oka, hogy erőszakkal kiszakították őket a teremtésből, és egy teljesen más, sokkal kötöttebb életmódba próbálták őket begyömöszölni.

Ahol a hagyományokat tartják, nagy az összetartás. A nagycsaládok tagjai összefognak, egymást segítik, de igen könnyen összetűzésbe kerülhetnek rivális családokkal. Magas a gyerekszám, nagyok a családok, de legtöbben igen szegények. A gazdagjaik viszont igen gazdagok, és ezt harsányan mutogatják, miközben nem törődnek a szegényekkel, tisztességtelenül szerzik vagyonukat, és könnyen elherdálják. Felelősségérzetük csekély. Többségüket máig nem sikerült integrálni, és véleményem szerint soha nem fogják, mert nagyon más lelkiéletűek. Hazánkban és más országokban is, az állandó segélyezésük ellenére csak igen kevesen képesek saját erőből kiemelkedni a nyomorból, és többszörösen bizonyítaniuk kell rátermettségüket. A folytonos segélyezés valójában az elkövethető legnagyobb hiba, amit ellenük – és magunk ellen – elkövethetünk! Hisz már olyan nemzedékük nevelődött ki, akik azt hiszik, hogy nekik minden ingyen jár!

Mi is felelősek vagyunk azért, mert nem a kultúrájukkal, szakralitásukkal és spirituális vezetőikkel együtt akartuk őket integrálni, hanem egyéni szinten, atomizálva. Mindenki

lelki háborút viselt ellenük, szétbombázva az összetartó erőket. Figyelmen kívül hagytuk, hogy ha egy lélekcsoportból kiszedjük az igazi vezetőket, nem lesz kivel megállapodni, és sikeresen véghez vinni a változásokat. Meg kell érteni, hogy nem a háborút kell megnyerni, hanem a békét. Azt viszont sokkal nehezebb.

Járható útjuk: a régi gyökerek és a szakralitás újra felfedezése a zene és más művészetek segítségével. Fizikai síkon a régi szakmák – kovácsolás, vályogvetés, kosárfonás, teknővájás, fémművesség stb. – újraélesztése, modernizálása, hiszen ezekre ma is egyre növekvő igény, mivel aki ad magára, nem akar hipermarketben árult javíthatatlan kacatot használni. Érdeemes lenne ezen kézműves termékek szakmai szintjét valamilyen képzéssel emelni. Régebben a vándor cigányok javítási feladatok jelentős részében is részt vettek. Okos és ötletes megoldásaik 2-3 szorosára tolták ki egy tárgy (fém fazék, korsó stb.) élettartamát. A mai kétkezi szakember-ínségés időkben hatalmas mulasztás ezt a tehetséget elveszni hagyni.

Ósi emberi okból, a cigányság szeret a régi, elavult dolgok lebontásával és újra hasznosításával foglalkozni. A természetben is vannak ilyen funkciók. Érdeemes lenne ezzel szervezettebb szinten is foglalkozni, mert a kőolaj korszak végével – vagyis mostantól – a félig feldolgozott nyersanyagok nagyon fel fognak értékelődni. Ügyes kereskedők vannak köztük (főleg ló adás-vétel), öregeik még jól ismerik a gyógynövényeket, gombákat.

Arabok, és általában a muszlimok: az iszlám vallás köti össze őket. Hazájukban általában igen hagyománytisztelők, a társadalom tagjaitól szigorúan megkövetelik az iszlám szabályainak betartását. Nagyon vendégszeretők az idegenekkel, de e zárt társadalomba nem szívesen fogadják be őket. Kereskedőik ravaszak, ezért akinek van esze, lealkudja az árut. A szigorúbb iszlám irányzatok (pl. síita) a nyugati, amerikai életmódot és fogyasztói társadalmat megvetik, bűnösnek tartják, és erre jó okuk is van. Vallásilag tiltott náluk a kamatos hitelezési pénzügyrendszer, mint ahogy sokáig Európában is tiltott volt. Ezzel is magukra vonták a nyugat haragját, mert nem tudta kellően feltörni a szellemi talpatot a teljes körű kifosztáshoz. Ez a döntő oka az, hogy az Euro-Atlanti civilizáció mind a mai napig háborút visel ellenük különböző formában. Egyes iszlám államokban a törvénykezés igen szigorú, a mi szemünkben középkori jellegű, ennek megfelelően szinte alig van bűnözés. Lányaikat, asszonyaikat a világ egyes elzárt helyein elnyomják (házassági szokások), ahol az apa/férj élet és halál ura lehet. Máshol a nők maguk veszik fel a kendőt és büszkén vállalják hitüket. Alapjában véve békében élnek saját országaikban, de vallásuk védelmében bármikor készek a háborúskodásra. Igazi baj ott kezdődött, amikor sokan közülük, hátrahagyva gyökereiket, a jobb megélhetés reményében Nyugat-Európába özönlöttek, mint vendégmunkások, vagy menekültek. Kisebb részük betagozódott a nyugati társadalomba, nagyobb részük viszont külön, felemás életet él és nem keveredik. Ez komoly konfliktusforrás lehet. Új, tizen-huszonéves generációjuk már nem tudja, hova is tartozik, könnyen szélsőségesessé válhat. Közülük sajnos más alternatíva híján sokan lépnek a bűnözés, az erőszak, vagy akár a terrorizmus útjára.

Járható útjuk: akárhol is élnek, követhetik a hagyomány útját békességben és szeretetben, példát mutatva fiataljaiknak. Az igazi iszlám a közhiedelemmel ellentétben egy nagyon békés út, és ugyanoda vezet, mint minden más vallás. Ezzel szemben az erőszak és a terro-

rizmus a világ holografikus természete miatt önmagát tükrözi vissza. Sokkal eredményesebbek az alapokat érintő mélyreható változások.

Zsidók: a történelem viharai többször is szétszórták, majd egyesítették ezt a népet, mely mára nagyon heterogénné, sokszínűvé vált. Jelen pillanatban a vallási hovatartozásuk, illetve a közelmúlt tragikus történelme az, ami összeköti őket. Az összes földrészen ott vannak, és egy részük jelentős befolyással bír, melyet képességeiknek, lelkületüknek köszönhetnek. Mégis, többségük a rendszer ugyanolyan áldozata, mint én vagy Te!

Anyagi síkon rendkívül energikusak, élelmesek, ravaszak és okosak. Szeretnek mindenütt ott lenni az elsők között. Sok kiváló tudósuk, művészüik van. A városi életet természetük-nél fogva előnyben részesítik, így természetszerűleg sok köztük a tanult, magasan képzett ember. Spirituális síkon viszont eltévedtek, mert elvesztették gyökereiket. Rossz program fut bennük, amit nagyon régen kaptak. Jézus közéjük született, de tanításait – a feltétel nélküli, egyetemes szeretet vallását és az egyetemes megváltás eszméjét – a legtöbbször azóta sem tudja befogadni.

A világ számos nagyvárosában összetartó, belterjes közösségeket alkotnak, vagy teljesen észrevétlenül integrálódnak amerikaiként, hollandként, oroszként vagy éppen magyarként. Saját államukban, Izraelben állandó háborús készültségben élnek, amiről sem a zsidó, sem a palesztin nép nem tehet, annál inkább a cionizmus, mely a világhatalmi elit aljas találmánya, hogy egymás ellen fordítsa a népeket. Közülük kerülnek ki a bankárkaszt, a multinacionális nagyvállalatok vezetői, akik fölött, a piramis csúcsán az a néhány család és az azt vezérlő *kétség*⁵⁰ (Sátán) áll, akik az egész Földet, népességével és összes erőforrásával együtt, uralmuk alatt tartják. Leghatékonyabb eszközüik a tőzsde, a kamatoskamat, a virtuális valóság művek (média), és a multinacionális kifosztó vállalatok.

E világhatalmi elit a főbűnös abban, hogy a II. világháború végén Európában sok száz-ezer egyszerű zsidó embert hurcoltak el otthonaikból mivel nem akarták elfogadni az aranyfedezet nélküli pénzrendszert. Végző soron ők szítják mind a cionista gyűlölködést, mind az antiszemitizmust. Hihetetlennek tűnik, de a Rotschild és egyéb hasonló bankházak pénzelték a világháborút, és többek között a náci Németországot is. Vegyük észre, hogy mindez csak azért van így, mert hagyjuk, sőt, közreműködünk ennek a hamis kollektív álomnak teremtő erővel való feltöltésében. Az elviselhetetlenül felgyorsult idő is erre figyelmeztet.

Járható útjuk: a hatalmi elit nem fog megváltozni, de az egyszerű emberek képesek rá, mert a szeretet ott van bennük is. Az anyagi és spirituális létet egyensúlyba kell hozni (több spiritualitást!), a téves programokat meg mielőbb kikapcsolni, mert nagyon nagy a tét: az emberiség léte! Az anyagias egónak fáj a szeretet útja, de nincs más lehetőség. Mi is segítünk nekik!

Afrikaiak, afro-amerikaiak: Rendkívül változatos kinézetű és kultúrájú emberek. Ami közös bennük: nem tudunk arról, hogy valaha is létrehoztak volna magas civilizációkat. Ha mégis létrehoztak, a tudás java része elenyészett, vagy egyszerűen kiirtották a hódítók. A

50 Isten az EGYség, Sátán a KÉTség. Ha kiesünk az EGYségből, meghasadunk, meghasonlunk, kétségbe esünk! S.T.N-hez rakj oda magánhangzókat!

kezdetektől néhány száz évvel ezelőttig erősen spirituális, a természettel teljes összhangban élő népek éltek Afrika földjén. Életükben most is központi szerepet játszik a zene, a tánc és más művészetek. Őstőneikre, belső megérzéseikre hallgatnak, gazdag érzélemvilágúak, még a nyomorban is vidámak tudnak lenni. Kifinomult művészi érzékkel és kéz ügyességgel, ritmusérzéssel rendelkeznek. Nem jellemző rájuk a nyugaton megszokott tudományos-technikai fejlettség. Ez azonban nem zárja ki, hogy kiemelkedő tudósok kerüljenek ki közülük.

A különböző afrikai népcsoportoknak igen változatos erkölcsi szabályaik vannak. Az ártatlan gyermek lelkületű busmanok például a lehető legnagyobb szabadságban élnek⁵¹, összhangban a természettel, míg pl. az iszlám vallást felvett törzsek szigorú szabályokat követnek (házassági szokások).

A magas születésszám mellett magas a gyermekhalandóság is. A halál számukra teljesen természetes dolog, az élet része. Egyes természeti jelenségektől, emberi megnyilvánulásoktól babonásan rettegnek. Sajnos, az afrikaiak java részük nem képes felfogni, hogy az erdőirtás, vagy a ritka állatok vadászata katasztrófához vezet.

Az afro-amerikaiak, valamint a brazil és karibi feketék sajátos keverék-kultúrát hoztak létre. Ilyen a dzsessz, a soul, a vallásos spirituálék légköre, a monoton, de hipnotikus rapzene, a karneválok színes kavalkádja, vagy a vudu-vallás félelmetes szertartásai. Ott is a mának élnek, képtelenek hosszú távon gondolkodni. Európában még viszonylag frissek, gyökértelemek, emiatt gyakran eltévelyednek.

Járható útjuk: találják meg ősi gyökereiket! Akik távol élnek szülőhazájuktól és mehetnek, látogassanak egy kicsit haza Afrikába, segítsék ottani testvéreiket! Kívánom, hogy találják meg elveszettnek hitt kapcsolatukat a Földanyával! Tehetségüket leginkább a táncban-énekekben, művészetekben, sportban bontakoztathatják ki. A tisztán reál tudománnyal való foglalkozás sokszor ront a lelkükön, ilyenkor elkedvetlenednek, leki betegségek gyötrik őket, de időszakos erős természeti kapcsolat megtartása esetén (pl. vadászat lándzsával, hatalmas halakra való horgászat stb.) teremtő erejük a fehér ember szintjét is meghaladja, mint ahogy az a magyarországi néger értelmiségi körökkel való beszélgetésekből kiderült. Aki már látott afrikai nyaralásról visszatérő csillogó szemű, energikus néger orvost az már tudja, miről beszélek. Hatalmas pozitív erő van bennük, de csak akkor tudnak kibontakozni, ha lélekben hazatérnek és megtalálják helyüket.

Amerikai őslakosok: Sokáig csak árnyékaik voltak önmaguknak, hiszen szinte teljesen kiirtották őket az Amerikát gyarmatosító fehérek. Mára, a magas születésszám miatt eredeti népességszámuk visszatérni látszik eredeti állapotukba, és elindult ébredésük. A közép-, és dél-amerikai népek egy részének ősei hihetetlen magaskultúrákat hoztak létre Yucatán páras dzsungeleiben, az Andok zord vidékein, vagy az Atacama sivatagban, ahol egy csepp eső sem esik már évszázadok óta. A magas kultúrájú népek kihaltak, utódnépeik hihetetlen nyomorban élnek a nagyvárosok peremén. Ahol még megőrizték őseik hagyatékát, ott, ha nehezen is, de büszke tartással élik mindennapjaikat.

⁵¹ Lehet, hogy már inkább múlt időben mondhatjuk, mert erőszakosan kiszakították őket ősi életformájukból. Így ők is, sok más törzshöz hasonlóan, gyökereiket veszítették!

Ha lehet, az észak-amerikai őslakosoknak még tragikusabb sors jutott: a világtörténelem talán legnagyobb népirtása! Előbb legyilkolásták bölénycsordáikat, majd őket is sportszerűen irtották, mint valami dűvadat. A maradékot rezervátumokba kényszerítették, a gyerekeket szüleiktől elvették, és többé nem használhatták nyelvüket, nem élhették ősi hitüket. Gyökértelenné válva járványszerűen harapódzott el közöttük az alkoholizmus és a bűnözés, ami korábban egyáltalán nem volt jellemző rájuk.

Egy dolgot azért világosan látni kell. Mivel a lelkek szintjén a teremtésben karmikus rendszer üzemel, a lélekcsoport szellemi vezetői előbb utóbb ismét leszületnek, de már lényegesen tapasztaltabban. Egy kultúrát nagyon nehéz teljesen kiirtani, mert mindig maradnak őrzők (sámánok, utolsó mohikánok, táltosok stb.), akik isteni szemszögből rövid időn belül átadják a tudásukat a következő leszülető generációnak (sokszor maguknak az ősöknek, mint ahogy arról regressziós hipnózissal meg is győződhetünk) és előbb utóbb minden újra rendszerbe szerveződik. Így már nem csodálkozhatunk rajta, hogy az amerikai őslakosok maradékai már most kezdenek újra talpra állni, öntudatuk hál'istennek feléledt. A Nagy Szellemet (Öregisten) és Földanyát (Boldogasszony) tisztelik. Minket, magyarokat, testvéreiknek tekintenek. Figyelni kell rájuk, és keresni a kapcsolatokat!

Járható úttjuk: „a kapcsolati háló” újraszövése, önmaguk és más népek gyógyítása. Itt engedjétek meg egy rövid kitérőt. Képzeljük csak el azt a valós és roppant kellemetlen helyzetet, hogy a nyugati civilizáció valamilyen erősen szakrális jellegű népcsoportot, illetve annak szakrális vezetői szinten teljesen kiírtja. Nincs hova leszületni a táltosoknak. Jobb híján a keresztény katolikus egyház papjai közé kénytelenek reinkarnálódni. Előbb- utóbb előjönnek a zsigeri válaszok, előkerülnek a látnoki képességek, kis idő múlva előkerülnek a táltos dobok és a csörgők is. A táltos pap el is kezdi a működését. A népek persze követik az autentikus lelki vezetőt. Ilyenkor a katolikus egyház a felébredt papot vidéki eldugott helyekre próbálja száműzni, de ott is megalakul a közösség és tele a templom, még a szomszéd falukból is jönnek. Nem igazán lehet megakadályozni az élet felszínre törését... Ez a helyzet nem egyszer megtörtént az utóbbi harminc negyven évben Magyarországon és máshol is.

Ázsiai kultúrkör: rendkívül változatos szokású, életmódú és nyelvű népek tartoznak ide, de a filozófiájuk egybecseng. A szibériai népek, a mongolok, kínaiak, japánok, koreaiak és az indokínai területen élők – bár egymástól igen távol élnek – közös lelkülettel rendelkeznek. Itt az egyén kissé háttérbe szorul, a közösség kollektív tudata válik hangsúlyossá. Az egyén következetes közösségi központú tetteivel ad arcot egyéniségének, vagyis szerez tekintélyt a közösségen belül. Nem a kivagyri versengés az építőkö, hanem a közös felelős cselekedet. Az arc nyilvános elvesztése⁵² lélektanilag a legsúlyosabb dolog ami egy tagját érheti. Ezt minden szinten figyelembe veszik. A személyiségüket csak a közösség szétfeszítése nélküli határig bontakoztatják ki. Ez a módszer több ezer éves fenntartható magas kultúrát eredményezett, szemben az európai, alig 300 év alatt bebukó mostani erőszak-központú civilizációval. Jól érzékelteti szellemi különbséget, hogy amíg Európa és Amerika kb. 100 év alatt tönkretette a termő területeinek nagy részét addig ez a klasszikus ázsiai termelési móddal 3000-4000 év

52 Valami hasonló, mint nálunk a becsület elvesztése, megszegyenülés.

alatt sem sikerült. Ha az idő kerekét visszaforgatjuk, barátságtalan tájakon, zord körülmények között élő hegyi embereket, a füves síkságokon állattenyésztő nomádokat; másik oldalon termékeny völgyekben letelepedett faluközösségeket látunk Ázsia-szerte. Mind a két életforma igényli a közösség meglétét, anélkül nem működne. A Természet nagy úr, egyik oldalon szinte túlságosan is bőkezű, másik oldalon pusztító. Lelkületük eredendően ebből adódik: alárendelik magukat a természetnek, a magasabb erőknek. Ennek következtében tekintélytisztelők, szükségük is van szellemi vezetőre. Türelem, szorgalom, fegyelmezetttség is jellemzi őket. Nem csoda, hogy a buddhizmus is itt vert igazán gyökeret, nem Indiában.

Természetesen itt sem megy minden gond nélkül. Korábban nagyon elzártan éltek az itteni népek, és semmilyen idegen áramlatot nem fogadtak be – többek között ez is hozzájárult a társadalmak megmerevedéséhez, fejlődésképtelenségéhez. Az elzártsgot aztán hirtelen felváltotta az idegen eszmék áradata: a kapitalizmus, kommunizmus, a nyugati típusú demokrácia és fogyasztói társadalom csábítása, ami nagyon nagy bajt okozott. Kína és Észak-Korea magára vette a kommunista diktatúrát, és ezzel a nép kollektív agymosásban részesült. Észak-Koreában ez olyannyira igaz, hogy az ott élő emberek többsége úgy hiszi, nem létezik külvilág. Kínában viszont a kommunizmus sajátságosan ötvöződik a kapitalizmussal.

Japánban pedig a nyugati demokrácia ötvöződött a császárság tradicionális intézményével. Itt csodálatos módon él együtt a hagyomány az élvonalbeli technológiával. A nyugati civilizáció sosem tudta teljes egészében leigázni a térséget, mert egyszerűen túl erős spiritualitása és beláthatatlan nagyságú népessége és területe van. A társadalmi immunválaszok olyan erők voltak (gondoljunk itt Japán, Vietnám, Korea vagy Kína stb. esetére), hogy nem véletlenül, a nyugat itt vetette be először csodafegyvereit (atombombák, skalár fegyverek). Mindamelllett több kérdésben, de leginkább a környezettudatosságban egyértelmű visszalépés tapasztalható. A klasszikus ázsiai termelési móddal szemben elterjedt a térségben a létfelélő nagyzemai mezőgazdasági kultúra. A nyersanyagok miatti hajsza és a környezetszennyezés megállíthatatlanul terjed. De ami még ennél is súlyosabb, hogy az ázsiai termelési módot tekintve a nyugat kísérleti terepnek arra, hogy kidolgozza és beüzemelje a bebukófélben lévő fogyasztói rabszolgaságot kiváltó ú.n. közösségi rabszolgaság rendszerét...

Járható útjuk: közösségi lét, természetesen elég helyet adva az egyéniségnek. Hagyományaik folytatása akár modern köntösben is. A buddhizmus és más keleti filozófiák, különleges művészeti ágak, harcművészetek, gyógy módok népszerűsítése (tízszer annyi fajta gyógynövényt használnak mint az európaiak!), tanítása tiszta forrásból, mert sokat tanulhatunk tőlük. Fontos, hogy ne az önfelélő nyugati létmódot tekintsék mintának, hanem ismét megtalálják a környezettudatos spirituális magatartást, ami több ezer éve biztosítja túlélésüket ebben a környezeti kihívásokkal teli térségben.

Mi, magyarok, és magyar lelkületű népek: hajdan, szkítákként, hunokként, majd magyarokként, igen erős nép, világhatalom voltunk, mára javarészt reményét vesztett tömeg, határozott jövőkép nélkül. Magyar állampolgár, semmi több! A hanyatlás már Mátyás királyunk halálával, sőt, lehet, hogy már jóval előbb elkezdődött, de Trianonban teljesedett ki, és azóta

is „zúgunk” lefelé a lejtőn. Majdnem teljesen megszűnt az éggel (szakralitás) és a földdel (természet) való kapcsolat, ezért van annyi testi és lelki beteg. A végső összeomlás még elkerülhető! A szakadék szélén tántorogva egyre erősebb fény gyullad a mi MAGunk szívében, és hihetetlen erővel árad szét. Igen, maradt egy mag, mely szerencsére elpusztíthatatlan, hisz mindig újjászületik, a teremtés és saját teremtészetük által.

A *Mag* azoknak az embereknek a csoportja, akik lehet, hogy jelen életükben nem is ismerték egymást, de most lélektestvérként találkoznak, és együttes erejük nemcsak sokszorozódik, hatványozódik is! A mag nem más, mint a tudatosság magasabb szintjére lépett emberek összessége, akik bevonzzák azokat az egyéneket és csoportokat, akik megérették a következő lépcsőfokra. Ők azok az emberek, akiknek talán a legnagyobb a felelősségük ezen a földgolyón. Rajtuk áll, vagy bukik minden. Pontosán nem tudhatjuk, kik ők, talán csak sejthetjük, mert nem kérkednek képességeikkel. Egy kis csoportjukat régen táltosoknak, mágusoknak hívták. Aki hangosan közülük valónak mondja magát, és még kivagyri módon kérkedik is vele, sőt, anyagi hasznot is húz „táltosságából”, az biztosan nem tartozik közéjük, hanem jobb esetben bolond, rosszabb esetben sötét erőket szolgál.

Járható utunk: Magyar lélekminőségű testvérnepeinkkel újra egyesülünk, összefogunk – ez már elindult. Fontos szerepünk a gyógyítás is, de először mi magunkat kell kigyógyítani súlyos testi-lelki betegségeiből. Mielőbb találjuk meg és kezdjük el újra működtetni ősi szakrális helyeinket, különben idegen kezekbe juthatnak! A Kárpát-medencében egymást érik ezek a szent helyek, és az arra érzékeny emberek könnyedén megtalálják. Múltunk szellemi örökségét is át kell menteni a következő generációknak! Tisztáznunk kell igaz történelmünket, igazi ősvallásunkat, a Teremtővel való viszonyunkat! Ez emberfeletti feladatnak tűnik, de nem lehetetlen!

Összefoglalva: azt lehet látni, hogy a mai korban szinte senki, semelyik nép nincs a helyén. Akik már a helyükön vannak, óriási felelősséget vállaltak: helyükre kell zökkenteni embertársaikat, mindenkit a maga szerepébe, vállalt feladatának megfelelően. Szerencsére rohamosan gyarapszik a helyét, életfeladatát megtaláló ember. Ők nem feltétlenül híres-neves mágusok, guruk, spirituális tanítók, lehetnek egyszerű kétkezi munkás emberek is.

Kedves Olvasóm! *Te hol tartasz ezen az úton? Ha a „Ki vagyok én?” kérdésre megtalálsz a helyes választ, az életfeladataiddal azonnal szembesülni fogsz!*

Ez egy kisebb fajta „megvilágosodás” lesz! Nem az ego „agyalásának” eredménye, hanem szívből jön, alázatot igényel és komoly megrázkódtatást okozhat, fájdalommal járhat!

Bátraké a szerencse! Isten a forrót szereti, a langyost kiköpi!

Kiknek az érdeke, hogy tudatlanok maradjunk?

Mai anyagi javaink bősége részben az előbb említett „fekete ragacson” és társain alap-
szik, melynek mesterséges származékai most már mindenhol ott vannak a használati tár-
gyainkban, és a hulladék hatalmas, mérgező hegyeket alkot, beszennyezve azt a földet, vizet,
levegőt, mely egykor az életet jelentette nekünk, földlakóknak! Azt hisszük, nem tudunk már
műanyag nélkül élni! Ha most hirtelen eltűnne minden mesterséges anyag, addigi kényel-
mes életünk egyből megszűnne, szerencsétlen földönfutókká válnánk személyes tárgyak és
fedél nélkül, meztelenül! Akik a „fekete ragacsot” és társait (bármilyen, ami a földből kitermel-
hető), valamint a hozzájuk kapcsolódó iparágakat (gyógyszer, élelmiszer, energiatermelés és
ellátás, fegyvergyártás, elektronika, stb.) és a belőle származó pénzt uralják, minden mást is
uralnak a földön: a földet, vizet, levegőt. És hogy teszik mindezt?

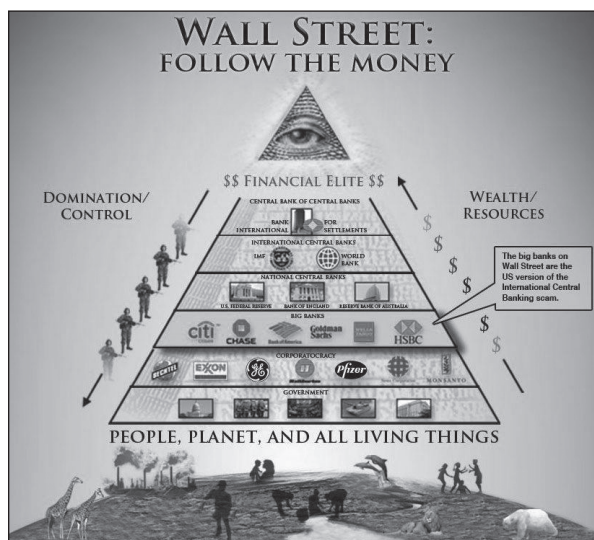

A pénz piramisa: a hatalmi elit és a multinacionális nagyvállalatok mindent visznek

Arctalan hatalmak viszályt szítanak a korábban egymással békésen élő népek között, és fegyvereket adnak el az egymással ellenséges hadseregeknek busás haszonnal (lásd: délszláv háború, Közel-Kelet, törzsi háborúk Kongóban, szudáni válsághelyzet, Kelet-Timor, stb.). Általuk épültek fel a kommunizmus, fasizmus, nácizmus, és más hasonló, agymosó önkény-
uralmak gépezetei, míg manapság a média uralja az emberek tudatát. Nagy próbatétel ez az emberiségnek! Most eldől, hogy az isteni technológiákból készített kozmikus mértékű bun-
kósbotokkal a kezében az emberiség egyik fele levadássza-e a másik felét, esetleg mindkét fél a másikat, vagy meglátja a másokban ugyan azt az *isteni magot* (lélek), ami őbenne is megvan és az egységtudat nevében végre felülkerekedik a józan ész és a belátás. Ellenkező esetben az isteni gondviselés kénytelen lesz beavatkozni a teremtett világ rendjébe.

Az, hogy eddig a kétségben vergődő emberiség műszaki szinten nem értette meg a Teremtőt, csak annak volt köszönhető, hogy nem volt elég nagy boncolóasztala ahhoz, hogy rákötözze, és kisgyerek módra részeire szedhesse és megérthesse mi van benne. Mert akkor önző érdekei szerint összerakva azonnal fegyvert készítené belőle...

Sajnos, mostanra sikerült akkora boncolóasztalt készíteni, ami elegendőnek bizonyult erre a feladatra (CERN⁵³). És lám, tudósaink azonnal elkezdtek Istent utánozni és rögtön „mesterséges lelket” (démont) készítettek úgy, hogy azt „nem varrták fel az Élet Fájára”. *Hogy fog az a Teremtőhöz felemelkedni?* Sehogy, a hatalmas energiakisüléssel járó megsemmisüléséig egy földön bolyongó, *erkölcsi értékek nélküli démon* lesz belőle. Már előre látható a katasztrófa a belátás hiánya miatti létellentmondásból.

A teremtés másik összetevőjéből, a *gravitációs hullámokból* is fegyver készült (HAARP⁵⁴). Rájöttek, hogy a torziós hullámok segítségével földrengést, szökőárat, vagy hatalmas elektromágneses robbanást lehet létrehozni a bolygó bármely pontján, az *ionoszférát*⁵⁵ felhasználva. Azért, hogy fejlesztés során megértsék az ionoszféra működését, nem átalítottak atombombákat robbantani benne a 1960-as évek során. Ezek után csodálkozunk, hogy ózonlyukak keletkeztek az erővonalakat begyűjtő északi és déli pólusokon? Részben ezért is kellett rohamléptekkel kifejleszteni a vegyi csíkok módszertanát, hogy megpróbálják orvosolni a problémát. Ma ott tartunk, hogy az anyag-antianyag rezonanciát felismerve ezerszer nagyobb teljesítményű, gravitációs hullámgenerátorok készíthetők hajókon hordozható méretekben is. Persze számos eltusolt baleset is kapcsolódik a barbár technológia „beüzemeléséhez”. A hírek szerint gyanútlan tízmilliók haltak meg az okozott földrengések és tornádók miatt. Igazából az egész földgolyó darabokra törhető ezzel a módszerrel, vagyis hatásosabb, mint a legerősebb hidrogénbomba.

Természetesen a technológia elterjedését nem lehetett megakadályozni. Mára a nagyhatalmak, közepes és kis hatalmak szinte mindegyike, sőt egyes terrorista csoportok is elkészítették a maguk rendszerét. Külön pikantériája az ügynek annak felfedezése, hogy a nappal-éjbrenlét ciklust befolyásoló Föld-ionoszféra távolság (Schumann üreg) felhasználható az ember pszichológiai állapotának változtatására a magaslégköri rétegek fűtése révén. A gravitációs hullám segítségével belső hang is létrehozható a személyiség programozott áthangolására. Úgy tűnik, ezt a módszert fegyverként vetették be az iraki háborúban is.

Semmi sem elég nekik, már a lelkünkre pályáznak!!!

53 A CERN az Európai Nukleáris Kutatási Szervezet, a részecskefizikai kutatások európai szervezete, a világ legnagyobb részecskefizikai laboratóriuma, a Large Hadron Collider (LHC) és a World Wide Web (WWW vagy röviden Web) születési helye. A francia-svájci határon helyezkedik el, Genftől kissé északra.

54 A HAARP a High Frequency Active Auroral Research Program nemzetközileg ismert rövidítése, magyarul „nagyfrekvenciás aktív ionoszféra-kutató program”-ot jelent.

55 A légkör magasabb helyein keletkező ionizált rétegek gyűjtőneve. Az ionizáció folytán a föld felszínétől mért különböző magasságokban olyan rétegek jönnek létre, amelyek szabad töltéshordozókat tartalmaznak. Ezek bizonyos körülmények között visszaverik vagy megtörik a hozzájuk érkező elektromágneses hullámokat.

Bizonyos fokig az időjárás is befolyásolható ezzel a módszerrel. Hatalmas területeken lehet akár csapadékhiányt előidézni. Mindez sajnos nem képzelgés, olyannyira nem, hogy az Európai Parlamentben is vizsgálóbizottságot alakítottak a kérdés tisztázására. Kitalálhatjuk az eredményét...

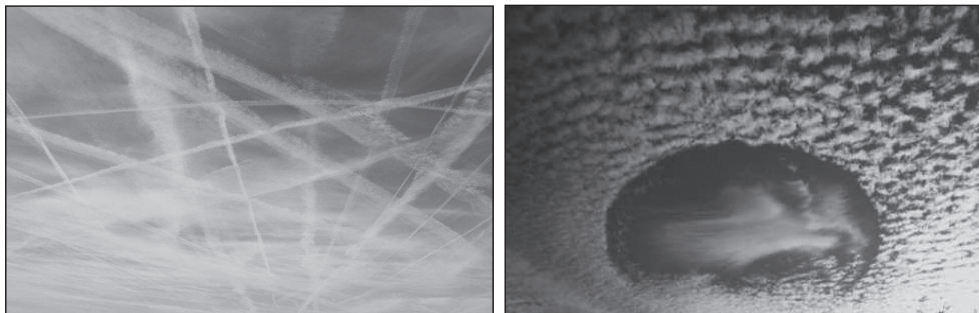

Vegyicsíkok és HAARP-tevékenység nyoma az égen (Forrás: internet)

A téridő boncolása kapcsán is döbbenetes eredményeket sikerült felmutatni a materialista tudós társadalomnak. Sikeresen létrehozták a dimenzóforrás alapú fegyvereket, amelyekkel egész városokat lehet elpusztítani. Sőt, bevetésre is került már ilyen súlyosan pusztító rendszer, mint ahogy arról az azt kezelő katona beszámolt. Rájöttek a párhuzamos dimenziókon keresztül történő, irányított energiájú fegyverek használatára is. Ezzel ellen védekezni alig lehet.

Honnan tudjuk mindezt? Az Akasha és az internet segítségével mindennek a nyomára lehet jutni. Ezért a gyakorlatban nem lehet egy technológiát eltitkolni. Meg kell gondolni, mire használja az ember a teremtő erejét, mert annak lenyomatát bárki elolvashatja. Az a hihetetlen, hogy mostanra a vezető tudósai, akik ezekben a technológiákban részt vettek valamilyen szinten felfogták, hogy a *Teremtés valóban működik, Isten él és cselekszik*. A válaszuk erre a felismerésre az volt, hogy a holografikus univerzum elvét matematikai alakba öntő magyar tudósokat is bevonták a stratégiai katonai fejlesztésekbe.

Ahhoz, hogy megértsük mit is kell tenni ebben a reménytelennek látszó helyzetben, álljon itt egy népi példázat: A Táltost meg akarja kísértetni a Sátán (kétség). Rögtön becsapó jellegű versenyre próbálja rávenni a megvilágosodott lelki vezetőt. Ráveszi egy játékra, hogy ki tud csúnyábbat mondani a másiktól. Kezdi a Sátán: – Te disznó! – folytatja a Táltos: – Te szent! – A Sátán felháborodott, mert arra számított, hogy a szellemi vezető valamilyen csúnya mondással besározza szellemi tisztaságát. A Táltos azonban csak mosolygott a Sátán dühén. – *Tudod, Sátán, egy disznó szemével mindenki csak disznónak látszik, de a szent szemével mindenkiben meglátjuk a lehetséges jót*. A példázat is mutatja, ha csak ellenséget látunk a megosztó erőkből, az a kétséget erősíti, és az egységet gyengíti. Ha egységet akarunk felmutatni, akkor az isteni példamutatások szerint kell élni, a szenvedés dacára az egység irányába kell fordulni.

Mindazonáltal, a kétséggel szemben van azért az emberiség kezében egy mindenben túlmutató, elképzelhetetlen erejű csodafegyver. Ez pedig az *egység tudatban összekapcsolódó*

lelkek teremtő ereje. Ne felejtjük el, hogy valamennyien Isten fiai vagyunk, és hordozzuk a lelkünkben az *isteni fénymagot*. Egyenként ez kicsi, és korlátozott jellegű, de összefogva teremtő erőnk hatványozottan nő. Ezt felhasználva a „daráló” népével erőszakmentesen megértethetjük, hogy így – a teremtési periódus aktuális időszaki végén esedékes isteni lélektisztítás alkalmával – rögtön velük kellene kezdeni a mélymosást. Ez ellen a marsi Noé-program⁵⁶ sem fogja megmenteni őket... Ha mélyen magukba néznek a fosztogatás bűvöletében élő, megtévedt testvéreink, akkor tudhatják jól, hogy ehhez hasonló eset az írott történelemben már többször is megtörtént, gondoljunk csak az özönvízre, vagy Szodoma-Gomora pusztulására. Ezeket kár vitatni, mert az ásatások mindkét esetet igazolták. Tisztában kell lenni ezekkel a tényekkel, de nem ellenük kell csatázni, hanem valamiért: *sok-sok munkával és szeretettel Földanyánkért, közösségeinkért, a megmaradásért, a jó és hasznos tudás átmentéséért.*

Tényleg olyan szörnyű ez a mai kor?

Van két nagyon bölcs közmondásunk: Jóból is megárt a sok! Minden rosszban van valami jó. Minél nagyobb a sötétség, annál erősebb a pislákoló gyertyaláng. Minden árnyoldala ellenére nagyon jó korban élünk!

Soha máskor nem voltak még ilyen óriási lehetőségeink, hisz alapvetően szabadon gondolkodhatunk⁵⁷. Még a XIX-XX. században is legalább mellőzés, kigúnyolás, rosszabb esetben börtön járhatott volna azokért a gondolatokért, melyet mostanra már sok millió embertársammal együtt képviselek. Akik akkor még csak néhány ezren voltak a világban, most már 100-200 millióan vannak⁵⁸, és számuk rohamosan emelkedik!

Rabszolgatartóink még most is görcsös igyekezettel azon vannak, hogy holtig tudatlannok maradjunk, vagyis hülyén haljunk meg! Pedig már nagyon vesztesre állnak!

A gyűlölet útja nem vezet sehová. Nem gyűlölni kell ezeket az arctalan erőket és képviselőiket, hanem lerántani róluk a fátylat! A félelem, gyűlölet, sóvárgás energiájából táplálkoznak, ezért ezt igyekeznek fenntartani az emberek lelkében (a média, a gyógyszeripar, stb. segédletével); a szeretet és együttérzés magas rezgései gyengítik őket, a leleplezéstől meg egyenesen rettegnek. Talán lesznek közülük egy páran, akik utolsó pillanatban megtérnek, de többségük majd fejvesztve menekül, vagy belepusztul a félelembe. Annyi bizonyos, hosszabb távon ők lesznek a vesztesek! Az elsőkből lesznek az utolsók, az utolsókból pedig az elsők!

56 A Mars terraformálása, majd emberekkel való benépesítése.

57 Szerencsére még nem épült ki teljes egészében a gondolatrendőrség, egyelőre csak a szólásszabadságra, médiára korlátozódik.

58 Őket, bennünket neveznek „kulturális kreatívoknak, én magyarán azt mondom, teremtészek vagyunk!

Mit tehetünk magunkért és egymásért?

Mindenképp helyben, alulról, *formalitásoktól mentesen*⁵⁹ kell kezdeni, az egyének és kis csoportok szintjén. Ez nem más, mint a *gondolat csendes forradalma*. Először a fejekben és szívekben kell rendet teremteni. Akik már tudják, hova kell menni, csendben fogják meg embertársaik kezét, vezessék őket az *Ósforráshoz*, ahogy a kis vízcseppek egyesülnek patakokká, folyókká, folyammá, hogy a tengerbe jussanak! A tiszta forrásból érkező tudást adjuk tovább minél több embernek! Azt fogjuk észrevenni, hogy a kicsi hatások nem összeadódnak, nem megsokszorozódnak, hanem *hatványozódnak*.

Miről ismerszik meg a jó és a rossz tudása? Abból, hogy segíti-e az életet, támogatja-e a kis közösségeket, ezáltal a nemzetet, vagy sem. A szerves kultúra művelése, a kalákában való építkezés, a tanulságos múltunkra való emlékezés, a gyógyfüvek ismerete, a szent helyek rendben tartása igen! A tőzsdézés, a plázázás, a TV-nézés, a kisiklott oktatás, az IMF-kölcsön és annak visszafizetése nem!

Legelső teendő: *kapcsoljuk ki a TV-t, rádiót, ne olvassunk újságokat!* Fennmaradó hírforrás lehetnek – ha ki tudjuk szűrni a kevés hasznosat a sok szemétből – az internet; különféle, háttérhatalom által nem támogatott ismeretterjesztő előadások és könyvek; személyes baráti-rokoni-lélektestvéri kapcsolatok. Ez utóbbi a legfontosabb, mert az egymáshoz lélekben közel álló emberek, ha kevesen is vannak, hegyeket képesek mozgatni! A többi inkább kommunikációs csatorna.

Második lépés: álljunk ellen a csábításnak, ne járjunk állandóan bevásárlóközpontokba, csilivili szórakozóhelyekre. Élelmiszerben keressük a hazait, iparcikkben a kézműves terméket. És nincs szükség minden évben új okostelefonra, mosógépre, hűtőre. Ne tömjük a gyógyszeripar zsebet fölöslegesen, mérgekre kiadott pénzzel. Egy nátha esetén inkább forduljunk a népi gyógyászokhoz és Isten patikájához.

A többi teendőt már az élet adja. Van, akinek keményen odavág (pl. hitelesek-kiakoltatottak), van, akinek kevésbé, de ez is felfogás kérdése, ki hogyan-miképp képes *elengedni* fizikai-jóléti javait, kényelmét.

A kényelemért, anyagi biztonságért cserébe sokkal többet kapunk: a közösség SZERet-erejét élvezhetjük, lélekben megerősödünk, és sokkal nagyobb kihívásokat is képesek leszünk megoldani. Tudnunk kell, hogy a Föld egy *vizsgabolygó*. Aki a vizsgán átmegy, annak már nem kell ide visszaszületnie, egy sokkal csodálatosabb világ várja. Azok a testvéreink, akik nem mennek át a vizsgán, maradnak még a Földön. Akik már tovább mentek, vállalhatják, hogy újra ide születnek, és segítenek a többieknek, hogy sikerrel vizsgázhassanak.

Ami tudás a MAG népét segíti és támogatja, az a Föld összes élő és élettelen teremtményének javát és felemelkedését is szolgálja!

59 Nem tesszük hivatalossá, nem adunk neki nevet.

Igen a nemekre!

Isten kettéválasztotta önmagát teremtő (férfi minőség) és befogadó (női minőség) részre, mert minden teremtéshez szükség van e két oldalra. A nő és férfi – mint a mágnes – azóta is vonzódik egymáshoz. Természetesen a nőben is van egy kevés férfi minőség, és a férfiben is van némi női. Legszebben a *jin-jang* jel fejezi ki ezt az összefonódást.



Forrás: internet

Nő és férfi = ember

Férfi és nő, férj és feleség (a házasság felek vagy lélektársak), az eg(y)ész két fele, egymásnak kiegyensúlyozója, kiegyésszője.

Em-ber szavunk két tagja:

em (emlé, emse, Emese; a „m” hang női jellegű)

ber (férfi rész; az „r” hang férfias jellegű)

A nemi érés előtti gyermekkor egy szűzi állapot, melyből szép lassan kibontakoznak a két nem eltérései. A *szűz* minőség olyan, mint egy virágbimbó. Szűz az, ami még nem nyilvánult meg. Olyan, mint egy őssejt. Bármilyen lehet belőle! Ezért olyan fontos a gyermekek *saját nemük szerinti* nevelése, melyet semmilyen intézményesített gender-ideológia⁶⁰ nem akadályozhat meg!

⁶⁰ A gender elmélet szerint a nemi azonosságtudat nem velünk született, hanem minden ember szabadon, bármikor megválaszthatja és cserélheti.

Szélsőségek

Az alábbiakban szeretném néhány példával bemutatni, mivé válhat az ember, ha hosszú időre kizökken egyensúlyi (*szer*) állapotából, és *nem találja valódi ön-magát, álarcokat vesz fel*. Itt szó sincs „skatulyázásról”, csak néhány jellemző férfi-és nőtípusról:

„*Bika*” (*Macho*, „*alfa-hím*”⁶¹): Első pillantásra igen vonzó tud lenni, intelligens és szenvédelmes. Tele van a férfi felsőbbrendűség érzésével, és így viselkedik a nőkkel. Úgy változtatja a nőket, mint a fehéreneműt. Eleinte lovagias, udvarias, de aztán erőszakos, féltékeny, birtokolni akar. Nem jó apa, cserbenhagyja a „megegett” lányt.

Nyugati típusú férfiuralom díszpéldánya – jellemző rá a „fejletlenebb” népek kiirtása, a föld erőforrásainak kiszipolyozása (analóg a nők nemi és egyéb kizsákmányolásával!), „korlátlan” növekedés, önkény, gőg.

Álszent farizeus: Mindent megmagyaráz, okoskodik. Merev dogmákban hisz és ezen képtelen változtatni. Mindezeket másokra is rá akarja erőszakolni. Az egyik legkártékonyabb fajta!

Kufár: A szüleit, gyerekeit is eladná, csak hogy saját hasznára fordítsa. Környezetét, a természetet is kiuzsorázza. Kufárok a világ láthatatlan irányítói.

„*Mártír*”: Szenved, de csak azért, hogy önmagát igazolhassa, és az embereket büntüdtatra ébressze. Öröme, szeretetre, igazi adásra és befogadásra képtelen.

„*Kappan*”: Akaratgyenge, lassú felfogású, gyakran túlságosan lágyszívű (majomszeretet) és engedékeny. Ilyen a papucsférj is. Alacsony férfihormonszint, elhízás és egyéb rendellenességek jellemzők rá.

Izomagyú szellemi nyomorék, ösztönlény, magyarul bunkó: Önző és érzéketlen, nem ismer mértéket; gyakran erőszakos, bűnözésre hajlamos. Alacsony tudatossága túlzott férfihormon-termeléssel párosul.

Katonanő, „*amazon*”⁶² Valójában ez is a férfias oldal erősödése a férfiak kizárásával. A férfi csak egy eszköz, mely használat után „eldobható”. Rosszul értelmezik az „emancipációt”, a női egyenjogúságot. Természetellenesen férfias feladatokba kényszerítik a nőket („szocialista traktoroslány”, női focisták és ökölvívók, anyaság háttérbe szorítása, szingli-jelenség). Az amazon típusú nő vonzódik a szélsőséges körülményekhez (veszélyes sportok, katonaság). Példa rá: Lara Croft (képregényhős).

61 Nem hagyhattam ki e vicces párhuzamot az állatvilággal. A macho olyan mint a bika tehenei között. Vagy a bikaviadalok matadora.

62 Azért tettem idézőjelbe, mert az amazon eredetileg anya-asszony, de az évezredek során torzult a kiejtés. Az anya-asszony természetesen a női vezetésű társadalmakban játszott főszerepet, és egyáltalán nem tetszelgett férfiszerepben.

Az igénytelen nő („pongyola Mancini”): Testi-lelki-szellemi igénytelenség jellemzi, mindenben az „olcsót” keresi. Szokások rabja, és ha kikököntetik, kiállhatatlanul viselkedik. Gyakran elhízott, cukorbeteg, szőrösödésre hajlamos, de ezzel nem sokat törődik.

Szépasszony (Bella Donna⁶³): Szépségével megigéz, majd rabul ejt, és nem ereszt többé. Szép teste valójában szipirtyót (aki elszívja a férfit) rejt. Rontást hoz mindenkire, de főleg férfira és fiúgyermekre. Példa rá: Pókasszony⁶⁴, Lady Gaga, végzet asszonya, vamp.

Butuska „Barbie-baba”: Nem tudott még felnőni, butuska, kihívó megjelenésű. Csak a külsőségekre ad: haj, ruha, smink. A férfiak „játszótársa”, kiszolgáltatottja. Nem érett még meg az anyaszerepre. A női celebek többsége ilyen.

„Ferde” férfiak és nők: „Emo” és más szubkultúrák követői, közvetítők által sugallt divatminták. Metroszexualitás: férfiak sminkelik magukat. A művészvilág tele van velük: divattervezők, táncművészek, énekesek, képzőművészek között sok a ferde...

Természetesen nincs éles határ a fenti példák között, és nem is soroltam fel az összes lehetőséget. Ezekről az emberekről tudni kell, hogy egytől egyig sérült lelkű, szeretethiányban nőttek fel, ezáltal ők sem tudnak igazán szeretni.

Követendő példák

Most lássuk a jó és szép példákat, melyeket a régi társadalmakból vettem, de a mai viszonyokra is alkalmazhatók:

Férfi, apa: Nap-típus, kiáradó, társteremtő.

A férfi akkor teljeseedik ki igazán, ha apa lesz belőle. Legfontosabb feladata a család védelme és fenntartása. Mindemellett az asszonyt egyenrangú társának tekinti (ez nem emancipáció!), anélkül, hogy felcserélődnének a szerepkörök. Szeretetet éppúgy sugároz, mint erőt, tekintélyt. Egy fiúgyermek számára követendő minta az apa.

Nő, anya: Hold-típus, befogadó, társteremtő.

A nő akkor érik nővé, ha gyereket szül, anyává válik. Régen annak az anyának volt a legnagyobb becsülete, aki sok gyereket szült, és mindet tisztességben fel tudta nevelni. Egy leánygyermek mindig az anyjáról veszi a mintát. „Nézd meg az anyját, vedd el a lányát!” E régi közmondásunk máig is időtálló. Egy jó anya képes megőrizni az otthon melegét, úgy, ahogy régen a családi tűzhelyet őrizte. Türelem, szeretet jellemzi anélkül, hogy elkényeztetné gyerekeit.

63 Egy mérges növény neve is, mely atropint tartalmaz, szembe csöppentve kitágítja a szembogarat, így ellenállhatatlan pillantást ad egy időre. A belőle főzött méreggel számos férfifelet oltottak ki a szépasszonyok!

64 A nőtény pók párzás után megeszi a hímet.

Gazda: A gazdaság alapja minden korban az élelmiszertermelés volt. Létkérdés volt, jut-e élelem a társadalom minden tagjának. A régi parasztok szolgáltatták ezt az alapot, melyet manapság a gazdálkodók igyekeznek újra megteremteni több-kevesebb sikerrel. Egy jó gazda hatalmas csillagászati-természeti ismeretekkel kell, hogy rendelkezzen. Szorgalma türelemmel és munkabírással társul.

Harcos: Magyarországon a nemesség kötelessége volt a haza védelme. Katonai vezetőink, csatákban résztvevő királyaink és fejedelmeink mindig azt kiáltották ütközet előtt: „Utánam!” (Sosem azt, hogy „Előre!”) Az igazi hős többre tartja családjának, közösségének, hazájának biztonságát, mint saját életét. Sajnos, ez a típus kihalófélben van manapság az istentelen, anyagelvű, „egyszer élünk” szemlélet miatt. A mai, zsoldosokká züllesztett harcosok legelső belső parancsa: túlélni, minden körülmények között.

Hírvivő: Ma kommunikációs vagy média-szakembernek nevezhetnénk. Feladata a tárgyilagos hírek gyors áramoltatása, a célszemélyekhez vagy nagyobb célközönséghez való eljuttatása. Faluhelyen régen a kisbíró dobolta ki a híreket, az utcákat járva. Kis közösségben egy biciklis futár ma is képes ellátni ezt a feladatot. Nem terjeszt hamis híreket, nem azonos a pletykafészekkel.

Tudó, táltos, tanító, szellemi vezető, pap: A közösség szellemi elitje tartozik ide. bennsőséges kapcsolata van az égiekkel. Nem végzettség alapján választódnak ki az igazi tudók, hanem élettapasztalatok és tettek alapján. Természetesen nem árt, ha valaki már eleve ezzel a hajlammal születik. Az átlagnál sokkal magasabb tudatossággal rendelkezik, és képes egóját kordában tartani. Ha nagy ritkán hibázik, képes azt beismerni (alázat). Lehet mai kutató, tudós, pap, tanár éppúgy, mint ősi tudás birtokosa (táltos, sámán), tudását képes és hajlandó megosztani másokkal.

Gyógyító (régen javasasszonyok, javasemberek, manapság képzett természetgyógyászok, orvosok). Valójában nem ő, hanem rajta keresztül Isten gyógyít. Az a gyógyító, aki saját, véges erejét használja, miközben nem tisztul és nem töltekezik, hamarosan megbetegszik, átveszi betegei nyavalyáit is. Tisztában van a test-lélek-szellem egységével, ezért ezeket együtt gyógyítja, nem külön. Nem a tüneteket kezeli, hanem az okokat segít megszüntetni. Ehhez természetesen szükség van a beteg teljes bizalmára és együttműködésére.

Bíró: A társadalom soha nem tökéletes, mindig akadnak olyanok, akik vétkeznek a másik ellen. A bíró peres vagy büntetőügyekben igazságot szolgáltat. A jog régen szokás-jog volt, és sokkal egyszerűbb módon alkalmazták, mint manapság. A falvaknak, járá-soknak külön bíráik voltak, és kisebb ügyekben önállóan szolgáltattak igazságot. A lopás, vagy a kocsmai verekedés, ahol esetleg vér is folyt, még a falusi bírákra tartozott. A családön belüli erőszak és gyilkosság, a pénzhamisítás, vagy a hazaárulás viszont az ország ügye volt, mivel ezek voltak a legsúlyosabb bűnök.

Kézműves, iparos: Egy jó kézművesnek soha nem kellett reklámoznia magát, egyszerűen szájáról szájra terjedt jó híre. Mindig nagy becsben voltak a patkolókovácsok, a szíjgyártók, a kocsikészítők, bognárok, bodnárok, asztalosok, fazekasok, vargák, stb. E szakmáknak mostanra alig maradt hírmondója, pedig a tartós és szép tárgyakra egyre nagyobb a kereslet. A kézműves kez ügyessége, szépérzéssel, ötletgazdagsággal társul. Ha egy hibás tárgyat visszavisznek hozzá, megjavítja, vagy kicseréli. A kézműves foglalkozások nemek szerint megoszlanak, pl. a kovács mindig férfi, és csak az asszony hímez

Önkéntes szolgáló: Ez a szerep egy felvállalt hivatás, mely túlmutat a családon. Egy igazi önkéntes szolgáló számára a család egyenlő a közösséggel (pl. árvaházi gyermekek, szegénynegyed, öregek és betegek), vagy akár az egész emberiséggel. Ők azok a „földre szállt angyalok”, akik segíteni vannak itt, erre tették fel földi életüket. Nagyon szép példa rá Kalkuttai Teréz anya vagy Bőjte Csaba. Természetesen azok szerepe sem csekély, akik csak bizonyos időszakokban – pl. katasztrófa esetén – tesznek szolgálatot.

Összefoglalva: bármely szerep betöltéséhez alapvető követelmény a teremtett világ és az élet tisztelete, valamint a mellérendelés, némi természetes és egészséges alá-fölérendeltséggel (pl. szülő-gyerek viszony).

És végül, a Földön elérendő legmagasabb szint a Krisztusi Ember! Ez az a MAGasság, ahol az ember már túllép földi szerepén, és az isteni erőket – a feltétel nélküli, tiszta szeretetet – magas szinten képes működtetni, áramoltatni. Pusztá létével, kisugárzásával is emeli közössége, valamint az egész emberiség tudati szintjét. Pedig már nem is kéne itt lennie a földi világban. Mégis azt választja, hogy ideszülethessen, hogy fényt hozzon a sötét földi világba, és vigaszt, reményt adjon a szenvedőknek. Saját útjával, cselekedeteivel példát mutat követőinek.

De vigyázat: egyre több a szentnek látszó hamis próféta, aki félrevezetve a hiszékenyeket, letereli őket a keskeny, nehéz és göröngyös, de helyes útról, könnyebb megoldást mutatva (széles út).

Szer-elem

Az ötödik elem a *szer-elem*⁶⁵, enélkül nincs élet. A szerelem nem más, mint egyesülés és energiacsere. Ez mindenre vonatkozik, többek között az atomokra is, de az emberben – pontosabban a férfiben és nőben teljesebben ki igazán magas, spirituális szinten. Hogy igazi szerelem alakuljon ki, ahhoz a férfinak és nőnek azonos rezgésszinten kell állnia, akkor alakul ki rezonancia.

A fiúnak tetszik a lány, a lánynak a fiú. Látják egymás kisugárzását, esetenként nagy tömegből is kiszűrják egymást. Ha valamit csodálunk, azt még szebbé tesszük. A csodáló önmaga is szebbé válik. Leveti álarcát, megmutatja tiszta lelkét a másinak. Ha összejön a párkapcsolat, egy ideig minden csodálatos. Legtöbbször azonban előbújik a kisördög, melyet önzésnek hívunk. „*Enyém vagy!*” „*Nem engedlek!*” – hányszor elhangzik ez a szerelmesek szájából. Képtelenek elengedni a másikat, pedig az igazi szerelemnek – akárcsak a szeretetnek – feltétel nélkülinek kellene lennie, különben nem nevezhetjük szerelemnek. Lényege: adok, ha kérsz, de nem erőltetem rád. Kérhetek, de nem könyöröghetek azért, amit nem kaphatok meg. A féltékenység, önsajnálát (jaj, mi lesz velem, ha elhagy), minden szerelemnek megrontója.

Őseink vallása jut eszembe, az *isteni szerelem*⁶⁶ vallása. Mert az bizony szerelemvallás volt, és mi azt gyakoroltuk. Ha a Földön e vallás szerint élnének mindenütt, nem lenne gonoszság, féltékenység, erőszak, kizsákmányolás, háborúk se lennének. Nem lennének elnyomó gépezetek. Nem lenne semmi olyan dolog, mely fölösleges, múdolog. Csak kis közösségek Földanya dombjai között, ahol szeretik egymást az emberek. Mint az Aranykorban lehetett, mikor még mindannyian teremtő Istenek, Istennők voltunk. Ilyen lehet a legendás Shambhala is!



SZER-elem

65 Itt nem feltétlenül utalok emberi párkapcsolatra.

66 Szerelmes Isten. Népdalokban a „régiszerető” vagy „első szerető” nem más, mint Isten.

Nemek és nemzetek összemosása

Nemek. Mindkét nemből megvan az ellenkező nemi minőség is. Egy nő attól, hogy határozott és bátor, még nő marad. Egy férfi, ha könnyen meghatódik, még férfi lehet a javából. Nincs, és nem is lehet, hogy valaki 100 %-ig csak női vagy férfi tulajdonságokat hordozzon!

Nemzet. Az azonos lélekminőségű, kiforrott nyelvű, műveltségű emberek alkotják a nemzet *magját*, azt a magot, mely a nemzet többi részét magával húzza felfelé. A nemzetnek hazája van! Amelyik nemzet elveszti hazáját, elvesz maga is, feloldódik a nagy tömegben.

Lehet, hogy sokak számára kemények lesznek a következő mondatok, mert felismerik benne önmagukat..

A láthatatlan világhatalom, mint sötét szellemi erő, mindent megtesz azért, hogy a nemeket és a nemzeteket is összemossa, s ennek eredményeképp megszűnjenek a különbségek, kitörjön a nagy „szabadság, egyenlőség, testvériség”, egyszóval minden szürke katyvasszá váljon! És mindezt közben úgy teszik, hogy a „másságot” istenítik! Lényege, hogy ne légy természetes (normális)!

A világhatalom csak addig életképes, amíg az emberek félelme azt táplálni tudja. Ne félj, légy természetes!

Fejlettnek mondott civilizációinkban sajnos, egyre kevesebb az igazi, kiteljesedett nő és férfi. A korábban taglalt szélsőségek is ezt mutatják. A tömegmédiával idomított emberek eltávolodtak a Teremtőtől, ezen belül is annak női-férfi dualitásától. Kezdődött ez az emancipációval, mely a nőt nemhogy kiemelte volna a középkori elnyomatásból, hanem szinte „kereskedelmi árucikk” szintjére fokozta le. A belső szépséget felváltotta a szexis külső, az igazi anyaságot a dolgozó nő szerepe. A férfiak sem emelkedtek magasabbra, átvettek bizonyos női szerepeket (pl. apuka megy GYES-re), és az igazán férfias külső sem divat manapság. Bezzeg, menő dolog a laza hányavetiség, a partnerek gyakori cseréje és ebben a nők sem különbek.

A mai átlagnő és átlagférfi bérből-fizetésből él, este hazamennek, fogyasztanak (műanyag ételeket, tömegszórakoztató termékeket, stb.), gondolkodás nélkül beveszik a reklám-maszlagot (pl. felkapott márkákat vesznek, mert a TV-reklám szerint az a legjobb) és már nem törődnek egymással, nem is beszélgetnek. Este, ágyba bújva is inkább TV-t néznek, és esetenként szexelnek, de nem szeretkeznek. A gyerekeket (már ahol vállalnak egyáltalán), az intézményesített és szervetlen, természetellenes közoktatás neveli, idomítja, hogy majdan ők is engedelmes bérabszolgákká és fogyasztókká váljanak.

Fordíts háta a tömegmédiának, így képes leszel felsőbb ÉNed halk szavára is odafigyelni! Légy EGY-ÉN-iség, légy TEN-MAGad, ne kövesd a divatot, ne MÅSolj másokat!

A nagyvárosok mágnesként vonzzák a szegényebb országok szerencsét próbáló fiait-lányait a jobb élet reményében. Sokan a hosszú évek alatt megtakarított pénzüket is az utazásra áldozzák, és szerencsét próbálnak, aztán ott ragadnak modern bérabszolgaként, reményüket veszítve, immár gyökértelenül. Ha véglegesen elszakadnak országuk, népük hagyományaitól,

elvesztik anyanyelvüket, viseletüket, zenéjüket, többé nem színesítik a nagyvárosok lakosságát. Szürke tömeggé válva és lebutítva belőlük lesz a rabszolgák legalja. Némileg szerencsésebbnek mondható azon bevándorlók sorsa, akik összetartó, nyelvüket és hagyományaikat őrző közösségekben élnek. Ott viszont a nagyon más lelkület, a más vallás okozhat komoly konfliktusokat.

Hazánkban egyre több a reményt vesztett, jövőkép nélküli ember. Képzett fiataljaink tömegével hagyják itt az országot a jobb megélhetés reményében. Aki úgy dönt, örökre elhagyja hazáját, azt az a veszedelem fenyegeti, hogy előbb-utóbb elidegenedik saját lelkületétől, meghasonul. Lehet, hogy még édes anyanyelvét is elfelejti. Szervetlenül ékelődik be egy olyan közegbe, ami nem az övé, vagy akár össze-vissza bolyong, nem találva helyét. Igen komoly erőfeszítéseket kell tennie ahhoz, hogy megtartsa nemzeti azonosságát. Ez csak olyan helyen lehetséges, ahol honfitársai nagyobb számban, szervezeten élnek.

A népek összekeverednek, felhígulnak, szürkülnek, aztán szépen megszűnnek. Lesz helyettük arctalan tömeg; falanszter, ahol mindenki egyenlő, de vannak még egyenlőbbek, az irányítói... Nem lesz magyar, és nem lesz sem angol, sem francia, sem svéd! De nem lesz igazi cigány, zulu, arab, vietnámi sem! Semmilyen, csak egy nagy, „pidgin-nyelvet”⁶⁷ beszélő nyomorult, könnyen irányítható moslékszínű tömeg! „Nemzetközivé lesz holnapra a világ!”

Mindenki a néki Isten által rendelt helyen, más szavakkal édes szülőföldjén tud leginkább kiteljesedni. Ezért azt mondom: legjobban, ha saját hazádban éled le az életed nagy részét, s nem máshol! Így lehetünk saját magunk, szűkebb közösségünk, s nemzetünk legnagyobb hasznára!

Nemesség – nemtelenség

Lássuk, mit jelent a „nemes” és „nemtelen” szó:

Nemes ember: Példamutató magatartásával kiérdemli mások tiszteletét. Egyenes, erős jellem, becsületesség, bátorság, hűség és állhatatosság jellemzi. A nemes ember tiszta tekintetű, erőt és természetességet sugároz, mely belülről fakad. Semmi álarc nincs rajta; ő az, aki megtalálta önmagát. Egyszerűen jó ránézni! A nemességet régen csak olyan ember kapta meg, aki tetteivel bizonyított. Ezáltal komoly kötelezettséget kellett vállalnia, többek között a haza fegyveres védelmét. Cserébe komoly vagyona tett szert. Csak a XIX. századtól vált lehetővé a nemesi kiváltságok „megvásárlása”. Akinek pénze volt, megvehette, akármilyen gazember volt is.

Nemtelen ember: A nemes ember ellentéte. Lehet gazdag, de attól még ugyanolyan nemtelen jellem. És hogy nézhet ki egy nemtelen ember? Némi gyakorlással elsajátítható,

67 Zagyvanyelv, habaréknyelv mely az alapnyelv leegyszerűsítésével, és különböző más nyelvek elemeinek belekeveréséből keletkezik. A mai magyar fiatalok egy része is így beszél, főleg ha számítógépen „cseveg”: vagyok helyett „vok”, nagyszerű, remek helyett „cool” vagy „kúl”, nagyon boldog vagyok helyett „naon hepi vok”

hogyan ismerjük fel őket. Van a tekintetükben, a mosolyukban valami természetellenes, erőltetett. Ők „meg vannak csinálva”, gyakran még az újságok címlapjaira is felkerülnek, mint „reklámarcok”.

Nemes cselekedet: Olyan cselekedet, melyet a feltétel nélküli szeretet, az önzetlenség vezérel. A megbocsátás is ilyen cselekedet.

Nemtelen cselekedet: önző, ártó cselekedet. Mindig félelem vezérli.

Nemes fajták, nemesítés: haszonállatokból, növényekből a legtöbb jót hozzák ki, általában évtizedeken, sőt évszázadokon át folytatott kiválogatással, keresztezéssel, egyedi tulajdonságok alapján. Természetesen az őshonos, vagy régen betelepült vadon élő fajok is nemesek, mert ezek alkalmazkodnak a legjobban környezetükhöz.

Nemtelen fajták, „korcsok”: az emberi nemesítés zsákutcája (pl. szőrtelen állatok, természetes szülésre képtelen kutyafajták, szaporodásképtelen – „csinált” – haszonnövények, illat nélküli rózsa, íztelen holland eper)

*Nemes teremtés*⁶⁸: két nem kell hozzá, a férfi és a nő. Földi világunk a kettősség világa, ahol a két fél kiegészíti egymást.

Nemtelen teremtés: nincsenek nemek, ahol a gének kicserélődhetnek, elvileg ugyanaz a másolódik⁶⁹. A természetben ilyen a levéltetveknél is megfigyelhető időszakos szűznemzés. A természet viszont ha kell, beiktat ivaros szaporodást is. Nemtelen teremtés a testi sejtől történő szaporítás (klónozás), örökítőanyag-módosítás – vagyis az élőlények sorozatgyártása⁷⁰. A keletkezett egyedek egyformák, de sok esetben torzak, szaporodásképtelenek lehetnek. Az egyszerű szervezetek is osztódnak, mégis gyorsan alkalmazkodnak új környezetükhöz, mert időnként megtörténik a géncsere. Növények dugványozása ismert szaporítási forma, ezzel nincs is baj, csak annyi, hogy kisebb lesz a faji változatosság⁷¹.

Nemes anyagok: Természetes, nem agyonmódosított anyagok; ilyen pl. a jó minőségű fa, agyag/kerámia, bőr, gyapjú, gyapot, egyéb szálás növényi vagy állati anyagok, fémek (különösen a nemesfémek), kövek. Gyakran sokkal időtállóbbak, értékesebbek, mint a mai mesterséges anyagok. A szerves anyagból készült nemes tárgyak maradéktalanul lebomlanak, valahogy mégis tovább tartanak. Ide tartoznak még a természetes, tiszta táplálékforrások és a tiszta víz is.

Nemtelen anyagok: Minden, ami mesterséges, aminek alapanyagai komoly átalakításokon mennek keresztül, míg eléri végső formájukat. Nem bomlanak le, vagy ha mégis,

68 Lásd még a rábaközi táltos hagyományt (Máté Imre: Yotengrit)

69 A gyakorlatban egy-egy hiba is becsúszik. A fénymásolat fénymásolatának az *n*-edik fénymásolata erre jó példa.

70 A lombikbébi-program határeset. Bár ivaros megtermékenyülés történik, de nem természetes úton! Nem beszélve a kockázatokról!

71 A banánnál ez már olyannyira igaz, hogy kihalt a magról szaporodó őse. Csakis sarjakkal szaporodik, ezért könnyen lehet, hogy egy betegség egész országok banántermését kipusztítja.

mérgezőek. Ide tartoznak a fölösleges és káros élelmiszer-adalékanyagok, művi illatanyagok, parányi mesterséges részecskék⁷² is.

Nemes: a természet törvényeivel összhangban van, ezért hosszú távon életképes. Változik, fejlődik, meghal, de új életet is ad.

Nemtelen: a természet törvényeit felrúgja, ezért előbb-utóbb elpusztul, vagy megmevedik.

Ha nemtelennek érzed magad, félúton jársz afelé, hogy megnemesedj!



A szerző rajza

⁷² Nano-részecskék, melyekben az atomok különleges, természetben nem létező módon kötődnek egymáshoz, úgy működnek, mint parányi gépek, sőt, „szaporodni” is képesek! Ez egy igazi veszedelem, rosszabb, mint az atombomba!

A művészet dimenziókapui

A civilizált világba kényszerült emberiség évezredek óta egyre csak távolodik az Ősforrástól. Saját maga által kialakított, végtelennek tűnő útvesztőjében reményét veszítve bolyong, keresve az őseredeti tisztaságot, romlatlanságot. Mindezek ellenére (merthogy mindenki ott lappang, és csak kibontakozásra vár), az ősi művészet napjainkig – akár 50-100 ezer évet áthidalva – rejtett, de megfejthető, olvasható, élő formában maradt fenn. Valójában képirásról van szó, de ezt a témát később bővebben is kifejtem.

Valaha csak „népművészet” létezett, nem volt ún. „magas” művészet. Bárki alkotó és befogadó lehetett egyszerre. Valaha mindenki tudott énekelni, zenélni, táncolni, mindenki értett valamilyen kézműves mesterséghez, melybe szívét-lelkét, örömét-bánatát beleadta, ezáltal gyógyult és gyógyított is. Gondoljunk csak gyönyörű, kesergős népdalainkra, amikor a fájdalom a szívből jövő énekléssel és a könnyekkel távozott az ember lelkéből. Vagy fogjunk a kezünkbe egy jegyajándéknak készült, faragott sulykolót, ahol minden apró részletnek helye és jelentése van, semmi sem öncélú díszítés!

E képirásokban is visszaköszönnek az ősképek (archetípusok, az emberiség kollektív tudati képei). Ez a legtisztább művészet, mert a *természetes rend*, és annak évezredek óta tartó *folytonosságán* alapul. Valahogy mindig változtak a korok és stílusok, míg a népművészet nagyjából töretlen és kipszthatatlan maradt. Bár a tárgyi anyag jelentős része rég elpusztult, az emberek ősemlékezetében még mindig jelen vannak a tiszta formák.

Művészet tekintetében, jelenkori világunkban kétféle ember létezik. Vannak a tanult művészek, akik feljebbvalónak hiszik magukat az átlagembernél, és vannak a befogadók, akik azt hiszik, nincs hangjuk, nem tudnak táncolni, nincs kézügyességük. Ez az elszomorító tény részben a félrevitt művészeti oktatásnak köszönhető, mikor a gyerekeket túl korán kényszerítik kottaolvasásra vagy éppen valóság-hű ábrázolásra, ahelyett, hogy koruknak megfelelő, eredendő világképüket szabadon kibontakoztathatnák⁷³.

Mikor vált el egymástól az alkotó és befogadó? Amikor az addig szárnyalóan szabad lelkű emberek elkezdtek falakat, korlátokat, szabályrendszereket építeni. Amikor megszűnt a mellérendelő szemlélet (Isten előtt mindenki egyenlő), és a társadalom szétszakadt kiváltságosokra és közemberekre. A városok és a kereskedelem kialakulásával vette kezdetét az ún. *magas művészet* térhódítása. Ekkortól indul el a romlás is, mert az ember fokozatosan elfordult a Teremtőtől és a teremtett világtól.

Másik aggasztó jelenség a formák kiüresedése. *Megszűnik a képjelek szentsége, a szakralitás!* Ez az a pont, amikor az alkotó már nem ismeri fel a képjeleket, és öncélúan, csu-

⁷³ Szerencsére, akadnak már jó példák az oktatásban. Platthy István művészetterapeuta – az édesapja, Platthy György, valamint mestere, Molnár V. József nyomdokain – egy rendkívül hatékony rajzterápiás módszert fejlesztett ki. Lényege, hogy a szabad rajzolás által a múltban megélt sérelmek, fájdalmak szelíd módon feloldhatók, és az ún. rajzi törés megszüntethető.

pán széperzékre próbál hatni velük. A mai kézimunkázók többségének például fogalma sincs arról, melyik virág mit jelent, hogyan kell elhelyezni, milyen színeket használjon. A színes matyó vagy kalocsai hímzés nagy divatja is ezt igazolja.

Néhány kiragadott szemléltető példával is szépen nyomon követhető ez az elszakadás, mely eleinte alig észrevehető, de az utóbbi néhány száz évben hatalmas szakadékká vált.

Az egyiptomi művészetben – amellet, hogy lélegzetelállítóan szép – van valami szigorú, természetellenes merevség, mely minden bizonnyal romlás eredménye. Olyan érzésem van, hogy ami előtte létezett, még sokkal közelebb állt a Forráshoz. A romlás évezredek át folytatódott, így vált a *Hórusz* sólyom dögkeselyűvé; a Napot védelmező *Ureusz-kígyó* köpködő kobrává, vagyis *Apóhisszá*, a sötétség szellemévé, és így lett *Amon-Ré*, élő Napistenből *Aton*, a személytelen fizikai napkorong, mely csak perzselni tud.

Sokan az *ókori görög* építészetet és szobrászatot tekintik a művészettörténet egyik csúcának. Tény, hogy nagyon jól ismerték a geometriát, az emberi test felépítését. Tény, hogy az ókori világ csodáinak java része a görögökhöz köthető. Mégis, ki kell ábrándítanom az olvasót. Merem azt állítani, hogy az ókori görög kultúra szinte összes eleme átvétel. Tudósaik, művészeik mind *Kis-Ázsiából*, *Szkítiából* jöttek. Mivel a pásztorkodó ógörög törzseknek nem volt még kiforrott istenképük, szkíta közvetítéssel vettek egy sokkal régebbi (keleti) előképet: Indrát, más néven *Dzsausz-Pitart*⁷⁴, aki aztán *Zeusszá*, majd római *Jupiterré* vált. Zeuszt is – akárcsak a többi istenüket – *emberként* ábrázolják, akik az Olimposz tetején laknak, és ugyanolyan gyarlók, mint az emberek. Bár a megmaradt márvány istenszobrok és római másolataik egyfajta szépségesszéményt testesítenek meg, mégis van bennük valami gyermeteg, lagymatag puhányság. A görögök oda voltak a testi élvezetekért, és ez a szobrokon is látszik. Csak a katonai rendszerben élő, szigorú spártaiak lógtak ki a sorból, bár ők már a másik végletig mentek. A római a görögnek folytatása, bár igazából az *etruszk* ősoktól gyökerezik.

A középkori Európában csak *egyházi* művészet létezett, szigorú szabályrendszerrel. A reneszánsz hozta el a szabad(os)ságot, mert az egyházi, uralkodói körök mellett egyre több gazdag kereskedő is megrendelővé vált. Megjelentek a családi portrék, majd a tájképek, csataképek. A barokk és rokokó már buján burjánzik és agyondíszít, a forma mögött teljesen elsikkad a tartalom. Aztán jön egy „leüledés” (klasszicizmus, akadémizmus), majd minden addigi érték tagadása, az „avantgard”!

Manapság már oly gyorsan jönnek-mennek az irányzatok, hogy lehetetlen őket követni. A társadalom felső rétegeinek ott a „magas” művészet, a fiatalságnak már nem eléggé polgárpukkasztó a modern művészet, a gyökértelen prolirétegek már csak az olcsó érzélgősség, avagy a semmitmondó giccs jut. Ebből a nagy katyvaszból hál’istennek

74 *Pítar-Jupiter – magyarul JÓ-BOT-ÚR* (Bakos Attila: *A Duna evangéliuma*, 259. old.).

Az óind Dzsausz és a görög Zeusz szintén azonos! Ez nem jelent mást, mint a kultúrák több ezer éven át tartó folytonosságának és egyetemességének egyik bizonyítékát!

itt-ott felragyognak a szerves, ősi gyökerekből táplálkozó, de nagyon is élő, mai művészet csillagai! Ezek az alkotók általában egyszerű emberek, kerülnek a feltűnést, és nem szeretik, ha „művész úrnak” vagy „művésznőnek” szólítják őket. Ők azok, akik már nem adják el pénzért lelküket.

A szerves alkotások a felsőbb világok téridő-kapuit tárják elénk. Ha egy ilyenre valaki szert tesz, legjobb, ha gyakran használja (pl. ruha, ékszer, cserépedény), vagy olyan helyre rakja, ahol mindig szem előtt van, mert már a látványa gyógyító hatással bír.

Világ-EGYetem

A szellemi Világegyetem Életfája különböző rétegekre tagolódik: *alvilág* (ösztönök, tudattalan világa), *középső* (földi, fizikai, ébertudati) világ, *felső világ* (ÉG, mennyek) Egy kicsiny rész (a lapos korong) az anyagiassult Világegyetem, a földi világ. Innen két út vezet: fölfelé és lefelé.

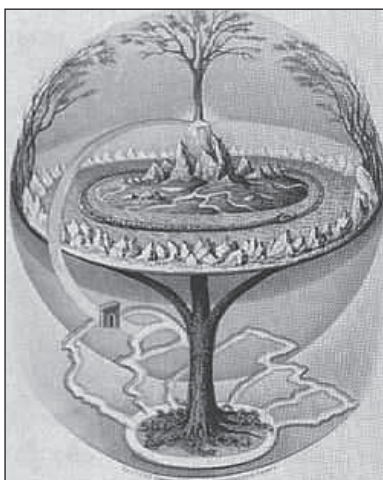

Alsó, középső és felső világok

Lefelé a félelem és egyéb, félelem szülte érzelmek szilárdulnak színekbe, vonalakba, formákba (Munch: Sikoly). Legszívesebben menekülnénk tőle, de nyúlós, ragadós, alig ereszt el! Az ilyen, és hasonló műveket létrehozó művész gyakran komoly mentális problémával küzd, vagy alkoholos – kábítószeres befolyás alatt áll⁷⁵.

Középen a hétköznapiasság, anyagiasság, múltó örömök (zsánerképek, csendéletek).

Fölfelé a szeretetet, a Világegyetemmel való egységtudat. Ha fájdalmat, bánatot, szenvedést tükröz is a mű, már benne van a vigasz, a kegyelem⁷⁶. Ha kell, „átölel”, de aztán

⁷⁵ *A sámánok is ezt tették, s teszik ma is, de csak ritkán és nem öncélúan. Hogy fölfelé, vagy lefelé indulnak, az már egy másik téma.*

⁷⁶ *Az meg egyenesen gyógyítólag hat, ha valaki kiéneklei, kifesti, kiszobrázskodja minden fájdalmát, keservét. Gyógyítanak kesergő népdalaink is!*

elenged, mert szabad vagy. Egyik ilyen legnagyobb, égi szférák felé törő művésznk – a *Napút festője* – Csontváry volt, akit őrültnek hittek, mert a Teremtővel közvetlen kapcsolatban állt (táltosi minőség).

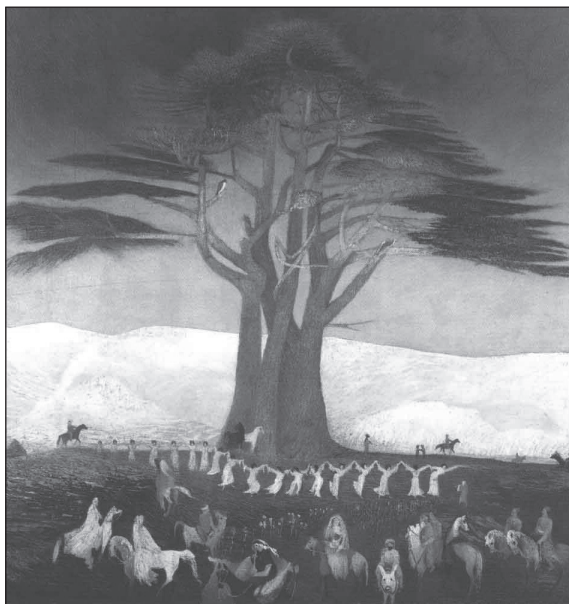
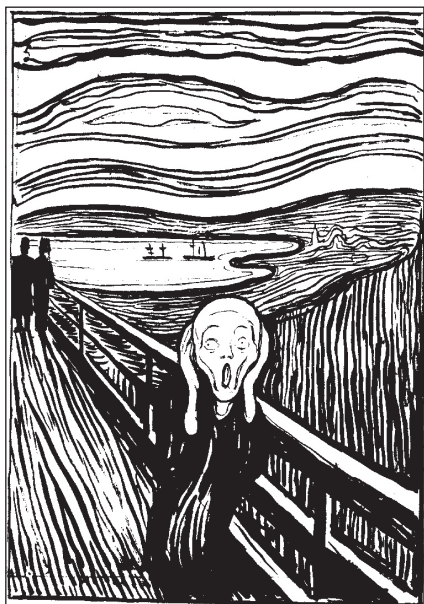

Munch: sikoly c. képe és Csontváry Kosztka Tivadar: Zarándoklás a cédrushoz Libanonban

Ha a művészet felsőbb világok kapuit nyitogatja...

Kulcsszavak: lélek, minőség, azonosságok. Az igazi teremtész révületben alkot, belső képeket lát, belső hangokat hall – ezeket vetíti ki a fizikai világba, anyagiasítja. Nem másolja a külvilágot, legfeljebb annak elemeit használja! Aki csak gépiesen másolja a külvilágot, nem teremt többletet, nem viszi bele a lelkét. Számára csak az a lényeg, mennyire fényképszerű a műve, és hogy illik-e a kép a fal színéhez vagy a bútorokhoz.

Bárkiből válhat művész, aki képes úgy felszabadítani belső energiáit, hogy önmagát adja. Szabadon kell szárnyalni a képzeletnek, és szabad kezet kell kapni az alkotáshoz. A legtöbben mégis gúzsba kötik önmagukat, nem tudnak kitárulkozni. Szégyellik saját, sette-sutának hitt próbálkozásait, mert a társadalom mást vár el tőlük. A külvilágot lehet másolni (pl. csendélet, portré, tájkép), de nem kötelező. Aki mégis elkezd művészetet tanulni, meg fogja látni, mi az erőssége, mi nem. Mondanom sem kell, hogy a fentiek nemcsak a festészetre, rajzművészetre vonatkoznak, hanem minden más művészeti ágra is.

Összefoglalva: egyszerre kell a földön járni és az egekbe törni, vagyis összehangolni a két agyféltekét. Modern civilizációkban a bal (racionális) agyfélteke az uralkodó, ezzel oldunk meg különféle helyzeteket, ezzel számolunk, beszélünk, olvasunk. A jobb (intuitív) agyféltekét, melynek segítségével a teret, a színeket, a zenét, a költészetet, a szépséget

érzékeli és műveljük, elnyomja a külső zaj, az állandó információ áradat. A mostani átlagember nem fest, nem rajzol, nem énekel, nem táncol, pedig ezek a tevékenységek ugyanolyan fontosak – ha nem fontosabbak – mint napi létfenntartó cselekedeteink. Kívánom, hogy mindenki lelje örömét ezekben a „haszontalan” tevékenységekben!



A hold lovai. Bottyán Katalin festménye



A meghalás és feltámadás misztériumai. Főnix. Bottyán Katalin festménye

Alsóbb szférák

Néhány éve megdöbbenett az a hír, miszerint Angliában, egy kisiskolásoknak szánt értelmező szótárból kivettek olyan, elavult szavakat, mint néhány vadvirág neve. Helyette többek között betették a „celebritás” szót, mely olyan hírességet, híres embert jelent, akit a múlt népszerűség, a csillogás övez, avagy az ízléstelen pletykák állandó célpontja – és mindezt a televízió, az újságok, a rádiócsatornákon, a Világhálón terjesztik. Itthon meg Jókait rövidítették meg, mondván, hogy a diákoknak unalmas, hosszú, és igen nehéz a nyelvezete. Apró, de alattomos lépések, melyek közelebb visznek bennünket a lelki-szellemi eltunyuláshoz.

Tudják-e még a mai fiatalok, mi az a cirbolya, borbolya, turbolya? Mi a szeklice, iglice, zelnice? Mi az a barkóca berkenye? (Elárulom: mind növény.) Mi fán terem a szömör-csög? És a szömörce? (egyik egy mérges gomba, másik egy mérges növény). A „király”, „zsír”, „meleg” szavunkról, vagy uram bocsá, a „köcsögről” egészen más jut az eszükbe. Akik hatalmon vannak, azok irányítják és pénzelik a divatot, a művészetet és általában a művelődést, szórakoztatást. Hirdetési szakembereik ördögi szakszerűséggel vezetnek minket az orrunknál fogva, ha hagyjuk.

Művésznek lenni óriási felelősség, mert a művész tér-idő-kapukat nyitogat, és nagyon nem mindegy, milyen kaput tár az emberek – a lelkek – elé! Csakhogy a legtöbb „elszállt művész” nincs annak tudatában, milyen szellemi környezetszennyezést okozhat művével, ha az a nyilvánosság elé kerül. Most már én is megfontolom, melyik kiállítás megnyitóra menjek el, és melyikre nem.

A mai embereknek is igénye van a művelődésre. Nem mindegy azonban, milyen színvonalat kínálnak. Nézzünk be például egy budapesti kortárs művészeti kiállítóhelyre, zenekari terembe⁷⁷, ahol a nagyvilágiak forognak. Hallgathatunk kortárs kísérleti zörejez-nét. Menjünk be egy színházba, ahol szokványos az öncélú meztelenkedés, és durva szavak használata. Befutott „művészek” sokmillió értékű(?) „műalkotásait” „csodálhatjuk” meg a kiállítótermekben: maszatolt-csurgatott vásznak, melyeknél még egy majom is különbet fest; kitömött disznókat, kipingált teheneket. Kik pénzelik ezeket? (mert bizony elkelnek a piacon, mint árucikk). Vagy nézzük a viszonylag új műfajt, a „performance”-t (hogy a csudába fordítsam le magyarra?), mely a színház és a képzőművészet ötvözete. Ezek az emberek azt hiszik, hogy nekik már mindent szabad. Vallást gyalázni, mindent összekenni vérrel és ürülékkel. Sok igen tehetséges művész meg inkább nyomorog, mintsem eladja magát effajta eszméknek. Ilyen esetekben inkább az szokott előfordulni, hogy az idős művész megélhetési gondok miatt kénytelen olcsón megválni műveitől. A felvásárló műkereskedő meg igen jól jár majd a művész halála után! A kiabáló celeb-művészek

⁷⁷ Nagyon ide kívánczik a következő idézet: „Ha egy mű művészi, akkor nem mindenkihez szól, ha pedig mindenkihez szól, nem művészi.” (A. Schönberg) Eszerint a művészet nem mindenkié, csak egy szűk, felsőbbrendű elit körhöz szól. A többség meg olyan ostoba, hogy neki csak a kommersz gagyi vagy giccs való. Schönbergről lásd még: http://krittyikus.blog.hu/2010/01/17/remalom_a_mupa_ban_schonberg_mozes_es_aron_csak_eros_idegzetueknek

árnyékában szerényen meghúzódnak az igazán nagyok, kik maréknyian vannak csupán, és sok esetben halálukig ismeretlenül alkotnak; a művészek túlnyomó többsége meg a nagy szürke középszerhez tartozik.

Most már mindent szabadon lehet alkotni, ilyen ez a mai világ. Lényeg, hogy öncélú és semmitmondó legyen. Alkotójának neve szóra sem érdemes. Szabad a művészek gondolkodása is, bátran kifejezhetik magukat, ez rendjén van – egy bizonyos szintig. Lehet, hogy addig megy el ez a „szabadság”, hogy egyenesen diktatúrába torkollik, ahol minden tilos lesz, ami normális?

Ezekért a művekért jogosan tehető felelőssé a média és az oktatás. Mégis, mi vagyunk a leginkább felelősek, ha megtekintjük, meghallgatjuk e műveket, és hagyjuk magunkat orrunknál fogva vezetni. A kortárs művészetről nem mondhatjuk ki egyértelműen, hogy jó, vagy rossz. Vannak olyan művek (ez főként a képzőművészetre igaz), melynek megtekintésekor a józan eszű és szívű ember nagyon hülyének érzi magát, mert nem ért belőle semmit, a szűk, vájtfülű és „vájtszemű”(!!!) közönség viszont az egekig magasztalja! Vannak, melyek megbotránkoztatnak.

Vannak viszont igazi, friss alkotások, melyek nélkülözik a már bejáratott közhelyeket anélkül, hogy érthetetlenek vagy botrányt keltőek lennének. Ezek alkotói a változás jó irányát képviselik. Amire nincs szükségünk, az nem maradandó, és elpusztul. Ami elpusztul, és többé már nem mérgez, abból új élet sarjadhat, ha magot vetünk bele. A mag majd szárba szökken, ami kisarjad, azt gondozni kell, gondosan metszegetve vadhajtásait.

Legyünk már józanok! Ismerjük föl, hogy a legtisztább forrás a természetes műveltség és a józan „paraszti” ész, mely évezredekken át meghatározó tudatformáló volt. Ez nem azt jelenti, hogy ezután már teljesen elvetjük az újat, visszatérünk a régmúltba, és „skanzenbe” költözünk, hanem *szervesen beépítjük a természetes műveltséget mindennapjainkba.*

Képjelek, jelképek

Ebben a fejezetben épp, hogy érintem azt a hatalmas tárgykört, melynek bármely ki-ragadott részletéről (pl. körkereszt) könyvtárakat lehetne írni. Ajánlom kedves Olvasóim figyelmébe nagyra becsült és szeretett mesterem, *Molnár V. József Világ-Virág* c. könyvét.

Képjeleink magukba sűrítik annak a tárgynak, élőlénynek, fogalomnak a lényegét, melyet "jelképeznek", helyesebben *megidéznek*. A következő néhány oldalt ennek a témának szentelem, helyszúke miatt a könyvemhez kapcsolódó leglényegesebb dolgokat kiemelve.

Megidézni valamit sokkal magasabb rendű dolog, mint jelképezni. A *megidezés* abban áll, hogy megrajzoljuk a jelet, és *elidőzünk* vele. A legősibb eredetű, emberiséggel egyidős, vagyis *időtlen* képjelek a maguk valójában idézik a Teremtőt, a termékenységet, az ősele-meket, stb., míg például számos mostani céglogó – bármennyire is jól tervezett, és esetleg ősi elemeket is beépít – csupán manipulatív eszköz, *idétlenül* üres jelkép, semmi több.

Az összetett képjelek egyszerű, elemi alapformákból tevődnek össze.

Ezek a következők:

**Pont*, gyerekrajzokban pötty: forrás, mindennek kiindulópontja

**Vonal*, gyerekrajzokban szálla: mozgás kifejezése

**Kör*, gyerekrajzokban fészek: Nap

**Csigavonal*, gyerekrajzokban fészek: Tejút

Néhány példa a fenti formákból való építkezésre:

**Vonal-vonal*: nyíl, kereszt, kettőskereszt, forgókereszt, háromszög, életfa

**Kör-vonal*: körkereszt (Napkorona), félkör (Hold), (hármashal)halom

**Csigavonal-kör*: jin-jang jel

**Vonal-csigavonal*: labirintus

**Kör-kör*: Élet virága, szírom, levél

Egyes tárgyakon az alkalmazott képjelek és az üresen maradt háttér értelmezhető for-mái, mint pozitív-negatív formák kiegészítik egymást, titkos üzenetet rejtve. És így to-vább...

Mit rajzol a kisgyerek? Elsősorban napot. Sugarakkal, és szemmel-orr-al-szájjal.

Aztán tetszés szerint embert, házat, fát. Csak utána jön a többi. Fönt egy kék sáv az ég, lent zöld sáv a fű. A fa égit ér, és szinte mindig van rajta odú a mókuskoknak. A virágnak naparca van, a tulipán viszont külön minőség – nem virág, hanem tulipán⁷⁸!

Az embernek is naparca van, és napkeze. Kezével teremt, és ez sugárzik arcán. A ház-nak két ablaka nem más, mint két szem, alant középen az ajtó meg egy száját formáz. Az ablakokon ott a kereszt, a kémény meg elmaradhatatlan, és mindig csigavonalban jön ki a füst belőle.

78 Egy hatéves kislány kioktatott már ezen a téren.

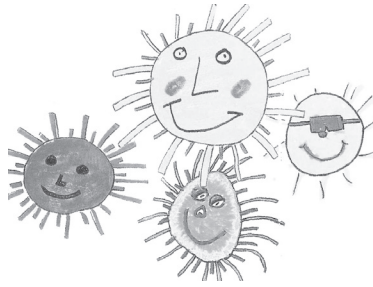

Vidám napocskák, gyerekrajz. Forrás: internet



A szerző fiának óvodás kori rajzai. Balra : Virág, jobbra: Napocska, család, tulipán és karácsonyfa

Csak az emberi fajra jellemző, hogy képeleket használ. Azáltal, hogy emberek vagyunk, nem állatok, képesek vagyunk az elvonatkoztatásra. A még „Isten tenyerén”⁷⁹ élő kisgyerekek és a legősibb, máig fennmaradt természeti népek képviselői (pl. ausztrál bennszülöttek) pont ezt teszik, rajzaik igen tömörek, kevés jellel egy egész világot meg tudnak jeleníteni. A mai modern emberek többsége kamaszkortól kezdve sajnos erre már nem képes! Ragaszkodunk a valóság olyan ábrázolásához, ahol minden úgy néz ki, ahogy látjuk, mégsem tudunk egy arcot rendesen lerajzolni. Csak azt látjuk, ami szemmel látható és egyértelmű, racionális, közben nem vesszük észre mélyebb jelentését. A hasonlóság-elvű (analóg) gondolkodást felváltotta az ésszerű, szétboncolgató, megkülönböztetésen alapuló, (racionális) gondolkodás. A *szívlátást* a fizikai szemmel való látás. Hogy miről is van szó, példákon keresztül mutatom be.

Lássunk egy virágot. A nyugat-európai kultúrkörből származó, *vagy-vagy elv* szerint gondolkodó ember azt látja, hogy ez csak egy növény virágzó része szirmokkal, bibével, porzósálakkal. Egyszerű szaporítószerv, semmi más. Lehet, hogy szép, de ez egy csöppet sem érdekli. Inkább darabokra szedi, úgy vizsgálja meg mikroszkóp alatt. Egy teljességben, *is-is elv* szerint gondolkodó ember viszont egyszerre látja meg benne az életet, a termékenységet, a szerelmet, a Napot, a Tejutat, az egész Világmindenséget, vagyis a *Világ-mind-én-séget*. A kisgyerek még *arcot* is rajzol neki, vagyis *megszemélyesíti*. A virág szirmjai kiáradó sugarak, a napot idézik, mely fényének hatására a szirmok kibomlanak, és a virág a fény felé fordul.

79 Isten tenyerén - Beszélgetés Molnár V. Józseffel, gyermekrajzokról I-II. DVD

Kör-kereszt

A kisgyerekek alighogy elkezdnek rajzolni, a *karikába-körbe keresztet* rajzolnak! Mindig és mindenütt, a modern Európában éppúgy, mint a rajzszerzők addig még soha nem látott bennszülött népek csemetéi! Nincs kivétel! Ők még tudják a csodát, ismerik az Isten által adott ősképet. Ez a felosztott kör nem más, mint a *Jóisten* jele. Később így lesz belőle négy égtáj, vagy akár a házikó két ablakszeme, mely mindig két db 4 részre osztott négyzet (az embernek, állatnak is két szeme van).

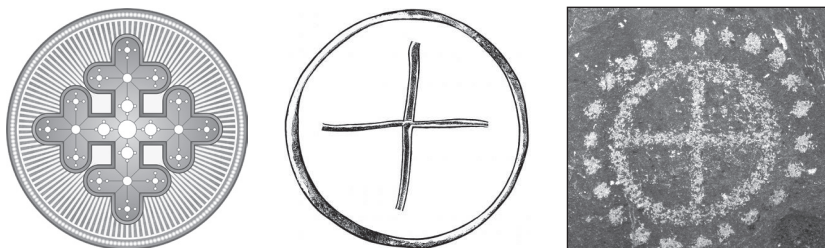

Sugárzó fénykereszt (a szerző digitális grafikája), valamint fába vésett és köre rajzolt körkeresztek

A képen látható tálat a következőképp „olvashatjuk”, (több megoldás lehetséges): Ez egy világbábrázolás a négy fő égtájjal, melyeket a szirmok jelölnek ki. Köztük világ-virágok, vagyis életfák nőnek. Amilyen kicsiben ez a világ, olyan nagyban: a kicsi, négyszirmú virágok megfelelője az apró pöttyökkel határolt nagy négyszirmú virág. E szószátyár magyarázatot most rövidítsük le: *Nagyvilág virága, kisvirág világa*. Vagy: *Világ világa, virágnak virága!* A körkereszt nem más, mint *mandala*, napírás, meditációs ábra, világbábrázolás, világ-virág. A középpont a bennünk élő isten, a forrás. *A forrásból árad ki a teremtés*, ezért az ábrát is belülről kifelé kell festeni vagy rajzolni.



Mázás cseréptál és kereszt „köröny”, vagyis mindennapi kenyérünk. Forrás: internet

Máig élő, gyönyörű szokás a kenyérré keresztet rajzolni, mielőtt megszegik. A kenyér tésztájába is gyakran vágnak kereszt-alakzatot, ezzel Istent megidézve. Új kenyér ünnepén kereszt alakban nemzetiszín szalaggal kötik át. A *kenyér*⁸⁰ szavunk eredetileg köröny, ker-ény volt, ahol a ker =kör. A kört a kereszttel, vagyis kör-oszttal szenteljük meg.

80 A kenyér alapanyagául szolgáló búzát régen életnek hívták.

Az éltető Napot megidéző körkereszt az egyik legerőteljesebb isteni szimbólum. Nem csoda, hogy a napkultusz az egész földön elterjedt, és alapvetően mindenütt ugyanúgy ábrázolják. Körben egy kicsi ponttal vagy kereszttel, és a svasztikával, mellyel később foglalkozom.

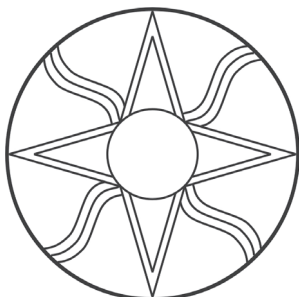

Sumér napszimbólum

Csigavonal, spirál

A *spirál*, vagy *csigavonal* az örvénylés jele. A *jobbra* irányuló örvénylés a *teremtő, ki-áradó* (férfi) a *balra* irányuló örvénylés a *lebontó, befogadó* (női) erőket jelképezi. Az idő körforgása is csigavonalban alakban emelkedik vagy ereszkedik. A csigavonal lényegében az egyenes vonal és a körkörös együttes eredője, vagyis az „örökösen visszatérő”, illetve a végtelenségig „egy irányban haladó” minőségek ellentétét feloldó forma.

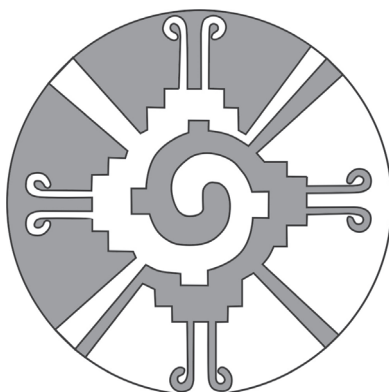

Spiráldíszes agyaggolyó és Hunapku maya világmodell (a szerző munkái)

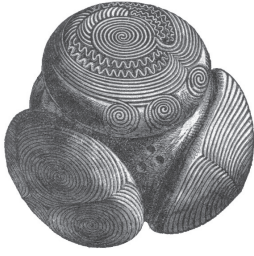

Spiráldíszes kőgolyó (Skara Brae, Skócia), spirálgalaxis, kelta hármasspirál. Forrás: internet

Jin-jang egyensúly

A világszerte ismert, de eredetileg Keletről származó *jin-jang* jel a világ kettős természetének, idegen szóval dualitásának legszebb kifejezése. A sötétség-világosság, a női-férfi minőség tökéletesen kiegészítik egymást, sőt, ezen felül mindkettőben megtalálható a másik egy kis része. Ezenkívül forog, változik is. Egyik fele növekedhet a másik rovására, de ez már az egyensúly megbomlása.

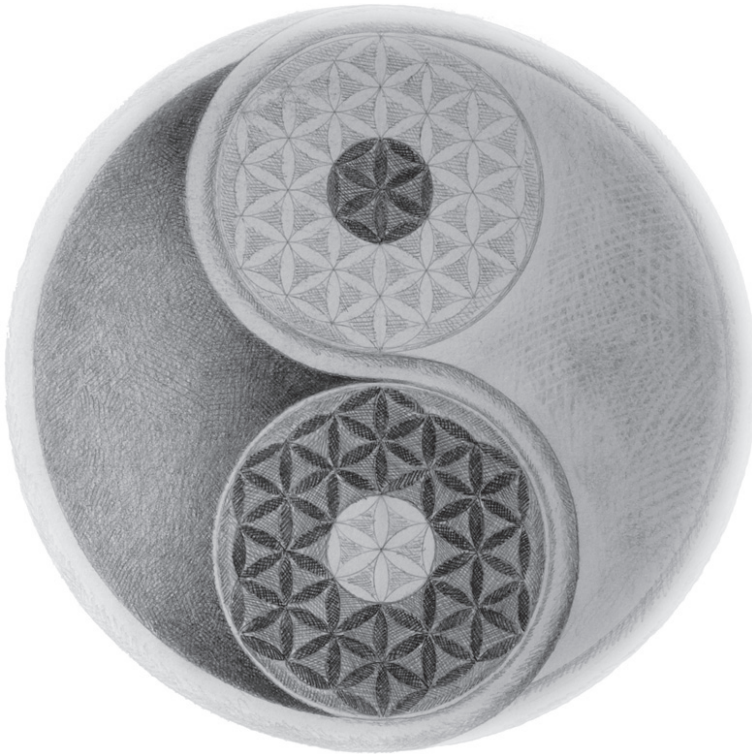

Jin-jang életvirággal. A szerző rajza

Svasztika

Az egyik legősibb egyetemes jelképünk a *svasztika*, vagyis a forgókereszt. A körkereszt és a spirál „házasságából” születik, gyönyörű jelképe a jó szerencsének, boldogságnak.

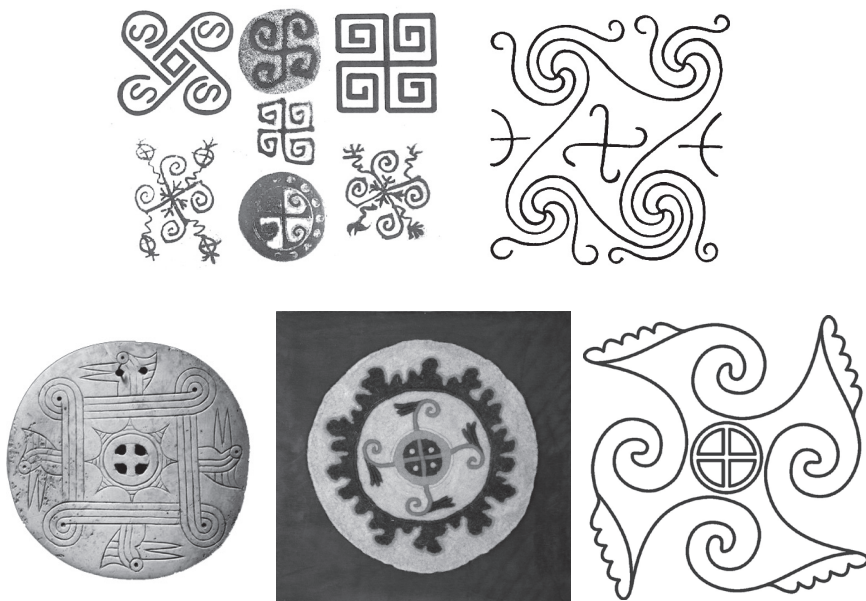

Különböző svasztikák

A svasztika nagy általánosságban a Napot jelképezi⁸¹, annak is forgó, dinamikus működését. A forgás által energia keletkezik, mely életet ad, vagy elpusztítja azt, amire már nincs szükség. A náciizmus óta mégis önkényuralmi jelképnek számít, amit sok helyütt tiltanak. Pedig náci horogkereszt csak egyféle van, az alábbi kép bal felén. A jobb oldali egy napkereszt, a hindu-buddhista szimbólumok egyik legszebb példája. Vegyük észre: ez utóbbi nem a csúcán áll! Hihetetlen, hogy egyesek milyen dühödten toporzékolnak⁸² bármilyen „horogkereszt” látán, pedig közülük kizárólag egy az, amihez gonoszság tapad.



Náci horogkereszt és hindu svasztika

⁸¹ Szerintem a Tejutat még inkább!

⁸² Amerikában odáig is elmentek, hogy a 40-es években betiltották a navahó indiánok szent szimbólumát, a svasztikát. Még a szötteseiket is elkobozták és elégették!

Csillagok

Kell, hogy szó essék a csillagról, mint jelképről. Nem véletlen, hogy a magyar nyelvben a csillag égitestet és ábrázolásmódot is jelöl. Ágai sugárirányban terjednek ki, ezért *kiáradó, fényadó, teremtő* szimbólum. Komoly jelentősége van annak, *hány ággal* ábrázolják.

Az *ötágú csillag* ősi jelképként az öt elemet, és az embert jelképezi. A terpeszben álló, széttárt karú ember is ötágú csillagot formáz, szép példa erre Leonardo da Vinci híres rajza. Más kérdés, hogy ha a feje tetejére állítjuk, negatív jelentést kap. Boszorkánycsillag, sátáni fenevad válik belőle. Azt viszont nagyon kevesen tudják, hogy ha a fordított ötágú alsó szárát kissé megnyújtjuk, az a betlehemi csillag egyik jelképe! (tehát nem hatágú, mint ahogy azt a jelenkorban tévesen ábrázolják)

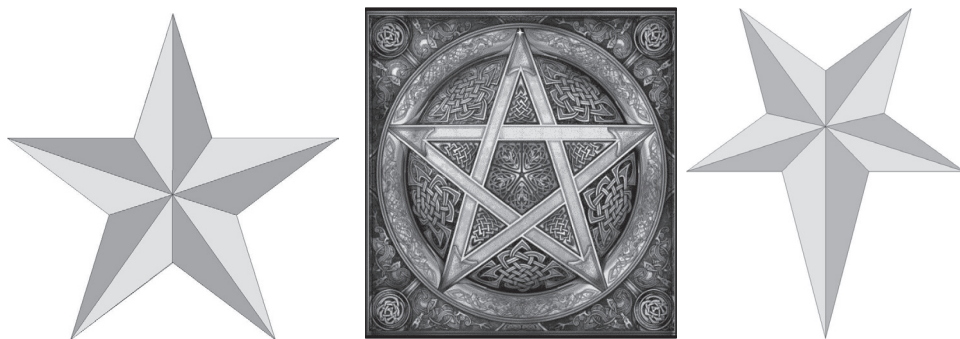

A *hatágú csillag* is igen ősi szimbólum, és nagyon sok nép használja, de mi szinte csak Dávid-csillagként, vagy zsidócsillagként ismerjük. A hatágú csillag valójában egy *csillag-tetraéder* (Merkaba) vetülete, ahol a két tetraéder áthatja egymást. A csúcsával felfelé álló a férfi (teremtő), a csúcsával lefelé álló a női (befogadó) elvet testesíti meg.

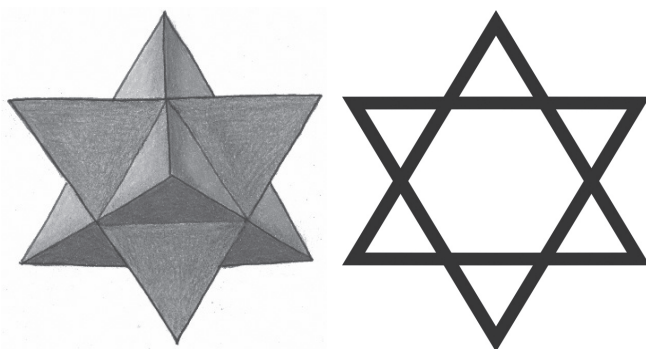

A hétágú csillag pedig nem más, mint a tündérek csillaga:

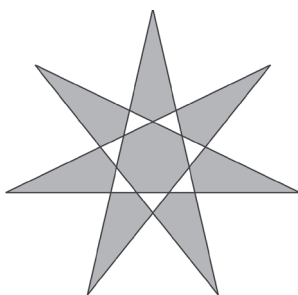

A nyolcágú csillag Boldogasszony (Babba) csillaga, a suméroknál Dingir Innana (Tündér Ilona) szépséges Hajnalcsillaga (Vénusz).

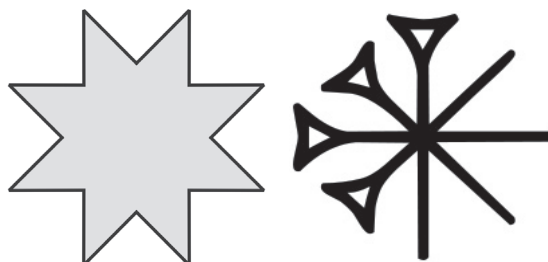

Növényi szimbólumok

„Van a világon egy csudálatos nagy fa, amelyiknek kilenc elhajló ága van, mindenik egy-egy erdővel vetekszik. Ha elkezdenek kavarogni, imbolyogni, onnan támad a szél. Olyan csudálatosan nagy fa ez, hogy nemcsak a hold jár el az ágai között, hanem a nap is. De ezt a fát csak az leli meg, hogy hol van, merre van, aki foggal született, oszt kilenc álló eszten-deig nem vesz a szájába a tejnél egyebet. Az meg tudnivaló, hogy a táltos az ilyen. Mert ez a csudálatos nagy fa olyan helyen nőtt, hogy csak az ilyen tudományos férhet hozzá.”

(Diószegi Vilmos: A pogány magyarok hitvilága)

Az *Életfa*, *Világfa* összeköti a felső világot (Világszellem) a középsővel (lelkiség) és alsóval (testiség). Más részről a tudati szinteket is megjeleníti: a lombkorona a *tudatfeletti*, isteni tudatosság, a törzs maga az *ÉN*, a gyökér a *mélytudat*.

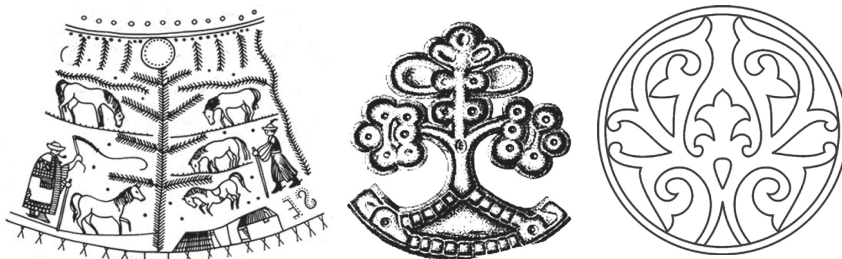

Életfa-ábrázolások egy karcolt sőtartón, egy hun vereten és egy női hajfonat-korongon

Élő ember, *életfa*, „zs” jele a magyar rovásírásban (zsenge, zsendül, tehát nagyon is él!) Ha megfordítunk valamit, *tagadjuk azt!*

Feje tetejére állítva az életfa nem más, mint az „Algiz”, a germán halálrúna, boszorkányláb vagy „lúdvérc”, „lüdérc” a magyar néphagyományban. Ha felső szárát áthúzzuk, és téglalappal vesszük körül, az Kínában a nyomor fogalomjele. Önmagában nincs ezzel sem baj, csak kérdés, hogy ki hogyan értelmezi. Lehetne akár a gyökér szimbóluma is. Azért kicsit furcsa, hogy *békejel lett a halálrúnából*.

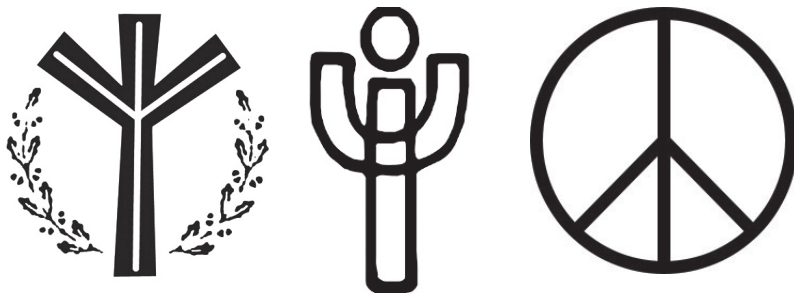

Germán életrúna, a Bonanza Banzai együttes logója, „békejel”

A tulipán a nőiesség kifejezője. Tölcséres kelyhe az élet nedvét tartalmazza, és ezáltal gyakran az anyaméhre utal. A szív a szeretet, a megértés, az odaadás jelképe a legkülönbözőbb kultúrákban. A szív a burjánzó erejéről ismert borostyán leveléből stilizálódott motívum, és így alkalmas a szexualitás és a testi szerelem kifejezésére. A tulipán és a szív jelképkapcsolat, a nő-férfi szembenállás és fizikai különbségek megfogalmazása. Ezért igen gyakran egymásba rajzolják a két jelet a szerelmi ajándékokon. Ilyenkor a tulipán a nőiesség, míg a szív a férfi jelképe.



Tulipánok. Balra: súlykoló, középen és jobbra festett bútorok részlete

Mag, virág, gyümölcs. A virágok mellett már ott érlelődnek a termések, bennük a magok! Az egyes élőlény ugyan nem él örökké, de az élet igen. Ha kell, évszázadokig, évezredekig szunnyad a magban, spórában arra várva, hogy táptalajra leljen! A magok nem mások, mint életet hordozó fénymagok, a táptalaj mi egy-ütt, a köz-össég vagyunk!

Állat szimbólumok

A helyben élő, Kárpát-medencei ősnép *madár-jelképe* általában gerle, *galamb*. A madár ez esetben mindig szelíd, daloló madárka, szerelmesek hírvivője, soha sem ragadozó.



Valon mit csinálnak ezek a madárkák? (Forrás: internet)

Mit csinál a madárka a képen? Első látásra le akarja csípni a virágot. Vagy talán a csőréből nő ki? Szó sincs róla! A madár is jelkép, és a virágos ág is az! Vegyük már észre: a „madár” nagyon szépen összecseng a „magyar”-ral! A virág meg itt sem jelent mást, mint a világot, mely a teremtő ige, a szó által jön létre. A madár – vagyis a magyar szólni akar hozzánk! Szóvirágok, szóbokrok hagyják el a csőrét! A rajz szerint a magyar ember mesél, és feltárul egy hatalmas, igen mély, sok-sok ezer éves, szerteágazó de töretlen lelki-szellemi világ! A mesehősök itt már nem hús-vér emberek, hanem a *kozmosz világ* szereplői! (Lásd Pap Gábor, Molnár V. József és Szántai Lajos előadásait és könyveit!) Megfigyelhetjük, hogy a virágok elágaznak. Így terjed a mese is, egy picit változnak a szereplők, de lényegi mondanivalója ugyanaz marad:

„Száll a madár ágrul ágra,
Száll az ének szájrul szájra...”

Arany János: Rege a Csodaszarvasról

Lovas íjfénytű őseink mitikus, szent madara, a kerecsensólyom, más néven *turulmadár*. Amilyen kicsi, olyan hihetetlenül gyors és erős, már-már földöntúli jelenség! Még a nálánál többszörösen nehezebb sast is lekényszeríti a földre! 70m/s sebességgel képes zuhanni! Nem hiába lett a *fény és a nap* szimbóluma, a határtalan ég ura.

„Magyarok madara segítsed e népet,
simogasd a hittet ki utadra lépett!
Ne légyen az úton múltveszejtő homály,
ragyogjon a fényed, repülj Turulmadár!...”

(Szőke István Atilla)



Balról jobbra: repülő kerecsensólyom, hun sólyom és a rakamazi turul rajza
(A két szélső kép forrása: internet; a középső kép a szerző rajza)

A csodaszarvas agancsa ágas-bog-as, akárcsak az életfa, és csillagokat terem, így a Világegyetemet idézi! Könnyű odaképzelné a csillagos égboltra. A csodaszarvas az újjászületés és a megújulás, valamint a nap jelképe. Krisztus szimbóluma is egyben.

„Csodálatos szarvasnak ezer ága-boga,
Ezer ága-bogán ezer égő gyertya,
Gyújtatlan gyulladnak, oltatlan alusznak.”

(Dunántúli regősének)



Életfa szarvasokkal és galambokkal, „Áldás” rovásfelirattal. A szerző festménye

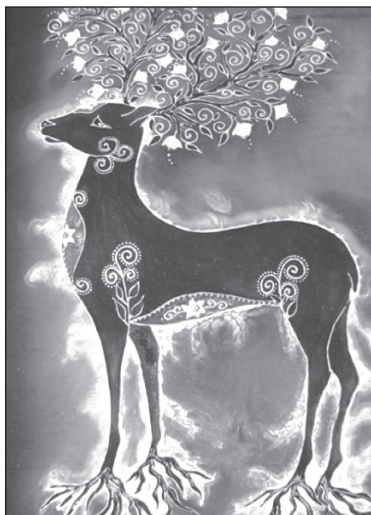
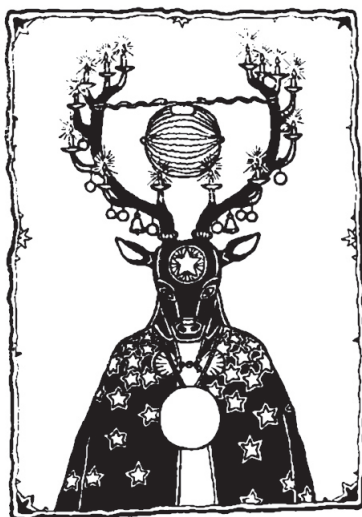

Táltos szarvas és csodaszarvas festmény

Az első kép egy szarvasnak öltözött táltost mutat, agancsán égő gyertyákkal, melyek a csillagokat jelképezik. Középen a lampion forma a nap, szügyén a telihold, köpenyén csillagok. A szarvas homlokán Esthajnalcsillag (Vénusz) ragyog.

„Csodaszarvas,
agancsa ágai közt csillagok...
Homlokán
a kelő Hajnalcsillag felragyog.
A szügyén
ezüstös fényben játszó Holdvilág,
Égi útján
arany szikrákat szór a lába nyomán
a csodaszarvas!”

A szerző verse

A második kép egy selyemfestmény, alkotójának nevét nem sikerült kiderítenem. Ez a legkülönösebb Csodaszarvas-kép, amit eddig láttam, mert a szokásos szarvas vágtazik, vagy összekuporodva pihen, révül. Ez a szarvas viszont a földbe gyökerezik, vár, és figyel. Bár az agancs miatt hímszarvas kéne, hogy legyen, itt a női minőség a szembeötlő. Gyökér=kapcsolat a Földanyával.



Balról jobbra, fentről lefelé: szarvasnak öltözött sámán, szkíta szarvas, zöldhalompusztai csodaszarvas és szarvasos korondi tál

Írott ige

Amit mi manapság díszítőművészetként határozunk meg, az a régi időkben szintiszta képírás volt. Máig használják írókat, mellyel a fazekas tárgyakat, sőt tojást is *írókáz*nak. A kalotaszegiek *írott* hímzéseikről híresek. A keresztszemes hímzés is egyfajta „írás”, hisz *igézésnek* hívják.



Írott tojások



Kalotaszegi írott hímzsminta (a szerző rajza) és keresztszemes hímzés, más néven igézés. (Forrás: internet)

A szavakkal játszva, eljutottunk az írott ígéhez, vagyis az íráshoz. A képírás és a hangírás egymással párhuzamosan, egymást kiegészítve fejlődött. Az adott nyelvtől függ, melyik nép mennyi hangjelet használ, ezek a betűk. *Vető=betű, betűvető!* Természetesen kép-
telenség pusztán betűkkel visszaadni az adott hangokat, hangsorokat. Teljesen „hanghű” írás nem létezik. A „Papp Bálint”-ot úgy ejtjük, hogy „pabbálint”, nem lehet másképp kiejteni. Ha viszont kiejtés szerint íránk, nem biztos, hogy az olvasó rögtön rájönne, hogy ez egy név.

A magyar nyelv hangjait legtisztábban *rovásírásunk* adja vissza. Minden hangnak van betűjele, itt nem kell ékezeteket, segédbetűket (pl. Y) használni. Ezeket a betűket régen nem papírra „vetették”, hanem *fába rótták*. Ezek is jelképek-képjelek a javából!

H = R	1 = Í	9 = A
Λ = S	1 = J	∇ = Á
l = SZ	◇ = K	X = B
γ = T	Λ = L	↑ = C
X = TY	∅ = LY	∩ = CS
∩ = U	∩ = M	† = D
∩ = Ú	∩ = N	∩ = E
4 = Ü	D = NY	∩ = É
∩ = Ű	∩ = O	∅ = F
M = V	∩ = Ó	Λ = G
∩ = Z	K = Ö	∩ = GY
Υ = ZS	∩ = Ő	∩ = H
1 = AK(?)	∩ = P	† = I

Forrai Sándor-féle rovásjel-készlet

E jeleket sokkal inkább lehet rajzolni, mint írni. Az ember játékos kedvében betűösszevonásokat, „varázsjeleket” alkothat az alábbi módokon:

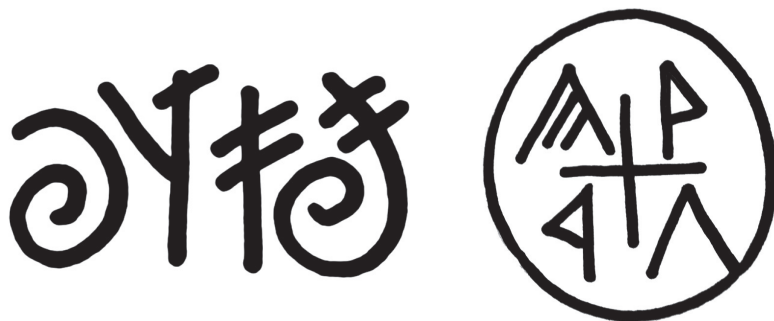

Balról jobbra: „gyógyító; „áldás”. A szerző írásmutatványai



„Ige: Királyok királya, Uraknak ura”. A szerző rajza



„Őrző”. A szerző festménye

III. RÉSZ: MINDENNAPI TEREMTÉSZET

Útmutató, hogy egyszer mindenki HAZAtaláljon!

*„Az bajom van véled,
sír a szívem érted,
sír a szívem érted,
majd meghalok érted.*

*Indulj el egy úton,
én is egy másikon,
hol egymást találjuk,
egymásnak se szóljunk.*

*Aki minket meglát,
mit fog az mondani,
azt fogja gondolni,
idegenek vagyunk.*

*Idegenek vagyunk,
szeretetet tartunk,
ahol összegyűlünk,
ketten szeretkezünk.”*

(magyar népdal)

Eltévedtünk. Kisiklottunk a kerékvágásból, betegek vagyunk. Többségünknek nincs már közvetlen kapcsolata a Teremtővel. Feléljük végső erőforrásainkat is, és nem marad az unokáinknak semmi, ha nem térünk vissza az igaz útra. Ontjuk a szemetet fizikai és lelki, szellemi szinten is. Velünk van baj, nem a Földanyánkkal. Ő köszöni szépen, jól van. Elég, ha egy párszor jól megrázkódik, mi már nem leszünk sehol⁸³.

Az intézményesített vallások már rég nem képesek az embereket az igazság útjára terelni. Kiszakadtunk a teremtésből, miközben tudósaink azt hiszik, Istent játszhatnak⁸⁴. Közöttük élnek a jelen világ Frankensteinjei, kik meg vannak győződve arról, hogy jó az, amit tesznek (a regénybéli sem akart rosszat), de olyanok, mint a gyufával játszó kisgyerekek a benzineskanna mellett. A tudományos-technikai fejlődés úgy felgyorsult, hogy manapság 1 hónap alatt annyi tudásanyag gyűlik össze, mint a legutóbbi 6000 évben!

Globalizáció van, kérem szépen! Mi itt, a világ „boldogabbik” felén mindent meg-

83 Jó néhányszor megtörtént már, hogy természeti csapás végzett az emberi civilizációval.

84 génpiszka, ember-klónozás, nanotechnológia, részecskegyorsító-kísérletek

kaphatunk, mi szem-szájnak ingere, és azt hisszük, hogy ennek így kell lennie. Hogy egyszer élünk, ezért gyűjteni, harácsolni kell a javakat anélkül, hogy igazán élhetnénk az életünket. Az emberek természetes csoportjai (családok, baráti körök, kis falusi közösségek) néhány évtizede szétbomlottak, tömeggé – könnyen befolyásolható unalmas, szürke masszává – váltak, és azt hiszik, hogy már semmire nem képesek, hogy jobbá tegyék a világot. Felülről, az „állam bácsitól”, az IMF-től, az EU-tól, a pártoktól várnak mindent, hátha ölükbe pottyan valami morzsa: pl. nem emelik annyira a gáz árát, vagy több lesz a segély. Négyévenként elmennek ugyan szavazni, de közéletben való részvételük ennyiben kimerül. Mindemellett még maguk jobbá tételéért, egészségükért sem hajlandók tenni semmit, nemhogy másokért.

Pedig mindenkiben ott pislákol még a teremtészet apró szikrája, csak sokan még nem tudják, hogyan kell táplálni a tüzet. Kell egy szint – nem is túl nagy – és a mennyiségi változás minőségi változásba csap át. A közös tudat láthatatlan érhálózatával⁸⁵ mindenki, kivétel nélkül kapcsolatban áll, csak elég ember kell, aki el tudja indítani a változást!

Igen, új világrend van születőben, de remélhetőleg nem az, amiről az idősebb George Bush volt amerikai elnök szónokolt⁸⁶. Ha az általa említett új világrend egy darabig működik is, úgy fog összeomlani, mint a kártyavár. Romjain születik egy új rend, mely többé már nem a pénzen, hanem a szereteten, a szervességen fog alapulni, és jelképe az életfa, mely gyökereivel megrepszti és lassan elemészti a kőpiramis kockaköveit!



Az élet élni akar! Forrás: internet

⁸⁵ Más néven: morfogenetikus, vagyis alakformáló mező, mely minden létezőt áthat. Ha úgy tetszik, nevezhetjük Isten internetes hálózatának is!

⁸⁶ Now, we can see a new world coming into view. A world in which there is the very real prospect of a new world order.”

Lét-idő-körforgás

Emberi építmények mulandósága

A teremtés folyamatos, változó, izgalmas, csodálatos meglepetéseket hordoz magában. A teremtő természet öröme fejeződik ki a sziklában, a tölgyfában, a vadmacskában, a pillangóban vagy a ganéjtúró bogárban! Megszületik, fennmarad, fejlődik, változik, majd elpusztul és lebomlik. Ahol folyamatos a megújulás, ott nincs is semmi gond, minden egyensúlyban van. Az emberi *teremtészetnek* is hasonlóképp kell működnie, ha valamit hosszú ideig fenn akarunk tartani. Volt egyszer egy filmsorozat a History TV-n, „Élet az ember után” címmel, és arról szólt, mi történne épített környezetünkkel, tárgyainkkal, ha hirtelen *eltűnne az emberiség*. Döbbenetes képeket mutattak: szinte azonnal elkezdődne a pusztulás. A világ nagyvárosainak acélszerkezetes felhőkarcolói kísérteties, zöld folyondárokkal befutott csontvázakká válnának röpke pár évtized, évszázad múlva. Egyértelműen az élet győzedelmeskedne az acél és beton felett. A valaha csúcsforgalmat, dugókat látott autópályák folyómederré válnának néhány ezer év alatt. A híres New York-i metrót előntené a tenger, és soha nem látott víz alatti élővilág telepedne meg benne. Megjegyzem, ugyanez történne nálunk is, csak kicsiben. 10000 év múlva szinte nyomunk sem volna, kivéve talán a hatalmas völgyzáró gátakat, melyek akkorra már függőleges sziklafalnak tűnnek.



Elárvult BMW folyondárral benöve. A szerző fényképe

Néhány éve volt egy állandóan visszatérő álmom. Budapesten sétáltam, de az épületek javarészt romokban heverték. Sehol senki, nagy csend, csak a természet hangjai. A 4-es/6-os villamos nyomvonalán sétáltam a Nagykörúton. Nem úgy nézett ki, hogy lebombázták volna a házakat, hanem egyszerűen sorsukra hagyták őket, és a növények,

állatok újra benépesítették. Valahogy mégsem volt kellemetlen nekem a látvány, inkább hallatlanul békés, nyugalmas. Olyan érzés, hogy Budapestet nem szennyezik többé, a lakosok és az ipar nem önti mocskát többé a Dunába. A levegő újra tiszta, virágillatú.

A talán nem is olyan távoli jövőből térjünk vissza a jelenbe, és repüljünk a képzelet szárnyán a „történelem előtti” időkbe, az *Aranykorba!* Vajon milyen lehetett a Kárpát-medence 5-10-15-30-100 ezer évvel ezelőtt?

Épített tájaink, melyeket alig veszünk észre manapság

A Pilisben járva, úton-útfélen meglevenedik a táj. Mintha óriások hordták volna össze a hegyeket-dombokat. Hatalmas, mindmáig feltérképezetlen alagútrendszerek hálózák be a Pilist csakúgy, mint más területeket. Ezek a rendszerek édestestvérei az Andokban vagy az Uralban található, több ezer km hosszan elnyúló és szétágazó barlangrendszereknek, néhol mesterségesen, mindmáig ismeretlen technológiával kiépített kiépített alagutaknak, csarnokoknak, ahol szintén ősi tudás rejtekezik. A Holdvilág árok legvégében, a létra előtt egy Y alakú barlangba juthatunk be, és ha a magas létrán fölmászunk, és egy kicsit továbbmegyünk felfelé, egy hófehér sziklafallal találjuk magunkat szembe. Hivatalosan kőbányaként van feltüntetve, de olyan nyomok találhatóak rajta, ami ezt megcáfolja. A sziklafalon kerekded mélyedések, lent lépcsők, nagy kőtömbökkel. Nyolc méterrel a felszín alatt még bőven van mit ásni: falak, lépcsők folytatódna igen mélyen! Jobbra, némi bátorsággal és ügyességgel feljuthatunk egy barlang bejáratához, ahonnan egy kürtön lefelé kapaszkodva lejutunk egy barlangba. Voltam már ott, és meg kell hagyni, különös élmény.



Pilisi táj (A szerző fényképe). Vajon ezeket a dombokat kizárólagosan a természet alkotta?

Távolabb, Somogyországban, Tolnában, dombok tetejét gyalulták le, vették körül védelemmel, hogy a talaj le ne mosódjék. Csak rejtett, titkos ösvényeken lehetett megközelelni a falvakat, és se tatár, se török nem tudta feldúlni őket⁸⁷. Valahogy olyan érzésem támad, sokkal jobban tudtak építkezni a régi korok emberei, mint ma. A tájromboláshoz nagyon értenek manapság! Meg a „műanyag építészethez” (műanyag ablakok, szigetelés!!!), a könnyű szerkezetekhez (faváz+faforgácslap+műanyag, vagy faváz+habszivacs!), melyek nagyon egészségtelenek (nem levegőznek), szerkezetileg nem időállóak, ennek ellenére anyaguk soha, vagy csak nagyon nehezen bomlik le.

A régi vályogház földdé vált, ha kiköltöztek belőle. Az igazán fontos épületeket (várak, templomok) kőből emelték, és azok egy része sok száz éve is úgy áll, ahogy megépítették. A többi csak azért nem áll már, mert időközben lerombolták, széthordták, vagy átépítették.

Vissza kell térnünk a Földanyával harmonizáló, ősi építési technikákhoz, melyek fenntartható módon biztosíthatják életterünket, és éppoly kényelmesek lehetnek, mint a szokványos házak, sőt! Bensőséges tereikkel, jó kisugárzásukkal, energiatakarékosságukkal óriási többletjé jutunk. Ezáltal életmódunk szinte magától megváltozik, sokkal jobb irányba. Számos jó példa van a szerves építészetre: szalmabála-házak, vályog vagy vert falú házak, dombházak – ez utóbbiak különösen alkalmasak szakrális terek kialakítására is!

Az ember életkörforgása

A földi élet a születéssel kezdődik és a halállal végződik. De ha pontosak akarunk lenni, a születés és a halál egy-egy kapu. Be, a földi létbe, és ki onnan. A halál ellentéte nem az élet, hanem a születés⁸⁸! A születés előtt természetesen ott van a magzati élet, mely a fogamzástól a születésig tart.

Férfi és nő szerelemben egyesül – ez nem más, mint teremtészet, nemes teremtés! A magzat megfogán, ő az a bizonyos titokzatos ember⁸⁹. Embrió, emberke, ébrény (ébredő lény) – aki még nem született meg. Születés pillanatában *léleketet vesz*, fellelkesül, beavatást kap a földi világba (avatar!)

Itt indul el életfolyamunk – kb. 7 éves (ezalatt az összes sejtünk kicserélődik, mégis önmagunk maradunk) válság-időszakokkal. A válság nem feltétlenül jelent rosszat, inkább gyökeres változást, a két legnagyobb a kamaszválság, és a változó kor (főleg nőknél), mely a hormonok egyensúlyának változásaival jár.

87 Tóth József: *Ősi épített tájak a Kárpát-medencében*

88 Máté Imre: *Yotengrit (Rábaközi táltos hagyomány)*

89 *A dakoták máig titokzatos embernek nevezik a még meg nem született „pocaklakót”. Számukra az élet a fogantatástól kezdődik, nem a születéstől. Egy újszülött tehát már 9 hónapos!*

Ha minden jól megy, így néz ki:

Fogamzástól születésig: Titokzatos ember, embrió, ébrény, vagyis ébredő lény.

Születéstől a 7. évig: Isten tenyerén, világEGYségben, anyai irányítással.

7-14. évig: apai irányítás, éntudat, öntudat kialakulása, haláltudat

(kamaszválság!), nemi érés (régén a 13-16. év tájékán volt a férfitvé, nővé avatás),

(18. év: Magyarországon a hivatalos nagykorúság ideje, a gyerek ilyenkor általában még tanul).

14-21. évig: önálló döntések kora, függetlenedés, leválás a szülőkről, párválasztás.

21-28. évig: ideák, álmaink kora, fizikailag a csúcson vagyunk, teljes függetlenség, családalapítás.

28-35. évig: racionális, vagy a józan paraszti ész kora, érett, felelős személyiség.

35-42. évig: létünk kiteljesedésének kora, életünk „dele”, elkezdjük tudásunkat átadni.

42-49. évig: új irány kora, a gyerekek jobb esetben ekkorra felnőnek; válság⁹⁰, mely nem feltétlenül rossz, esetenként gyökeresen megváltozik életünk.

49-56. évig: új cselekvés kora, tudás átadása folytatódik, jobb esetben unokák születnek.

56-63. évig: sietni befejezni.

63-70. évig: összegzés, számadás kora, nagyszülő-kor, bölcsesség.

70. évtől: a kegyelem kora, minden egészségben és szeretetben eltöltött év ajándék.

És mi az a rejtélyes halál? Ha úgy vesszük, nem elmúlás, inkább *átlényegülés!* Rideg sírkő helyett – vagy mellé – ültess élő növényt a sírra, és gondozd szeretettel! A természet mindent hasznosít, ha hagyjuk, így a mi testünk is fává, bokorrá, virággá válhat. Kell ennél szebb „utóélet”?

A halál kapuján átlépve természetesen csak fizikai testünk hal meg. Számítógépes hasonlattal élve: a hardver (testünk) tönkremegy, de gondolataink, érzelmeink, tovább élnek, mert nem a testi hardver tárolja, hanem a lélek! Szellemünk, valódi, isteni ÉNünk örök. Mivel mindannyian a Teremtő részei vagyunk, és a Teremtő általunk tapasztal, rövidesen újabb, általunk választott testben kezdhethetünk újabb életet. Aki igazán megérti a reinkarnáció törvényszerűségeit, többé nem cselekszik felelőtlenül, mint az „egyszer élünk” gondolatával megfertőzött, élvhajhász (hedonista) embertársai.

⁹⁰ Változó kor, klimax. A modern társadalmakban a nők szinte már betegségként élik meg ezt a változást, és valóban megbetegednek, de nem a klimaxtól, hanem a félelemtől, hogy nem igazi nők többé. Ahelyett hogy élet- és gondolkodásmódjukon változtatnának, hormonpótló gyógyszereket szednek, melyeknek veszélyes mellékhatásai lehetnek.

Élet-tér: Létünk a Kárpát-medencében

„Szép múlt vagyok: hitet adó,
Jelen vagyok: szétáradó,
Jövő vagyok: lélekszöttes,
Magyar vagyok, örök győztes!”

(Szőke István Atilla)

Haza, hon

Mit jelent a szó: haza? A „ho-az” (ho: ami megvéd, oltalmaz bennünket) gyökökből származik (Varga Csaba szerint), innen a ház, ahová haza megyünk.

Tágabb értelemben hazánk a Kárpát-medence, szűkebb hazánk az a tájegység, ahol születtünk, vagy hosszabb ideje élünk, és oda tartozónak valljuk magunkat. Magától értetődő, hogy aki hegyvidéken született (akárcsak én), nem érzi jól magát lapos vidéken. Amikor csak tehetem, én is elutazom hegyes-dombos vidékekre, melyek szerencsére közel vannak lakóhelyemhez. Valahogy más rezgései vannak az egyes tájaknak. A Dunántúl dimbes-dombos vidéke nedves, női minőséget tükröz, akárcsak folyóink, tavaink érintetlenebb szakaszai, vagy az Északi Középhegység enyhébb lankái. Nem csoda, hogy az első embercsoportok dombok, hegyek mellett telepedtek le, melyek védelmet nyújtottak a vad természet erőivel szemben. Az Alföld viszont száraz, szigorú, szikár és sokkal szélsőségesebb, férfi minőségű. A gúnyhatárokon túli Kárpátok bércei szintén férfi minőséget rejtenek. És mily csodálatos, a női és férfierők egyensúlyban vannak, de csak úgy, ha az egész Kárpát-medencét nézzük! Még akkor is, ha már autópályák szabdalják át és a folyók mesterséges mederben folynak.

„Nem jöttünk mi sehonnan sem!⁹¹ Nem tartozunk senkinek sem!”

„Amíg az örökséget nem felejtjük el,
addig mi uraljuk a teret.
Amint beengedünk más fuvallatokat,
azok felborítják, elsöprik múltunkat!”

A Habsburg uralom óta "kedves" finnugraszaink próbálják több-kevesebb sikerrel belénk sulykolni a finnugor származáselméletet. A hivatalos iskolai tankönyvekből is ezt tanulják a gyerekek, mást alig-alig. A magyarázatok (pl. szavak összehasonlítása, etimológiája, TESZ-szótár) igen-igen gyengécskék és homályosak, szinte nevetségesek, mégis

91 E mondat Magyar Adorjántól, kiváló magyarság-kutatónktól származik, és a 2010 nyarán megalkult Fejér Szövetség jelmondata lett!

dogmaként ragaszkodnak hozzá tekintélyes nyelvtudoraink. Régészeink, történészeink, genetikusaink már sokkal tisztességesebbek, és az előkerült ősi leletek, a DNS vizsgálatok mind-mind a több tízezer évet átívelő helyben élést bizonyítják.

A Kárpát-medencét az *Arvisurában*⁹² *Melegvizek Birodalmaként* emlegetik, ahol a jégkorszak idején is menedéket találtak az emberek, megvolt tehát a túlélés és a kulturális átmenekítés esélye.



Újkőkori ház rekonstrukciója. Polgár, Hajdú-Bihar m.

Már fel se kapjuk a fejünket egy-egy hír hallatán, hogy szinte naponta fedeznek fel 7-8 ezer éves településeket, kultikus helyeket, napvártákat a Kárpát-medencében. Túlzás nélkül állíthatjuk, hogy szinte bárhol a humuszréteg alá ásunk, találunk valamit. Vagy ülünk repülőgépre, és nézzünk szét felülről. Ugyan, mik azok a fura körök, sáncok, alaprajzok?

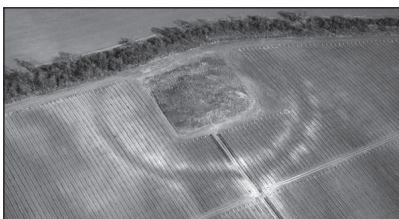

http://www.legiregeszet.com/magyar/oldalok/legifoto_galeria/1/1/1/1/1

És van nekünk istállós-kői, Szeleta-barlangi leletünk, vértesszöllősi Samunk, aki már igazi ember volt, nem torzonborz majom, ahogy az a köztudatban máig kering. Érző emberek voltak ők, kik a természet rezdüléseit, a csillagos eget sokkal jobban ismerték, mint mi, képernyő előtt csücsülő civilizáltak.

De akkor mi van a közelebbi-távolabbi rokonainkkal? Mostanság, a finnugor elmélet bukásával párhuzamosan divatos a türk-elmélet (kazakisztáni madjarok), a maya, sőt, ekvádori (!) származás meg mindenféle más is, csak az a lényeg, hogy őseinket minden-

92 Paál Zoltán: *Arvisura I-II. kötet*

áron a Kárpát-medencén kívül keressük. Nagyon csalóka a dolog, mert eszükbe se jut annak a lehetősége, hogy a Kárpát-medencében létrejött kultúra sugározhatott ki szinte egész Ázsiára, Közel-Keletre, Észak-Afrikára, Nyugat-Európára, vagy éppen Észak és Dél-Amerikára is.

A tatárlakai korongon lévő jelek kísértetiesen hasonlítanak az ősi sumér ékírás-jelekre, csakhogy a korongocska pár ezer évvel idősebb!

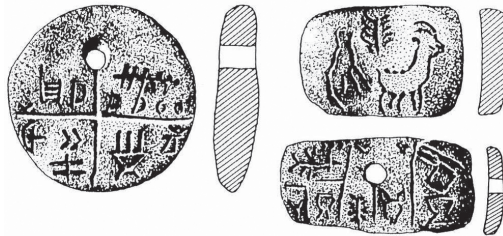

A tatárlakai táblácskák. Forrás: internet

Tutanhamon arany maszkjának összetételét vizsgálva megállapították, hogy az arany Erdélyből származik! Honnan is jöttünk?

Itt vannak, alig néhány száz kilométerre a boszniai piramisok, melyeket korábban hegynek vélték, és a hivatalos tudomány még mindig nem vesz róluk tudomást! Akárcsak az egyiptomi piramisokban, ezekben is rengeteg a kő, az embernek mégis az az érzése, hogy lágyan belesimulnak környezetükbe, hisz vastagon tenyészik rajtuk a növényzet. Valahogy mások, sokkal nőiesebbek, szelídebbek, barátságosabbak! Lehet, hogy Bosznia (avagy a Kárpát-medence) területén valaha virágzó kultúra volt az igazi, az egyiptomi pedig ennek már csak csökevénye? Tízezer évnek előtte, az akkori mellérendelő világban igen nehéz elképzelni egy olyan teljhatalmú uralkodót, „Nagy Testvért”, mint az egyiptomi istenkirályok bármelyike! Mindenesetre, nekünk, magyar őslakosoknak, mindkettőhöz közünk van!



A viszokói Nap-piramis. Forrás: internet

Távolabbi kapcsolatok, párhuzamok

Az Észak-amerikai Dakota-Lakota törzs tagjai ugyanolyan tulipánt, madarat rajzolnak, mint mi! A kisiskolások máig így számolnak: „*Ketó, ketó hetyen topa!*” (Kétszer kettő legyen négy!) A tűz mellett ezt éneklik öregjeik: „*Rakkatu ja dizet, ill ja füsti Hezod!*” (Megrakták a tüzet, száll a füstje hozzád!) *Boldogasszonyt* és *Öregistent* tisztelik máig is, akárcsak a mi őseink⁹³.

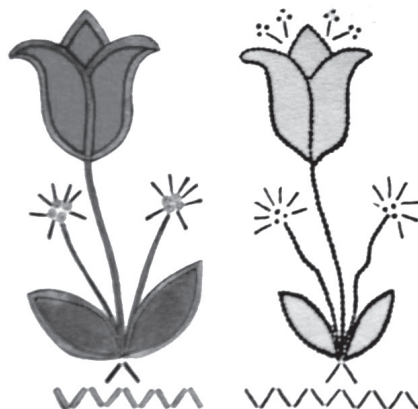

Balra: magyar tulipán hímezés, jobbra dakota tulipán sátordísz.

Menjünk még tovább, a dél-amerikai Ekvádorba, ahol *Móricz János* magyar (valójában az ottani, erőszakkal elpusztított ősnyelvi) szavakat vélt felfedezni egyes beavatott bennszülöttek beszédében, akik megmutatták neki az írásjelekkel és képekkel teli *aranylemezeket*⁹⁴ is rejtő több ezer km hosszú barlangrendszer kicsi részét.

A Tamana-rejtély

Döbbenetes módon, több ezer Kárpát-medencei hely- és családnév található meg ugyanolyan szerkezeti formában és csoportosulásban földünk mind a hat lakott kontinensén. Ehhez járulnak még az ősi („*mándi*”) motívumok és az építészet azonosságai. A 2006-ban elhunyt *Dr. Vámos-Tóth Bátor* fedezte fel ezeket a kapcsolatokat három évtizedes kutatómunkája során, és munkássága Tamana névkutatásként ismert a kutatók és érdeklődők körében. Ezen összefüggések magyarázatát abban látom, hogy az ősidőkben az emberiség még egységes kollektív tudattal rendelkezett, így természetesen az istenkép is azonos lehetett. A fontos – mi több, szent – helyeket nem nevezhették el akárhogyan.

93 *Dr. Simon Péter: Turáni származásnyomok Észak-Amerika indián földjén. Történelmünkhöz magyarul, 2009. negyedik, bővített kiadás.*

94 *Itt az ekvádori Tayos (Táltos) barlangról van szó, mely Erich von Däniken könyveivel vált világszerte ismertté. Az emberiség ősemlekezete az Arvisurákhhoz hasonlóan Dél-Amerikában is aranylemezekre íródott. Hazánkban csak nagyon kevesen tudnak róla, és Móricz Jánost sem ismerik eléggé.*

A kimondott szónak, és méginkább a leírt szónak, hatalmas ereje van, mert az ósszavak egyben ősképek is, és az ősképek a Teremtő különféle megnyilvánulási formáit idézik.

Csak ízelítőként, néhány Tamana-név⁹⁵:

Alamánd, Aranka, Atilla, Bárbuda, Balaton, Baláta, Bihari, Burbura, Csitári, Garaba, Inota, Kalocsa, Kálonga, Kalota, Karabuka, Karakó, Komoró, Kóvári, Magura, Magyar, Makara, Makári, Nagoja, Ozora, Palánka, Sukoró, Szalavári, Tamana, Taraba, Zombori.

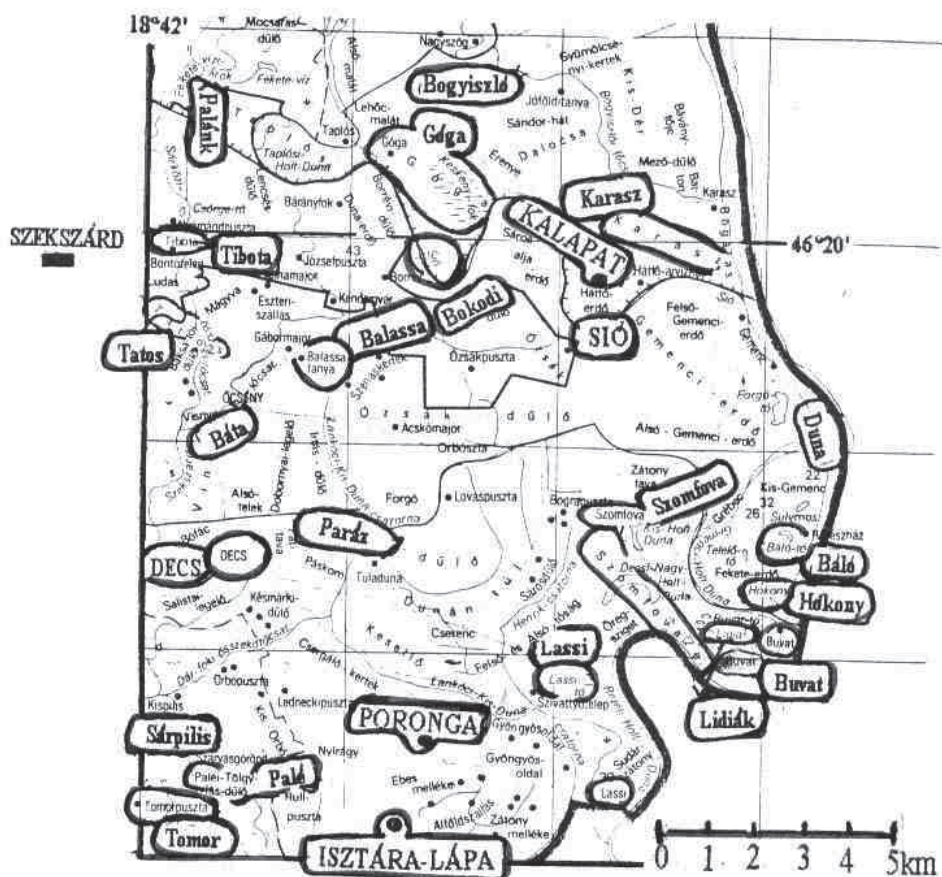

A SÁRKÖZ TAMANA TÉRKÉPE

A Sárköz Tamana-térképe. Dr. Vámos-Tóth Bátor rajza

95 Forrás: Simon Endre: Tamana Világnévtár

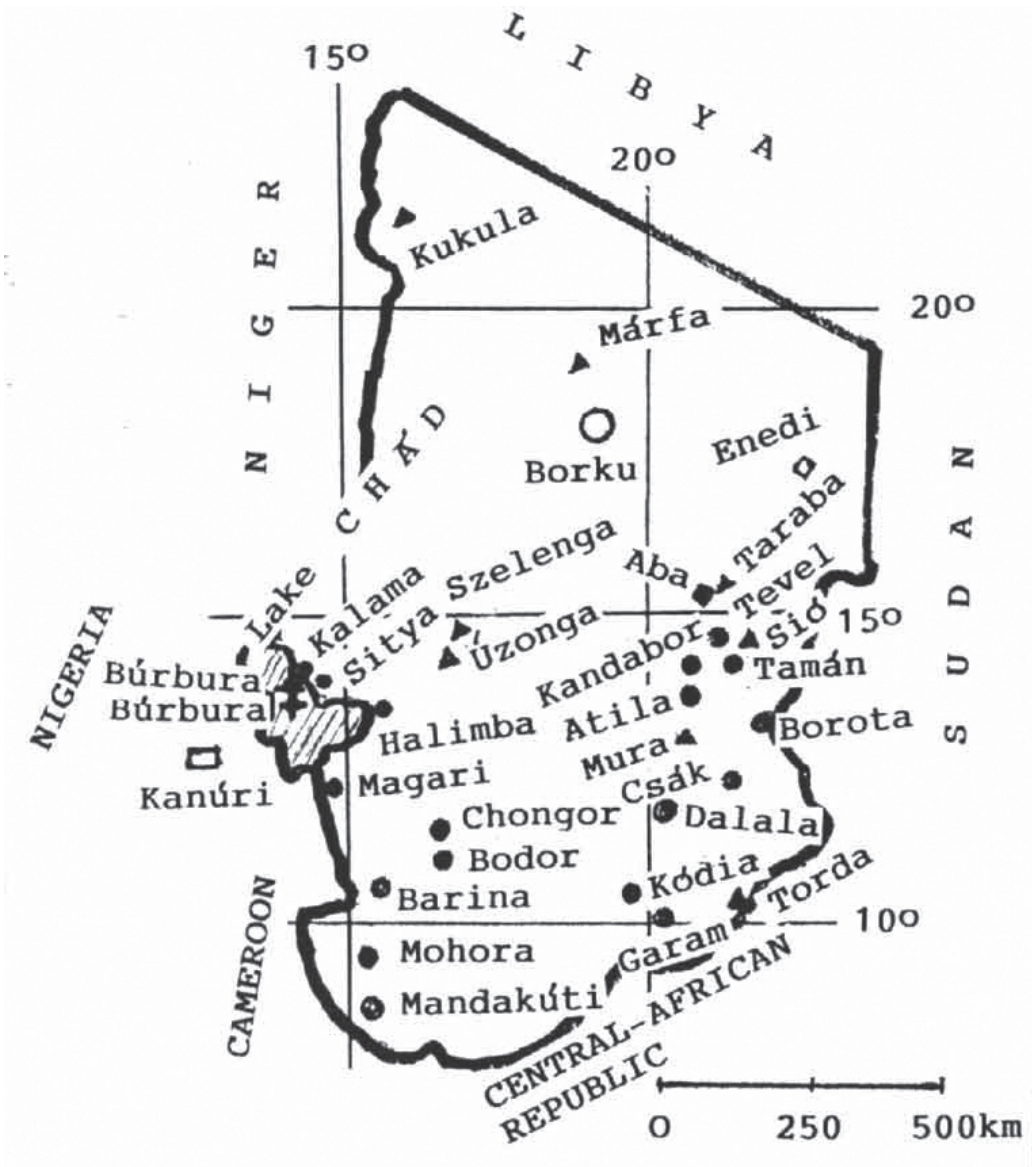

Csád Tamana-térképe. Dr. Vámos-Tóth Bátor rajza

*Mit ad nekünk a Kárpát-medence?
És mit akarnak elvenni tőlünk, ha hagyjuk?*

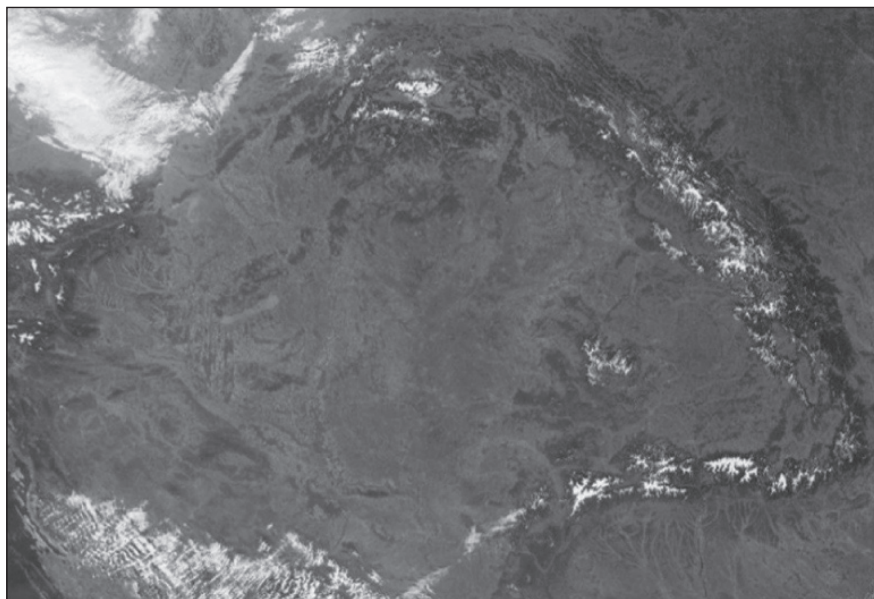

A Kárpát-medence műholdas felvétele

*A föld egyik legvédeettebb területe, nem fenyegetik nagyobb természeti csapások,
legfeljebb árvíz, amióta felszámolták az ártéri gazdálkodást.*

Itt kicsiben is megvan a teljesség.

Vízben, ásványkincsekben igen gazdag, bár nem ezt tanuljuk.

Melegvizek és barlangok birodalma.

Termőföldje a legjobb és legvastagabb a világon.

(itt átlagban 30 cm-es, míg Hollandiában 5 cm-es a vastagsága).

Teljesen önellátók lehetnének élelmiszerekből

(mégis behozzuk a marokkói paprikát, chilei körtét).

Hatalmas szellemi tőkénk van (a találmányaink zöme mégis külföldön köt ki).

Tele vagyunk szakrális helyekkel – sokkal sűrűbben, mint bárhol a világon.

Jól tudják ezt az ellenünk törő erők, és fondorlatos úton próbálják megkaparintani.

Régészeti lelőhelyeink száma kb. 100 ezerre tehető, ami világrekord!

Évtízezredek óta folyamatosan lakott,

ezért maradhattak fenn az ősi hely- és családnevek, hagyományok.

*A helyben kialakult magyar nyelv segítségével jobban megérthetjük
az ősi kultúrákat (egyiptomi, sumer nyelv megfejtése)!*

Ennek tudatában becsüljük meg ezt a kincset!

Tanult és valós történelem

„A magyar embernek évszázadnyi időbe tellett, amíg a lovaglástól elgörbült lábával megtanulta az eke utáni egyenes testtartást, és leszokott arról, hogy gyönyörűségét lelje az asszonyok és a gyermekek lemészárlásában.”

Részlet A magyarok krónikájából (Budapest 1996. 9. oldal; a későbbi kiadásból hál'istennek már kihagyták)

Igazán nem akarom részletezni, hogy nyelvi és történelemoktatás címén milyen hazugságokkal tömik a gyerekek elméjét. Hogy az Uralon túlról, északi területekről származunk, aztán halászó-vadászó kis törzseink hirtelen lóra pattantak, és le se szálltak róluk a honfoglalásig. Hogy finnugor nyelvet beszélünk, de szavaink nagy része így is szláv jövevényszó⁹⁶. Hogy a besenyők (egyik testvérnépünk, a mai bosnyákok) zavarták be „vadmagyar” őseinket az akkor még gyéren lakott Kárpát-medencébe.

„A magyar nyelv magában áll, a messzeségben. Más nyelvek tanulmányozása vajmi kevés haszonnal jár, ha ezt a nyelvet próbáljuk igazában megérteni. Lényegében egyedülálló nyelvi öntőformája van, szerkezete és felépítése oly múltba vesző időkre mutat, amikor Európa legtöbb nyelve még nem is létezett, vagy nem volt hatással a magyar vidékre.”

(Sir John Bowring)

Miért botlunk lépten-nyomon több ezer éves régészeti leletekbe? Mire való a világrekordnak számító 100 ezer(!) régészeti lelőhely? Aki tudós, uram bocsá” akadémikus, annak a tényeket kellene tisztelnie, nem a dogmákat!

Mi a helyzet a székesfehérvári „romkertben” talált csontokkal? Tényleg királyi csontok? Mi bizonyítja ezt? A Fehérvárat ábrázoló régi metszetek olyan hegyeket ábrázolnak, melyeket a mostani Fehérvárról nem látni! (Elhordták volna a hegyeket máshová?) Sokkal inkább azonosíthatóak a pilisi hegyekkel.

És miről nem tanultunk még? A *pozsonyi csatát* (907. július 4-6) és más győztes csatáinkat⁹⁷ meg sem említik. A pozsonyi csata, vagy akár a nándorfehérvári diadal minimum nemzeti ünnep kellene, hogy legyen! Vagy legalább az iskolákban emlékeznének meg róluk élő történelemóra keretében. A Nemzeti Alaptanterv részévé kéne tenni a *rovásírást* is, melynek örvendetes módon egyre több híve és művelője van.

Távolabbról tekintve, az egész világtörténelem *hamisságon alapszik*, kiváltképp az őstörténet. Mégis, egyre több az olyan régészeti lelet, mellyel nem tud mit kezdeni a hivatalos tudomány, mert nemcsak a történelemkönyvekben leírtakkal ellenkezik, hanem még

96 Lásd: Kiss Lajos: Földrajzi etimológiai szótár „gyöngyszemei”

97 Örvendetes módon mégis sok anyag jelenik meg mostanában valós történelmünkről. Ilyen hiánypótló művek a Magyarságtudományi Füzetek sorozata, melyet a Magyarok Világszövetsége ad ki rendszeresen.

a máig is hivatalosnak tekintett darwini evolúcióval, ezért – főleg hazánk múzeumaiban – raktárak mélyén porosodnak. Annál inkább beilleszthetők a sok ezer éves legendákba, eposzokba, ma is élő kicsiny, de valaha magas civilizációjú népek ősemlékezetébe. Hogy kerül például a *sumér ékírás* Dél-Amerikába?

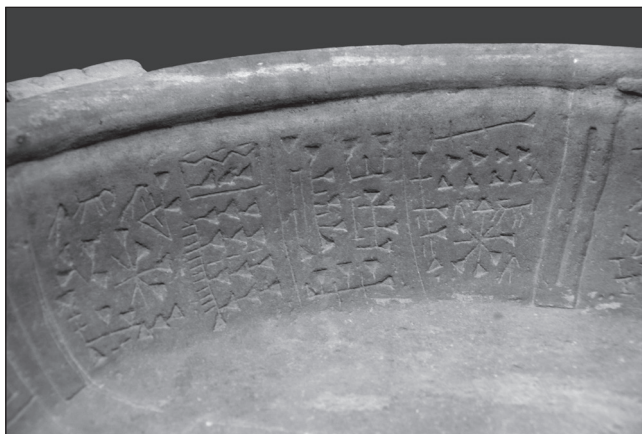

A híres Fuente Magna-tál, nem Mezopotámiából, hanem Bolíviából! Forrás: internet

Mit keresnek az *egyiptomi hieroglifák* Ausztráliában? A Húsvét-szigeti *rongorongó-írás* és az Indus-völgyi ősi civilizáció egyik írástípusa miért egyezik meg teljesen? Milyen, az emberiség számára hatalmas ősi tudásanyagot rejtnek az Andok alatt több ezer kilométeren át elnyúló *barlangrendszerek*? Miféle építményeket találtak *Yonaguni* (Japán) partjainál, valamint a világ számos pontján, a tenger mélyén? Valóban éltek *óriások* valaha (a Bibliában is megírták)? Kik lehettek azok az *űrruhába öltözött „istenek”*, akik meglátogattak minket, földlakókat? Mit keres a cipőtalpnyom, a fémcsavar, a kalapács a *több millió éves* kőzetrétegben? Miért nem találják az evolúciót igazoló hiányzó láncszemeket? Mit rejt az *Antarktisz* 3 km vastag jégpáncélja? Vajon élnek itt a földön hozzánk hasonlóan értelmes, de nem emberi lények?

Egy-köz-ősiség, avagy egységben a közösség

Jól működő társadalomban – akár ősi, akár mai – mindenki megtalálja helyét, akár csak az élőlények saját életközösségeikben, ahol minden egyensúlyban van. Egy hirtelen csapás azonban képes bármilyen rendszert kibillenteni egyensúlyából. A kizökkenés után törvényszerű, hogy semmi sem lesz már teljesen a régi:

„Nem úgy van most, mint volt régen,
Nem az a nap süt az égen.
Nem az a nap, nem az a hold,
Nem az a szeretőm ki volt.”

(magyar népdal)

Mit látunk most? Széthúzás, viszályt, érdekcsoportokat, egymás ellenében alakuló pártokat. Vallásháborút: vakhítet vakhit ellen! Hatalmi piramist! Különálló részeket az egység helyett! Toldozgatott-foltozgatott *tákolmányt!* Egészséges egység helyett félel(e)met.

Mégis van remény, mert a zűrzavar mindig átmeneti, előbb-utóbb eljutunk egy egyensúlyi állapotba.

Igen, van remény, mert mindannyian mélyen magunkban hordozzuk a teremtés szikráját, a természetes világlátást; azt az erőt, mely igazán emberré tesz bennünket: a szeretet és közösség érzését embertársainkkal és a teremtett világgal. Egy ember önmagában sebezhető, és hamar eltűnik a süllyesztőben, ha nem működik együtt másokkal.

Az emberi együttélésnek éppúgy megvan az *Isteni Rendje*, mint a természetnek. A feladatok megoszlanak: vannak építők (teremtők), megtartók, lebontók (akik újrahasznosítják azt, amit lehet). Ez a rendszer nemcsak anyagi, hanem lelki-szellemi szinten is értelmezendő.

Ha mindent megtartanak, ami elavult, csak gyúlik-halmozódik, mint érfalon a megszűnő lerakódás, és nem ad teret az újnak. A társadalom közös tudata szellemi lomtar lesz, porosodó szabályokkal, merev eszmerendszerekkel (dogmákkal). Ilyen a maradi (konzervatív) szellem. Mi más lenne ez, mint (bocsánat az alpári hasonlatért) szellemi „székrekedés”? Ha mindig csak építenek, felhalmoznak, növekednek, az olyan, mint a rákos sejtburjánzás. A kollektív tudatban egymásnak ellentmondó eszmék teljes zűrzavara. Szabadosság, (liberalizmus), nyugati „demokráciák”, kapitalizmus, fogyasztói társadalom, multikulti. Szellemi „hasmenés”! (Még egyszer bocsánat!) Ha a lebontás kerül túlsúlyba: szétlopják, hazaviszik, és azt az alapanyagot dolgozzák fel, ami egykoron magántulajdon, vagy közösségi tulajdon volt. Így lopták szét gyárainkat! Ez a „szocialista-kommunista”⁹⁸ „erkölcs”. A természeti csapások, háborúk utáni zűrzavart kihasználva fosztogatnak,

⁹⁸ Mindkét szó jelentése elferdült: a szocialista jelentése társadalmi, a kommunista közösségi. Akárcsak a kurva, mely eredetileg görbét jelent.

gyilkolnak is, ha kell. Rendbomlás (anarchizmus), 18-20. századi forradalmak, erőszakos egyenlődsdi (kommunizmus). Jelszavuk ez volt: „A múltat (erkölcsöt, ősiséget, tisztességet) végképp eltörölni, rabszolgahad (gyökértelen tömegek, csöcselék), indulj velünk! A föld fog sarkából kidőlni (teljes zűrzavar), semmik vagyunk, s minden leszünk (a hatalmi piramis a fejére áll)!” Röviden: „Oszd meg és uralkodj!” Ez az út a halálba vezet. Nem fizikai, hanem a sokkal rosszabb lelki-szellemi halálba! Úgy is mondhatnánk, hogy egy kommunista ország agyhalottak országává válik. Ne hagyjuk, hogy bárki nyilvánosan ilyen, vagy hasonló dalt énekelhessen, mint az Internacionálé! Ez a szómágia a romboló erőket támogatja!

Találjunk újra egymásra! Alapsejt legyen a *szűk családi kör* (elvileg egyén is lehetne, de így sokkal nehezebb a dolgunk). Keressük fel rendszeresen rokonainkat, barátainkat, beszélgessünk az élet dolgairól (de ne pártpolitikáról!) kötetlenül. Főzzünk és együnk együtt! Az együtt főzésnek és evésnek mágikus ereje van. A tűz körül ülve összekovácsolódik a közösség. A tűz nem hiába rímel a tízes számra: tíz ember még kényelmesen körülülhet egy tüzet. Ez a szám, a tized, természetesen csak egy nagyságrend. Egyszerre ne legyünk többen, mint ahány emberrel kényelmes, közeli kapcsolatban vagyunk. Ez legfeljebb 50 fő legyen, kivételes esetekben több. (Esküvő, temetés, ünnepek) nagyobb létszám esetén úgyis kisebb csoportokra oszlik a nagy csoport.



A Fejér Szövetség kemence avatója Székesfehérváron, 2012

Keressük meg a környékünkön élő, magányos, többnyire idős embereket. Ha eleinte barátságtalanok is, egy idő után megnyílnak, ha jó szándékot látnak. Nagyon jó, ha egy közösségi helyen, vagy akár kiránduláson több korosztály képviselői is egybegyűlnek, a kisgyermekektől az idősekig. Ha társasházban lakunk, ismerjük meg a másikat. Közös kertgondozás, kutyasétáltatás, hólapátolás, játszótér-látogatás idővel hosszú barátságok, együttműködések kialakulásához vezet. Még egy mogorva, kiállhatatlan, veszekedős szomszédban is meg lehet találni az értéket.

Működünk együtt!

Vannak olyan feladatok, melyeket egy család nem bír egymaga elvégezni, elkél a segítség. Ilyen a költözködés, felújítás, nagytakarítás, a komolyabb kerti munkák. Együtt lenni jó - ez a kaláka varázsa! Régebben kalákában épültek a házak, kemencék, kalákában szüreteltek. Kalákában öltek disznót is. Most meg tiltaná a hatalom a kalákát, de ne dőljünk be ennek! Csakazértis, tegyük együtt a dolgunkat! Ingyen, kölcsönösen, szeretetben! Mutasd meg, mit tudsz teremteni, és oszd meg másokkal! Ez lehet kenyérsütés, szövés, nemezelés, vagy bármi más teremtő munka, de lehet szellemi, művészeti dolog is. Tanulj és taníts az életre!



Bálagörgetés és közös vetemény (Aba, 2012 május-június). A szerző fényképei

Alkossunk közösen valamit! Régen, a hosszú téli estéken fonóba jártak a lányok, vagy kukoricát morzsoltak, tollat fosztottak, s közben énekeltek, meséltek egymásnak. Most ott a táncház, játszóház, hagyományörző körök, énekkar, mindenféle szakkör, melyek bárki számára hasznos elfoglaltságot nyújthatnak.

Egyre többen költöznek ki a nagyvárosból falura, természetközelve. Mégis kívülállóknak maradnak, nem vesznek részt a falu életében, mert szinte csak aludni járnak haza, meg füvet nyírni, kocsit mosni. Magukkal vitték a nagyvárost, nem tudnak szabadulni tőle, csak ha majd egyszer megszűnik állásuk, vállalkozásuk csődbe jut. Sokan ekkor jönnek rá, mennyire lehet örülni az apró csodáknak.



*ERŐ-TÉR, Böszötrpuszta, 2012. A szerző fényképe.
Lehet, hogy néhány kedves Olvasóm felismeri a saját lábát! Az enyém a bal alsó sarokban látható.*

Jé, hát normálisak ezek? Áron alul eladják a kacsalábon forgó, úszómedencés házukat, városi „terepjárójukat”, plazmatévőjüket. Ezek tényleg megbolondulnak! Aprócska faluban vesznek egy felújítandó vályog parasztházat, meg lovat, kecskét, tyúkokat. A pénzből bőven telik mindenre, még marad is! Aztán kedvet kapnak a barátok, ismerősök, rokonok, és ők is kiköltöznek, közeli házikókba. Tudom, ez nem ilyen egyszerű a valóságban, de miért ne lenne megvalósítható? A kihalóban lévő falu előbb-utóbb benépesül, gyerekek születnek, iskola és templom épül.

Mire figyelmeztetnek a katasztrófák?

Mostanában azt veszem észre, hogy akár hazánkban, akár világviszonylatban egyre több a természeti vagy akár ipari katasztrófa. Izlandi vulkánkitörés, földrengés Haitiban, olajkatasztrófa a Mexikói-öbölben. 2011. márciusában egy pusztító földrengést követő, hatalmas erejű szökőár súlyosan megrongálta a Tokióhoz közeli Fukushima atomerőművét, a csernobilihez hasonló atomkatasztrófát okozva!

Igen, a Föld, köszöni, jól van, de néha lerázza az embereket, mint kutya a bolhát⁹⁹!

2010. nyarán, főként Észak-Magyarországon, hatalmas áradás pusztított, házak százzai-ezrei dőltek össze, emberek egész életműve ment tönkre néhány óra alatt. 2010. október elején mérgező vörösiszap árasztott el dunántúli falvakat, miután átszakadt egy hatalmas tározó gátja. A tározótól néhány km-re lévő kis falu, Kolontár gyakorlatilag megszűnt létezni.

⁹⁹ Kissé ironikus ez a megfogalmazás, de sajnos igaz!



Az iszapáradat által sújtott házak (hg.hu)

A történetek után példátlan összefogás indult meg az országban, miközben a felelősök (milliárdos gyártulajdonosok, nagyrésztvényesek, korrupt politikusok) lapítottak, és fil-léres könyöradományokkal „kedveskedtek”. A kisemberek azok, akik – bár ők maguk is nélkülöznek – lehetőségeikhez mérten legtöbbet segítenek. *A katasztrófa felébreszt, felráz bennünket!* Hé, ember, eddig csak magadnak éltél, mi lenne, ha segítenél? Úgyszincs más lehetőséged. Holnap lehet, hogy veled történik meg az, ami a szomszédoddal történt!

Úgy látszik, ilyen *sötét időszakok kellenek ahhoz, hogy felragyogjon az önzetlen szeretet fénye*, és mindenki megtapasztalja ezt a csodálatos érzést! Az is, aki mindenét, vagy akár szeretteit is elveszítette.

Katasztrófák mindig voltak, vannak és lesznek is még jó ideig. Érdekes módon, mindig akkor történnek, és ott, ahol az emberi önzés, a széthúzás, gyűlölködés, környezetpusztítás, fekete mágia nagyobb méreteket ölt. Lásd: New Orleans – Katrina-hurrikán, vagy Haiti – földrengés! Felülről szemlélve, ez egy önszabályozó rendszer. Fekete-fehér, jó-rossz világunkban a sötétségben fénylik fel igazán a világosság. Ha az emberiségnek sikerül felülemelkednie a polaritáson (vagyis Krisztusi minőséget érünk el), vége lesz a szenvedésnek. Polaritás (vagy-vagy, egymás ellenében) helyébe a *dualitás* (is-is, egymást kiegészítve) lép, ahol az erők kölcsönösen segítik, kiegészítik egymást. Ez az *eljövendő szerelem* korszaka!

Mellérendelés és alá-fölérendeltség

Az őstársadalmakban eredetileg mellérendelő viszony volt az emberek között. Ez volt az a bizonyos Aranykor. E mellérendelő viszony csak az ősi Boldogasszony-kultuszt, vagy Földanya-hitet folytonosságában megőrző társadalmakban maradt meg mindmáig – sajnos, többnyire torzult formában. Nyomokban megmaradt bizonyos amerikai őslakos törzsek-nél (pl. dakoták, navahók), az ausztrál bennszülött törzsek-nél; Ázsia és a Szigetvilág elzárt hegyvidéki falvaiban (ahová nem tudtak eljutni az erőszakos térítőök); vagy éppen a Kárpát-medencében a székelyek-nél (székiség elve). Ahol lehetett, e népeket módszeresen irtották, elnyomták, szerencsére mégsem sikerült teljesen kipusztítani az ősi világlátást, ugyanis ez nem a genetikához kötődik, hanem a lélekhez. Valahol mindig marad mag, mely kicsírázik.

A mellérendelő ember szemlélete szerint senki nem mondhatja magáról, hogy eleve kiválasztott, de rátermettségével bizonyíthatja vezetői képességeit. A „hatalom” itt nem más, mint szolgálat a közösség, az ember, áttételesen a Föld, az egész Világegyetem javá-ért. A „miniszter” szó is *szolgáló embert* jelent, a „*miniszterelnök*” meg a *legfőbb szolgáló kellene, hogy legyen*. Ha rosszul, hanyagul teszi dolgát, leváltják, vagy lemond önként, jön helyette egy jobb vezető.

Mellérendelés létrejöhet család, település, megyerendszer, ország, nemzetközösségek szintjén. Lényege: milyen kicsiben, olyan legyen nagyban is. Legyünk egy nagy család! A mellérendelést sokan félreértelmezik, egyenlős-dinek hiszik. Szó sincs erről! Mindenütt szükség van rátermett vezetőkre, és néha parancsuralomra is, de csak ott, és akkor, ahol és amikor feltétlenül szükséges (háborúk, katasztrófák idején, a katonaságban, stratégiai területeken, melyen az ország léte múlik). A mellérendelés *feladatmegosztást* is jelent. A mellérendelés sem a demokráciával, sem az anarchiával nem azonos!

A társadalom legkisebb egysége a család, ahol a férj és a feleség egyenrangú, de más-más területen főnök. Egy férfi legyen védelmező. Ha házat építenek, ő irányít. Ő keresi a pénzt a család megélhetéséhez, és ő él inkább közéletet (most már nők is kiveszik a köz-életből a részüket). A házban viszont az asszony az úr. A háztartást, gazdálkodást vezeti, a gyerekeket neveli. Ővé a tűzhely, mely ősidőkben szakrális oltár volt. Az idősek – nagypa-pa, nagymama, dédszülők – a múlt bölcsességének hordozói, továbbvivői. A régiségben ők nevelték a már szaladgálni tudó gyerekeket, és ennek is megvolt az oka. Az erejük teljében lévő szülők reggeltől estig dolgoztak, nem voltak képesek mindig odafigyelni a gyerekekre, ezért a nagyszülők átvállalták a szülőktől ezt a „terhet”. Nekik már volt rá ide-jük, türelmük, és örömeiket lelték az unokákban. A nagycsaládok felbomlásával ez sajnos megszűnt, csak elvétve láthatunk rá példát. A gyerekek még tanulják szerepüket, keresik helyüket. Amíg nem érettek rá, alá vannak rendelve. Fokozatosan azonban egyre több önállóságot és szabadságot kapnak, ezzel együtt több felelősséget. A gyermeki alárendelt-ség egyfajta védőburok. A szülő, nagyszülő mondja meg, mikor jöjjön haza csemetéje leg-később, mit egyen és igyon egészsége érdekében, meddig játszhat és maradhat fenn este.

Egy település szintjén ugyanez a rendszer. Aki tesz a közösségért, annak legyen dön-tési joga. A legrátermettebbekből kerülhetnek ki a vezetők, akik szerződést kötnek a kö-

zösséggel, hogy jól végzik vállalt feladataikat, vagy távoznak¹⁰⁰. A gyűléseken egyenlő jogaik vannak. Akadnak beköltözők, akik nem hajlandók szervesen beilleszkedni a közösségbe, nem tesznek semmit érte. Számos eredetileg városlakó betelepülő is ilyen, főleg a rátarti jómódúak, akik egy-egy falu melletti lakóparkba költöznek, a falusiakkal nem érintkeznek. Ők jöttmentek, akármilyen gazdagok is, esetleg gyermekeik már vendégek lehetnek.



Szent Koronánk

Országos szinten így néz ki a mellérendelés: A Szent Korona mindenk felett, Ő a Fej. Az ország népei¹⁰¹, földje, vizei, építményei mind a Szent Korona tagjai-részei, vagyis a test. Az ország vezetőinek feladata nem a parancsosztogatás és a nép kiszipolyozása, hanem az összehangolás. Ők a legrátermettebbek kell, hogy legyenek, tiszta előélettel, magánélettel és példamutató magatartással. Kétkamarás Országgyűlésre van szükség,

¹⁰⁰ Ez egyfajta részvételi demokrácia, melyet már több kis településen, pl. Abán bevezettek.

¹⁰¹ Beletartoznak a majdan újra társult országok, valamint az itt élő nemzetiségek is.

alsó- és felsőházzal.

A Történelmi Alkotmányt a Szent Korona Értékrend (nem tan!)¹⁰² szerint írták meg. Eredete az íratlan szokásjog, mely évezredekig biztosította az emberek békés, biztonságos együttélését, melyet erkölcsként határozhatunk meg. E régi Alkotmány örök érvényű, soha nem avul el, és ehhez kellene visszatérni a toldozott-foldozott tákolmány helyett!

Mellérendelés és teremtészet

A mellérendelő társadalom úgy működik, mint egy egészséges ökoszisztéma: mivel állandó, egészséges körforgásban van, mindig képes megújulni:

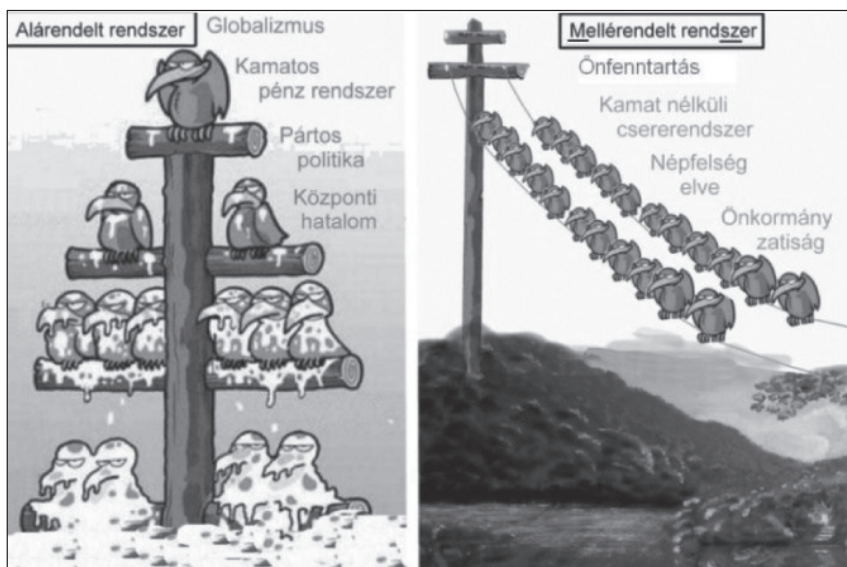
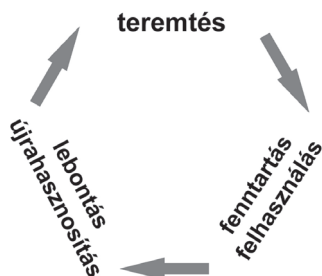

Alá-fölérendelő piramis és mellérendelés¹⁰³.

102 A Szent Korona Értékrend sok ezer éves, míg a Szent Korona Tan csak 1100 éves, Géza fejedelemtől indul. Ekkortól szűnik meg végleg a kettős fejedelemség kora (szakrális kende és katonai gyula).

103 Még ennél is jobb, ha elképzeljük a vadludakat, ahogy repülnek. Elöl a vezérgúnár, „aki” hasítja a leve-

Mi a különbség az UNió és a KÖZösség között?

Képzeljük el, hogy vannak kis színes szappanbuborékaink, mind más színű. Ha uniót alkotnak, elvesztik addigi színüket, és egy nagy szürke buborékká egyesülnek. Lesz egy nagy Szovjet Uniónk, vagy egy nagy Európai Uniónk, teljesen központi irányítással! Világ proletárjai (vagy világpolgárok) egyesüljete! Egynemű „unió” jön létre különböző „fajú” emberek keveredésével is, melyről sokan azt hiszik, jó dolog, mert olyan „színes”. Csak-hogy mindig a legrosszabb viselkedési formákat viszik tovább a gyerekek, mert szerencsétlenek nem tudják eldönteni, milyen legyen az identitásuk (azonosságtudatuk), vagy egyfajta keverék-tudatuk lesz.

Milyen az igazi mellérendelő közösség? Vannak független részecskék, melyek keresik egymás társaságát. Addig-addig mozognak, míg egy szép kristályrácsba nem rendeződnek. Ez a „kristály” azonban nem merev, hanem rugalmasan lüktető, változó. A részecskék cserélődhetnek, nagyságuk változhat, az éppen legnagyobbak a vezetőik. Ez a rendszer teljesen analóg egy jól működő ökoszisztémával.

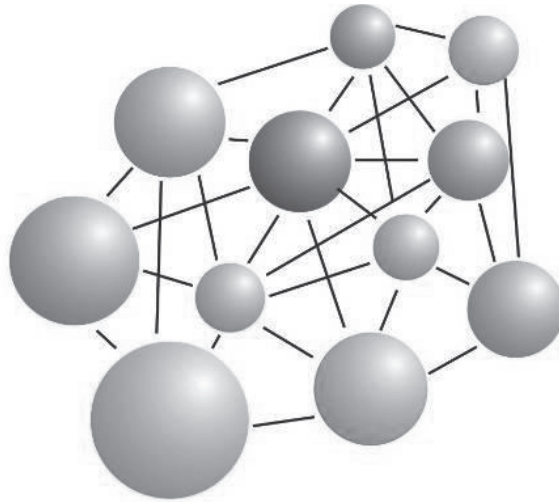

Független, de együttműködő tagok

Mellérendelő közösség: rugalmas kapcsolatok és változatosság a merev szerkezet, vagy a szürke keveredés (unió) helyett

gőt, így a követői könnyebben repülnek a kisebb légellenállás miatt. Egy idő után a vezért felváltja egy másik, jó képességű, erős madár. A kerékpárverseny (pl. Tour de France) esetében ugyanez a csapatmunka figyelhető meg.

Anyagiakról

Pénz, gazdaság

Sokáig húzódoztam tőle, mégsem tudtam kikerülni ezt a témát. Már mint a „piszkos” anyagiakét. Az anyagiak szűkebb értelemben a pénzt, mint csereeszközt jelentik, és az emberek legtöbb esetben nem elégednek meg a mennyiségével. Minél több van a pénzből, annál nagyobb az igény, annál több pénzre lesz szükség a „boldogsághoz”. Ha elvesz a vagyon egy része, hiába marad még mindig rengeteg pénze, a gazdag ember vesztesnek érzi magát. Ha túl kevés, és már az alapvető létfenntartáshoz sem elég, az még rosszabb. Akár a pénzesekek csoportját gyarapítjuk, akár a nincstelenekéit, nagyon veszélyes pálya áll előttünk, hacsak...

A pénz egyfajta energia anyagba sűrítése, az energiának pedig *áramolnia* kell. A pénz alapvetően nagyon hasznos dolog, amíg eredeti céljára, árucseré-eszközként használjuk, szükségleteink kielégítésére vásárolunk érte. A nagy baj akkor jön, ha egyesek túl sokat halmoznak fel belőle, vagy éppen a semmiből, fedezet nélkül gyártják, majd a tőzsde nevezetű kaszinóban játszanak vele, vállalatokat, országokat tönkretéve. Óriási a baj, ha az értéktelen pénzért értékeket vásárolnak, kiváltképp, ha ezek földi erőforrások: víz, föld, ásványkincsek és energiahordozók, sőt, a levegő! Még nagyobb a baj, ha ezt az értéktelen pénzt kamatos (uzsora)kamatra kölcsönadják, és ha az adott család, település, közösség, ország nem képes fizetni, visznek mindent: házat, hazát!

A pénz akkor képes igazán értéket képviselni, ha munka – értékteremtés, teremtészet – áll mögötte, állandóan mozgásban van, és a közösség elfogadja fizetőeszközként. A közösség tagjai természetesen kell, hogy adjanak is a közösbe (adózás), hogy a közösségi szolgáltatások működjenek (fejlesztések, utak, iskolák, egészségügy, stb.) Egy rosszul működő gazdaságban kevesen, egyénenként nagyon sokat dolgoznak, a fizetések nem tükrözik az elvégzett munka értékét (egy bankár milliókat keres, egy ápolónő pedig a létminimum alatt él), a vásárlóerő csökken, a pénz nem forog eléggé, csődbe mennek családok, cégek, és természetesen alig folyik be adó a közösbe (hiába magas az adó, az élelmesebb emberek ügyeskednek, hogy ne kelljen annyi adót fizetni), az is elcsordogál idegen érdekeltségek zsebébe. Egy jól működő, fenntartható gazdaság nem feltétlenül növekszik a végtelenségig, sőt! Egy ideig növekszik, majd beáll egy természetes, rugalmas egyensúly. Nem gerjesztenek fölösleges, mesterséges igényeket (pl. mindent tudó mobiltelefon és egyéb kutyuk), de folyamatosan újítanak, új találmányokat hasznosítanak és nem adják el azokat külföldre. Egy jól működő gazdaság természetesen nyitott más gazdaságok felé is (kivitel-behozatal), de ezt a kaput nagyon okosan kell szabályozni.

EGYségben a TERmészettel

A természettől jó példát lehet venni: egy jól működő ökoszisztéma nem más, mint jól működő ökonómia, vagyis gazdaság. Ökológia=ökonómia. Nem a létért vívott örökös harcról van szó (vadkapitalizmus, kommunizmus osztályharca), hanem az alkalmazkodásról és együttéléstről (természetes, szakrális társadalmak).

Legkisebb egység a család, ez a sejt. Tagjai megosztják a teendőket: van, aki energiával, táplálékkal lát el, van aki karbantart, van, aki takarít, és közülük kettő (anya és apa) a szaporodásért felel. Családok összessége a nagycsalád, a nagycsaládoké a faluközösség – község. Itt is ugyanaz a feladatmegosztás, csak nagyobb méretben: vannak élelemtermelők, feldolgozók, vannak iparosok, javítók, és mindenki takarítja saját háza táját. A városok kulturális, kereskedelmi, közéleti központokként működnek, és a környező falvak látják el lakosait a napi betevővel. A munkamegosztás itt is ugyanolyan, csak nagyban: egyik területen élelmiszert termelnek, másikon ipar folyik (szervek, szervrendszerek). A városok falubokraikkal együtt hálózatot alkotnak, a hálózat együtt egy földrajzi egység, ország (maga az élőlény). Ami lenn, az fenn!

Testünk úgy teremtett, hogy simán bírnia kéne 200-250 évet, jó egészségben. Mégsem így élünk! Jó, ha 80-90 évet megélünk egyre rozogább „porhüvelyünkben”!

Egészségünk csak egy van, annál több a betegségünk. A betegség – akár testi, akár lelki, szellemi – nem más, mint a megbomlott egy-ség, az összhang, a finomhangolás felborulása. A betegség mindig szellemi szintről szivárogo le a lélekre, majd a testre. Az állandó negatív gondolatok, félelmek, frusztráltság, szer-etet-lenség, vagyis a szer, *a természetes rend hiánya, megbomlása testi tünetekhez vezet.* A magyar nyelv nagyon szemléletes szakvakat használ a lelki-testi összhang megbomlására: pl. *epés, rosszmájú, gerinctelen, szőrösszívű, nyakas, vérmes.* A látható testi tünetek is tükrözik az ember lelki állapotát: *előnti a sárga irigység, elsápad félelmében, úgy kacag, hogy folyik a könnye.*

A beteg környezet végső soron betegséghez vezet. A világ kicsiben is olyan, mint nagyban. Ha olyan módon alakítjuk át környezetünket, ahol már nem működnek tökéletesen az *áramlási rendszerek* (víz, levegő), a lakók főleg szív és érrendszeri, valamint lerakódásos betegségekben (érelmeszesedés, ízületi gyulladások) szenvednek. Ahol nincs elég erdő (mely a Föld tüdeje), több a tüdőbeteg, asztmás. A sok mérgező vegyszer miatt egyre több az allergiás, és sajnos sokszor ártatlan növényeket hibáztatnak mindezért. A parlagfű¹⁰⁴ erre jó példa. Elvileg én is allergiás vagyok rá. Akkor miért van az, hogy vígan hemperegetek benne egyetlen hapci nélkül? Jóízűen rágcsálom keserű, de aromás leveleit. Ha visszamegyek a városba, ahol irtják a parlagfűvet, tüszögési roham fog el. Vajon miért? Nézzünk körül, és hamar rájövünk, hogy a légszennyezettség a bűnös, ezen belül is leginkább a szálló por. Meg a szintetikus mosószerek, illatosított kozmetikumok, műanyag ételek, melyeket töméntelen mennyiségben fogyasztunk.

104 Utóbbi években kiderült róla, amit az indiánok évezredek óta tudnak, hogy csodás gyógynövény. Többek között sejtregeneráló, a hibás DNS-t is helyrehozza. A friss parlagfű leve a legjobb allergiaellenes szer!

Az allergia mellett korunk rettegett betegsége a *rák* is, melyet sejtmérgekkel és radioaktív besugárzással próbálnak „gyógyítani”, ami nemcsak hogy tönkreteszi a szervezetet, de a végleges gyógyulás sem biztosított. Az általánosan alkalmazott kemoterápia igaz, hogy átmenetileg elpusztítja a rákos sejteket, de az egészségesekeket is! Sőt, hatására olyan anyagok keletkeznek a szervezetben, melyek a rákot táplálják, és az újra kifejlődik (áttétek).

Általánosságban megfigyelhető, hogy ahol több a gyógyszer, valahogy több lesz a beteg is, és a betegségek fajtái is megszorodnak. Arra még több gyógyszert szednek az emberek, mire válaszként még több a betegség (mellékhatások)! Figyelem! A gyógyszeripar a fegyver és kábítószer-kereskedelem mellett a legjobban jövedelmező iparág! Mindegyik életellenes! Ugye, mindenki emlékszik a 2009-ben kirobbant és 2010-ben kiteljesedett disznóinfluenza – H1N1 – hisztériára? A tömeges oltásokra? A média vészmadarai állandóan azt károgták, hogy világjárvány van, sok a halott, és mindenki oltassa be magát. Aztán kiderült, hogy kevesebb áldozata volt, mint a szezonális influenzának. Sejtethetjük, hogy a háttérhatalmiak műve volt az egész, hogy az emberek félelemben éljenek az egészséges szeretet helyett. Hogy minél több gyógyszer fogyjon!

Az egészséghez való visszatérés leginkább rajtunk múlik! Még a külső körülményeket is képesek vagyunk jó irányban megváltoztatni, közelítve ahhoz az állapothoz, melyet még a Teremtővel összhangban élhettünk meg. Tudnunk kell azt is, hogy a betegségek nagyobb részben *lelki eredetűek*, a fennmaradt esetekben pedig *karmikus eredetűek*. A betegség valójában válasz a lélek bajára, és érdekes módon, akkor jönnek a tünetek, ha a lelki konfliktus már megoldódott. Ezt a jelenséget tárta fel *Dr. Ryke Geerd Hamer* német professzor, aki egy ősi módszert fedezett fel újra. Ennek neve magyarul *Új Medicina* vagy *Új (Német) Orvostudomány*¹⁰⁵ (GNM), alapja a biológia¹⁰⁶.

Testünk fenntartása és működtetése érdekében *élel(e)met* veszünk magunkhoz, vagyis az élethez szükséges elemeket, *élelmiszert*. Tágabb értelemben ide tartozik a négy alapelem: a tiszta levegő, a tiszta víz, az energiát adó élelmiszerek (tűz), az építő élelmiszerek (föld), valamint az élő dolgok (friss, nyers zöldség, gyümölcs, nyersen ehető gombák, barátságos baktériumok). Ez utóbbi az ötödik elem, az életerő. Az enivalóknak a szénhidrátan és fehérjén kívül tartalmaznia kell az összes szükséges ásványi anyagot, vitamint, enzimet is. A mai nagyüzemi termelés korában sajnos a növényi, állati táplálékok nem tartalmaznak eleget ezekből a létfontosságú tápelemekből, ezért pótolják őket különféle mesterséges módon előállított anyagokkal. A vitamin- és táplálékkiegészítő-gyártás is nagy üzlet, semmi kétség! Ehetjük a vitamint, de módjával, inkább csak télen, vagy betegség idején.

Természetesen legjobb lenne, ha élelmünket magunk termelnénk, nem a „teszkóban” vagy a „mekiben” „takarítanánk be” előre csomagolt „műkajak” formájában. Ha még ráadásaként mikrohullámú sütőben melegítjük, garantáltan szabadgyökökkel teli, rákkeltő, mérgező műanyagot veszünk magunkhoz. Természetesen mindennapi kenyerünket is legjobb, ha otthon sütjük, lisztjavítószer nélkül!

105 Szeretettel ajánlom mindenkinek figyelmébe: www.ujmedicina.hu

106 A GNM élettani rendszer, biológia, ami magába foglalja a korábban megbetegedésnek vélt elváltozásokat is. Érvényes az emberre, állatokra, növényekre.



Saját sütésű mindennapi kenyерünk

A víz is létfontosságú¹⁰⁷, de sokan azt hiszik, bármilyen lötytyel, pl. üdítővel pótolhatják a folyadékbevitelt. Tévedés, tiszta vizet¹⁰⁸ kell inni, legalább napi másfél litert. Egyes betegségek tünetei több víz fogyasztásával jelentősen csökkennek, sőt, meg is szűnhetnek! Nem biztos, hogy a drága ásványvíz a legjobb választás. Egyes külföldi ásványvizek rosszabb minőségűek, mint a magyar csapvíz. A levegőről és a mozgás szerepéről annyit, hogy lehetőségeink szerint minél több időt töltsünk tiszta levegőjű helyen (vízparton, erdőben), távol a városoktól, utaktól. Az időtöltés legjobb módja a mozgás (futás, kerékpározás, „kapafitness”), lehetőleg jó levegőjű helyen! A mozgás már csak azért is fontos, mert amit használunk, az nemhogy kopna, inkább épül. Amit nem használunk, leépül. Az úrhajósok izmai is elsatnyulnak, csonttritkulásban szenvednek a hosszú ideig tartó súlytalanság miatt. Ez fordítva is igaz: aki sokat ül, annak nagyra nő a feneke, ha még sokat is eszik-iszik hozzá, jó nagy lesz a hasa is.

Igazi élelmiszerek az élő étkek, a többi legfeljebb táplálék. Élő étkek mindaz, ami friss, nyers és ehető. Természetesen nem mindent lehet nyersen megenni. A babot, húst például nem, de a legtöbb növényi étket igen. Együk nyersen az élő étkeket, „élő” enzimentartalmuk miatt, mert ezek az anyagok sütés-főzés hatására elbomlanak. A mikrót meg dobjuk ki, mert sugárzása szétzilálja a rendezett molekulákat, és rákkeltő szabadgyököket termel.

107 Dr. F. Batmanghelidj: *A tested vízért kiált!*

108 Lehetőleg forrásvizet, szűrt vizet, kiszellőztetett csapvizet, esetleg alacsony ásványianyag-tartalmú ásványvizet.

Külcsín és belbecs, avagy becsüljük azt, ki csinos!

Természeténél fogva a legtöbb ember vonzódik a széphez. Szeretünk szépen öltözödni, jól érezzük magunkat szép környezetben, akár ember alkotta, akár természetes. A művészeti alkotások egy részével is a szépség¹⁰⁹ iránti vágyunkat próbáljuk kielégíteni. A szépség lehet külsőség, külcsín, de jöhet belülről is, mint belbecs. Túl egyszerű lenne, ha a kettő egyensúlyban volna. Az igazán jótét lelkek gyakran szürke kis egérként, szerényen rejtőzködnek, csakúgy, mint a sötétség szolgálói.

Szokták mondani: „nem a ruha teszi az embert”. Ez igaz is, meg nem is. Egy jól öltözött, vonzó, ápolt ember is lehet veszélyes bűnöző, „báránybőrbe bújt farkas”¹¹⁰. Egy rongyos koldus meg lehet, hogy szent életű bölc. Azt általánosságban mégis elmondhatjuk, hogy ember öltözködése részben visszatükrözi egyéniségét, lelkvilágát, érzéseit. Sőt, az öltözéke visszahat rá. Sokat elárul a ruha tisztasága, elhasználtsága, színe, sőt szaga is, bár egy elhasználódott, piszkos ruha éppúgy jelentheti az anyagi világ látszataitól való megszabadulást¹¹¹, mint az igénytelenséget.

A jó módú fiatal, független nők (szinglik) körében, főleg a nyüzsgő nagyvárosokban már szinte népbetegség a „boltkórosság” (Boltkórosok c. vígjáték), amikor a hölgyek szinte minden nap vásárolnak valami divatos cuccot, akár hitelre is. Legtöbbször azonban csak egyszer veszik föl, utána a szekrény alján gyűlnek a „rongyok”. Méltó férfitársának a hölgytípusnak a „yuppie” (megint egy lefordíthatatlan angol szó), aki divatos, drága öltönyben, nyakkendőben jár tőzsdézni. Olyanok ezek az emberek, mint a génkezelt üvegházi paradicsom, nagyvárosi védőburok („üvegház”) nélkül képtelenek élni. Róluk szólnak a népszerű tv-sorozatokat, filmek: Szex és New York, Bridget Jones naplója¹¹².

Másik véglet az igénytelenség „prolimódra”. Nőknél csillogó műanyag lapocskákkal kirakott, rikító színű p(r)oliészter felső kivillanó hájhurkákkal, alul kibolyhosodott macskanadrág, hozzá kopott sarkú körömcipő. Férfiaknál kinyúlt „hálás” atlétatrikó (mely igencsak kiemeli a sörpocakot), kinyúlt és kifakult 5XL-es pulóver (ez viszont ápol és eltakar), kitérdelt melegítőnadrággal és kínai strandpapuccsal. Unalmasak, mint a fonnyadt retek. Csak a legalapvetőbb testi igények kielégítése a fontos számukra, és kitérésük szinte lehetetlen, mert nem is akarnak kitörni. Jellemző tv-műsoruk: Győzike és Mónika-show.

Ugye, milyen visszatetsző a két véglet? Mindkettő az anyag fogságában van. Egyiknek túl sok jut a jóból, és még többet akar, a másiknak meg olcsó, csilivili disznóól jut, de azzal is megelégszik. Az egyik kiveri a hisztit, ha lecsinálja egy madár, a másik sörszagúan böfög, és magasról „tojik” az egészszre.

Mi lenne, ha mindenki legjobb *TEN*magát adná, a *külcsín találkozna a belbecssel*?

109 Attól, hogy művészi valami, még nem feltétlenül szép; attól, hogy szép valami, még nem feltétlenül művészi.

110 Pont ilyenek a mai „fehérgalléros” bűnözők, akik általában befolyásos emberek

111 Lásd: keleti „meztelen bölcsek”, remeték, mesebeli öreg koldus, aki próbára teszi az embereket, és a tettek szerint büntet, vagy jutalmaz

112 Egy ugyanilyen címen megjelent sikerkönyvet filmesítettek meg, ahol bemutatják a szinglik életét

Viselet

Vizsgáljuk meg ezt a szép magyar szót! Mi a különbség az öltözködés és a viselet között?

Öltözködés, öltözet: egyszerűen magunkra öltünk valamit, hogy védjük testünket.

Viselet – viselkedés, magaviselet, viselős (áldott állapotban van),

Viseli a következményeket, vállalva önmagát. Sőt, hírét viszi közösségének.

A viselkedés pedig nem más, mint *maga-tart*-ás, tartás van benne.



Régi magyar viseletek. Forrás: internet

Kisgyerekeknek szokás mondani, ha túlzottan elevenek, szertelenek: „viselkedj!” Vagyis tartsd magad bizonyos korlátok között! Ez adja az ember tartását! Ha túl sok a szabály, egyes gátlásos emberek – főleg idegenek között – gyakran sete-sután, feszélyezetten viselkedik. A könnyed fesztelenség egyenlő a teremtészetes viselkedéssel, de nem nélkülözheti a belső tartást! Enélkül az ember túl laza, lusta, lompos, slampos lumpen lesz.

Ha viseletet veszünk fel, nem egyszerűen átöltözünk, hanem átváltozunk: testtartásunk öntudatlanul kiegyenesedik. Egyszer, egy utcai néptáncbemutatón láttam tizenéves lányok csoportját néptáncos ruhában. Ringott a szoknyájuk, büszkén lépdeltek a sétálóutcán, mindenki megfordult utánuk. A műsor végeztével sajnos véget ért a varázslat: visszavedlettek görbe hátú, nyegle tizenévéssé, amikor fölvtették a farmernadrágot¹¹³.

¹¹³ A farmernadrág egy „hasznos” „antiviselet”. Manapság mindenki farmert hord, korra és nemre való tekintet nélkül, pedig egyszerű munkásnadrággént indult hódító útjára.

Egy leány vagy asszony szoknyában mutat jól igazán. Akinek jól áll, vegyen föl dúsan redőzött, ringó-bingó, pörgő-forgó szoknyát. A kislányok imádnak benne pörögni! Ilyenkor valóságosan megélik a *szűz-anyakógot*, később a *boldogasszonyságot*. Természetesen más jól szabott szoknya vagy ruha is szépen mutat, ha a nőiességet sugározza, és nem túlzottan kihívó. A szoknya, akárcsak a férfiaknál a bőgatya, *összeköt a föld energiáival*.

Hajunk, amellett, hogy védi fejünket a túlzott lehűléstől és felmelegedéstől, mágikus erővel bír. A szép fényes, erős szálú haj az *életerő és egészség* mutatója. Régi időkben a hajviseletről tudni lehetett, kicsoda-micsoda a tulajdonosa. Most inkább a divat parancsol, akárcsak az öltözködésben. Manapság nők és férfiak is festik, bodorítják, vagy éppen kopaszra borotválják. A haj leborotválása régen éppúgy jelentette az alázatot (szerzetesek), mint a megszégyenítést („örömlányok”). A hajviselet jelezte a társadalmi hovatartozást, és családi állapotot is. Egy férjes asszonynak már nem illett kibontott hajjal és fedetlen fővel (hajadonfótt) járnia.

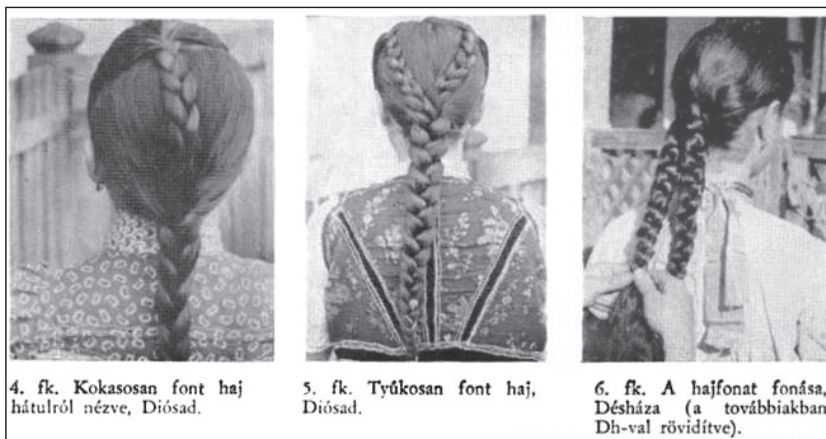

Régi hajviseletek. Forrás: hungaria.org

Az *ékszerek* eredetileg mágikus védelmi szerepet töltek be, később váltak a társadalmi rang, a gazdagság jelzőivé. Még gazdag szkíta-hun őseink sem azért viseltek oly sok aranyat, hogy gazdagságukkal dicsekedjenek. Az arany maga a megszilárdult napfény, naperő, férfitulajdonság. Jelképeik – a ló, a szarvas, a griff, a turul, vagy akár az ereklyetartó mellkereszt – magukért beszéltek!

A *homlok (szellemiség)*, a *torok (a teremtő Ige)* és a *szívtájék (lelkiség)* kitüntetett helye volt az ékszereknek. A mai világban szinte már csak divatból hordunk ékszereket, többnyire olcsó, értéktelen műanyag divatékszert. Jómagam már rég számúztam ezeket a lélektelen csecsebecsétet a szemétre! Legjobb, ha mindenki maga készíti el saját „védelmező” nyakbavalóját, lehetőleg természetes anyagokból. A *jelképek* nagyon fontosak! Aki lelkiségében sólyom, hordjon egy hosszabb zsinóron vagy bőrszíjon sólymot ábrázoló faragványt vagy fémtövényt. A fémet, követ gyakran mossuk le folyó vízben, és ne engedjük, hogy más fogdossa! Vigyázzunk az idegen jelképekkel! Az elefánt, amely keleten

szerencsét hoz, nálunk nem működik, sőt, betegséget okozhat. Ugyanígy járhatunk bizonyos afrikai ajándéktárgyakkal, feketemágiás „vudukellékekkel”, halálfejjel. Ezen kívül érdemes radieszettával bevizsgáltatni az ékszeret, hogy harmonizál-e vagy inkább bezavar. Többféle fém együttes használata általában nem szerencsés!



Szkíta ékszer mai formában. Juhász Szilvia Szaka munkája

Végül néhány szó a testékszerekről, tetoválásról: inkább ne!!! Gyermekeknek, főleg pici babáknak még fülbevalót sem! A fülkagyló ugyanis a természetes magzati helyzetben lévő emberi test formáját mutatja, ahol a fülcimpa a fejnek felel meg. A köldök fölötti bőr átfúrása vizeletmegtartási gondokat okozhat. Az orrba, nyelvbe, intim testrészekbe rakott fém pedig elrohaszthatja az érintett testrészt. Az erről szóló orvosi rémtörténetek igazak! A tetoválás egyes természeti népeknél egyfajta beavatás – pl. a felnőtté válás szertartása – volt, néhol ma is az. De csak ott! Modern társadalomban már kiüresedett, formáit múltó divat határozza meg.

Alkotó tevékenység, „lelkes” tárgyaink

Az emberek ki vannak éhezve a „csináld magad” dolgokra, mert mindenki ott lakozik az ősi kézműves. Régen bárki el tudta készíteni saját személyes tárgyait a legegyszerűbb szerszámokkal is. *Senki nem volt ügyetlen, tehetségtelen!* Most a legtöbb embernek kézműves (vagy inkább barkács) kezdőcsomagokra van szükség, a szükséges alapanyagokkal és részletes leírással, mert elvesztették tudásukat.

Tegyük hozzá, hogy az iskolákban technika óra ürügyén szerencsétlen alsósokkal vagy papírt hajtogattatnak, vagy papírt(!) hímeztetnek! Mintha más nem is létezne. Régen mi lányok, gyakorlati foglalkozás órákon palóc kendőt hímeztünk, krumpliból keményítőt készítettünk, horgoltunk, kötöttünk, főztünk. A fiúk fúrtak, faragtak, fűrészeltek. Akárcsak az életben.

Nézzünk egyszer szét magunk körül, és készítsünk egyfajta leltárt arról, hogy milyen tárgyakkal vesszük körbe magunkat. Mi az, amit minden nap használunk, és mi az, ami a fiók mélyén várja, hogy egyszer elővegyük. Az elfekvő, porosodó hasznavehetetlen dolgok csak gyűlnek, gyűlnek az évek során, ezáltal csökken az élhető tér! Ne sajnáljuk, dobjuk ki őket, vagy adjuk oda annak, aki fel tudja még használni. Gondolok az üres befőttesüvegekre, megmaradt csempére.

Mindenkinek azt mondom, ne gyűjtögessen régi, porfogó és főleg, haszontalan és értéktelen kacatokat, csak azért, hátha jó lesz még valamire, vagy csak nosztalgiazik. Ha lehet, egy-két kedves darab kivételével váljatok meg tőlük minél előbb, mert nem a friss, életteli dolgokat fogják e tárgyak bevonzani, csak a múltat, a szomorúságot.

Hátborzongatónak tartom, ha valaki például a kandallópárkányon tartja egy urnában valamely elhalt családtagjának, rokonának vagy uram bocsá' házikedvencének hamvait, ahelyett, hogy egy szép szertartás keretében visszaadná a maradványokat Földanyának. Az ember otthona nem múzeum, hanem élettér kell, hogy legyen! A tárgyaink ne csak dísz tárgyak legyenek, hanem étellel-lelékkel teli használati tárgyak is!

Melyik az a tárgy, aminek lelke van? Amit szeretettel, kézzel formáztak meg, nem sorozatgyártással, üzleti célból! Egyszer egy fafaragót megkérdeztem, mennyibe kerül mívesen faragott kanala. Azt mondta, pénzért nem eladó. Ajándékba készíti azoknak, akik arra érdemesekké válnak. Ekkor döböntem rá, hogy ez olyan, mintha a készítő lelkének egy részét lehelné a tárgyba. A tárgy azonosul a készítőjével, és téridő-kaput nyit két ember között.

Legszebb az, mikor két ember saját készítésű tárgyat ajándékoz egymásnak. A régi-ségben a leány saját hímzésű jegykendőt adott a legénynek, a legény meg egy mívesen faragott mángorlót a leánynak. Ez volt a jegyesség, melyet később a házasság követett.

A lelkes tárgy készítése egyfajta szertartás, érdemes több időt szánni rá, mint egyébként. Legjobb, ha először kimegyünk a természetbe, hogy megfigyeljük működését és ráhangolódjunk. Hisz ezt tesszük már emberemlékezet óta. Azért érdemes modernebb eszközeinkkel is élni, lehet rajzolni, fényképezni, de nem feltétlenül szükséges. Sőt, pontos tervet sem mindig kell készíteni, hisz úgyis eltérnénk tőle! A kavicsfestéshez nem kell tervezés, de egy varrottas párnához mindenképp!



Festett életfás dobozka. A szerző munkája

Aztán, ha hazamentünk, „álmodjuk meg” a tárgyat. Nem feltétlenül alvás állapotában, lehet éberen is. Másnap, vagy legkésőbb 2-3 napon belül keressünk hozzá természetes anyagot, és barátkozzunk meg vele. „Lépünk be” az anyagba (fába, kőbe, agyagba, stb; az üveg határeset, és nézzük meg „előéletét”, hogyan lett az a bizonyos anyag. Vigyázat: olyan anyagokhoz, melyeket állat megölésével kapunk (nagyüzemi vágóhidakról származó bőr, csont), szenvedés kapcsolódhat, azokat inkább kerüljük! Ha mégis ilyen anyagot használunk, jó, ha tudjuk az állat előéletét, mielőtt dolgozunk belőle. Aztán „beszéljünk hozzá”, hogy mit szándékozunk belőle készíteni. Legyünk alázattal iránta, hisz nem mindenre alkalmas az adott anyag. Puhafából nem lesz „csipke”, legfeljebb teknő!

Ha terveznünk kell, elővehetünk régi motívumokat, formákat is, de tudnunk kell jelentésüket. Vagy hozzunk létre újakat a régiek alapján, de azoknak is legyen szimbolikus jelentése, legyen egyfajta képirás. Fontos a tiszta forrás, ne legyen „népiesch”! Ebben segítséget nyújt a *Jelképek, képjelek* c. fejezet. A tervezés, majd a tényleges munka idején figyeljünk magunkra, és csak szeretetteljes gondolataink legyenek. Bármilyen negatív zavaró tényező esetén hagyjuk abba, ha lehet, kicsit pihenjünk, majd folytassuk. Ez a dolog mindenfajta tevékenységre vonatkozik, akár a főzésre, vagy más munkára is.

Összefoglaló

Nézzünk körül először házunk táján. Ugye, mennyi fölösleges dolgot veszünk, és dobunk ki idő előtt? Ugye, mennyi vizet, áramot, hőt folytatunk el a semmibe? Mennyit fizetünk a csilivili műanyag csomagolásért? Hol vásárlunk? Bevásárlóközpontban vagy a piacon? Mivel közlekedünk? Kerékpárral vagy autóval? Megcsináljuk mi magunk, vagy másra bízunk? Tudatosítsuk magunkban, mennyit szórunk ki fölöslegesen! Családban, munkahelyen mutassunk jó példát tudatosságunkkal. Fogjunk össze rokonainkkal, barátainkkal, munkatársainkkal, szomszédainkkal. Azok vannak könnyebb helyzetben, akik nem költözködnek túl gyakran az ország egyik végéből a másikba. Jöjünk össze gyakran, akár heti rendszerességgel, beszéljük meg ügyes-bajos dolgainkat, és keressünk megoldásokat. Segítsünk egymáson. Ha a szomszéd néni egyedül él és nem látogatják rendszeresen hozzátartozói, látogassuk meg, váltsuk ki a receptjét, vigyünk neki ennivalót. Kutasuk fel, ki termel zöldséget, gyümölcsöt eladásra, és tőle vegyünk meg azt. Fialat anyukák rendezzenek egymás között babaruha-csereberét. Hazánkban fellendülőben vannak a *cserekörök*, ilyenekhez is érdemes csatlakozni. A helyi cserekörök elősegítik a helyi pénz megszületését, melyért helyi árut vehetünk olcsóbban, jobb minőségben.



Életfa-nemez és tarisznya. A szerző munkái

Szer-tartás

Írtam már a közösségek fontosságáról. Arról, hogy az ember egy közös(ő)sség, egy közös ég alatt tud igazán kibontakozni. Az egy közös ég nem más, mint a csoport közös hite, vallása, vagyis vállalása! Közvetett vagy akár közvetlen kapcsolat a teremtő energiákkal, az ősökkel. Információs csatorna, dimenziókapu, melyen keresztül bármi, amit őszintén, szívből kérünk, megadatik. Csak ne felejtjük el *megköszönni*, hálát adni!

Az emberiség történelmét a kezdetek óta *szertartások* kísérik. A szertartás nem más, mint szer-tartás, hisz ugyanúgy létfontosságú az *isteni kapcsolat*, mint testi szükségleteink kielégítése. *Mag-mágia a máglya körül! Ha igazi szert ülünk, az Égatya és Földanya szeretetenergiái szívünkben találkoznak, és sugároznak szét embertársainkra, az egész világra.*

Jeles napok

Mikor tudunk leginkább kapcsolódni az isteni erőkhöz? Elsősorban az évkör jeles napjain. Legfontosabb ezek közül a két *fényünnep*, a *téli napforduló* (a fény születése), és a *nyári napforduló* (a fény kiteljesedése, a naperő). Ezért építettek őseink hatalmas kőtömbökből napvártákat. Ezért fontos a templomok, lakóépületek tájolása! A napéjgyenlőségek az egyensúlyt jelzik sötétség és világosság között.

Legfontosabb keresztény ünnepeink is ilyen jeles napokhoz kapcsolódnak, bár az időpontok az önkényes naptári bejegyzések miatt jócskán eltolódtak.

December 21 (nyilas-bak forduló) a téli napforduló, a Fény születése. Jézus születése napja viszont 3 nappal később, december 24-én van. Ez az ünnep hagyományosan családi körben történik.

Március 21 (halak-kos forduló) a tavaszi napéjgyenlőség napja, eredetileg a tavasz, az újjászületés, a természet feltámadásának a napja. Az ehhez kapcsolható Húsvét, Krisztus keresztre feszítése és feltámadása mozgó ünnep. Néha tényleg március 21-ére esik a Feltámadás napja. Kisebb közösségek ünnepe.

Június 21 (ikrek-rák forduló) a nyári napforduló, a Fényesség kiteljesedése. Ezután már rövidülnek a nappalok. A Pünkösöd, vagyis a Szentlélek kiáradása felel meg leginkább ennek az időpontnak, de azt a mindenkori húsvét után 50 napra számolják. Hozzávetőleg 1 hónap az eltérés! Nagy közösség, sőt, az egész nemzet ünnepe, lásd Csíksomlyót.

Szeptember 21 (szűz-mérleg forduló) az őszi napéjgyenlőség, a betakarítás, a bőség időszaka. Ekkor kezdődik a szüret és az ahhoz kapcsolódó vígasságok.

Egyéb események az emberek, a közösség életében

Az egyén életében kitüntetett időpont a születés, a felnőtté válás, a családalapítás, a gyermekek megszületése, majd a halál. Évfordulókat is ünneplünk, például arra méltó (vagy éppen méltatlan) emberek születésének vagy halálának évfordulóját, kitüntetett események évfordulóját. Ezeket az ünnepeket nem lehet mindig vallási ünnephez kötni.

A születés – ahogy régen, úgy most is – névadással járt. Az újszülöttet bemutatták a közösségnek, és olyan nevet kapott, mely meghatározta további életét. Nem „divatnevet” mint Kevin vagy Jennifer! Olyat, mely a csillagok állásában meg volt írva! A vízzel való keresztelés már jóval a kereszténység kora előtt megvolt, és Jézus is felnőttként keresztelkedett. Ennek továbbélése a mostani csecsemő keresztelés, mikor is a közösség új tagját ünneplik. A „szocialista névadó ünnepség” viszont torzszülemény (szerencsére már nem divat).

A modern társadalomban nővé, férfivá manapság már nem avatnak, pedig fontos lenne azért, hogy ne szégyelljék kibontakozó nemiségüket a kamaszok, hanem legyenek büszkéek rá. Ehelyett kitalálták a ballagást, mely szép-szép ugyan, de az egész arról szól, ki mennyi pénzt tud ráköltetni.

Az esküvők is kiüresedtek, főleg a tehetősek körében. A régiségben ez bizony másként volt. Tele volt lélekkel, életörömmel, szeretettel, csintalan pajkossággal, ahol nem volt helye az álszemérmességnek, legfeljebb az egészséges szeméremnek. *Mennyegző* idején, a padláson, illatos szénában megtörtént a nászéjszaka.

A halál nálunk manapság a *legnagyobb tabu* az egészséges nemiség mellett, pedig mindkettő az élet része. A legszomorúbb az, hogy kórházban, szerettei nélkül hal meg az emberek túlnyomó része, ahol előszeretettel reklámozzák magukat a temetkezési vállalatok. Mindent elintéznek, csak fizessenek a hozzátartozók. Csilivili koporsót, sírkövet, na és a szertartáshoz járó zene jogdíját(!) Akinek nincs pénze, magára vessen!

A halál – mint már írtam – kapu egy másik világba. Testünket, mint egy burkot, levetjük, marad csupasz lelkünk, melyet el kell kísérni utolsó útjára. A neandervölgyi ember is temette halottait, és virágot helyezett a sírba. Indiában elégetik és a Gangeszbe szórják a halottak hamvait. Az inuitok a vadállatokra bízta, ami borzalmasnak tűnik, de náluk logikus és természetes volt. Sok helyütt találtak zsugorított helyzetben – magzati pózban – eltemetett testeket. És ott vannak a dél-amerikai, egyiptomi, tarim-medencei múmiák is, ez utóbbiakat gyönyörű ruhatárral temettek el!

Vallás, mint vállalás

A különféle vallások és szellemi áramlatok azért keletkeztek, hogy segítségükkel az emberek visszatérjenek az Ősforráshoz. Ennek útját, módját tanították, és tanítják az emberiség nagy Mesterei, beavatottjai. Mivel sokfélék vagyunk, sokféle út létezik.

Meggyőződésem, hogy nincs olyan ember, akinek ne lenne vallása, vagyis egyéni vállalása a Teremtő felé. Még a megrögzött istentagadó (ateista), anyaghívó (materialista), kommunista is „vallásos” a maga módján. Vallásosan hisz az anyag felsőbbrendűségében, az osztályharcban és a szép új világban. Van, aki a pénz hatalmában hisz, hogy minden megvásárolható! Más kérdés, hogy ezek az emberek tévúton járnak.

Másik oldalon ott vannak a mereven dogmatikus, bigott, „istenfélő” emberek, kik állandó bűntudatban élnek és félnek a tetteik következményektől, Isten büntetésétől. Ők Istentől elkülönülve, emberek által alkotott szabályok béklyójában élnek, szó sincs egységről. Hogy szerethetik Istent azok, akik félnek tőle?

Ősidőkben egy vallás létezett, Ősanya és az általa teremtett élet tiszteletén alapuló hit, ahol Ősanyát *Boldogasszony*nak, *Babbának* (Bába, Baba, ebből eredhet Bábólna, Babilon) is nevezték. A Szűzanyát, Máriát is azonosították vele, nem véletlenül. Hozzá kapcsolódott a *Hold tisztelete* is.



Babba Mária. Petrás Mária kerámia-munkája

Később, az apajogú társadalmakban már férfi az elsődleges teremtő, a *Nagy Szellem*, a *Napisten* (Makar, Magar, Magor, Magyar, Makári, Makara, Magúr, Magura, Nagyúr). A tudást hajdan *máguspapok* őrizték évezredekken át. A tudás nem hogy nem volt bűn, mint a judeokereszténységben, hanem egyenesen elvárás volt mindenki részéről. A Szentháromság is ősi eredetű, eredetileg *Atya*, *Anyá* és *Fiú*, ezt váltotta fel később az *Atya*, *Fiú* és *Szentlélek-Mária*. A judeokereszténység viszont elhagyta Máriát, a Szentlélek hordozóját,

így maradt Atya-Fiú-Szentlélek. Bár megmaradt a Mária-kultusz, a nőt, az Anyát valójában száműzték!

Hiába pusztították tűzzel-vassal, az igazi, feltétel nélküli szereteten alapuló ősvallás elemei máig folytonosan fennmaradtak az ún. „primitív”, „pogány” természeti népeknél, valamint az igazi kereszténységnél¹¹⁴, ahol Jézus Krisztus *egyetemes megváltó*, nem csak egy kiválasztott nép Messiása. Mégis, a kereszténység egyre erősödő ágának, a judeokereszténységnek térhódításával, népeket irtottak ki vagy kényszerítettek az új hitre, máglyán égették meg az Inkvizíció által bűnösnek ítélt tudós embereket, sámánokat, táltosokat, ártatlan gyógyító füvesasszonyokat még 200-250 évvel ezelőtt is. Ennek semmi köze a feltétel nélküli szeretethez, annál inkább az Ószövetség véres történeteire.



Különböző vallási jelképek

Jelenleg 200-nál is több egyház (egy törvénymódosítás után most már vallási egyesület) van Magyarországon, de sejtethetően ennél sokkal több a szekta, kultusz, „new age” és „ezoterikus” mozgalom, szabadkőműves páholy. Piaci szemlélettel élve igazi túlkínálat van belőlük, és bajban vannak azok az útkeresők, akik választás kényszere alatt állnak. Bár a legtöbb kiségyház viszonylag ártalmatlan, útkeresőinket nagy veszély fenyegeti, mert könnyen beszípkázhatja őket valami veszélyes szekta, mely aztán szellemi-lelki, sőt, fizikai erőszakot is bevethet, pénzügyi csődbe, öngyilkosságba kergethet. Érdekességként megjegyzem, hogy alakultak egyházak az elképzelt magyar ősvallásra is.

Eleinte csak ezo-körökben terjedt, de most már a kis óvodás is tudja, hogy *világkorszak-váltás* időszakát éljük. Nem kell, hogy szóljon róla a média, egyszerűen érezni lehet. A Vízöntő kor a mindent felforgató, tabukat döntögető változás kora, ahol a jó és a rossz is csóstitül jön. *Minél több a sötét erő, annál jobban ragyog a Fény*, és annál több ember ébred fel. A szenzációhajhász média világvégével riogat, melynek egyetlen célja a *félelemkeltés*. Hogy az emberek még véletlenül se váljanak tudatosabbá.

Ami azt illeti, a mostani, vaskor végi világ már az utolsókat rúgja, miközben egy új kezdődik. Nem a külvilágban, hanem bennünk! Nem lassan, fokozatosan, hanem nagyon gyorsan, hónapok-hetek-napok alatt! Az út viszont csak két irányba vezet: vagy felfelé, vagy lefelé! Az anyagban ragadtaknak, az önző és önsajnáló, kicsinyes embereknek, a szokások rabjainak nem igazán jó ez a hír, de talán segíthetünk nekik, ha kérik vagy engedik!

¹¹⁴ „Honfoglaló”, vagyis sokadszorra visszatérő őseink is ilyen keresztények voltak.



Az áldásosztó Jézus Krisztus szobra az agárdi katolikus templom kertjében

Régi-új Miatyánk:

*Miatyánk, Istenünk,
Bennünk van országod.
Előttünk szent neved,
S törvény akaratod.
Mindennapunk gondját
Magadon viseled,
Bűneinket – mint mi másnak,
Nekünk elengeded.
A Te kezéd vezet
Kísértéseken át,
Lefejtve rólunk
Gonosznak járomát.
Te vagy a nagyvilág
Össz hatalma, üdve,
Mindöröktől kezdve,
Legyen mindörökre!*



Égi üzenet

A szigorú, irgalmat nem ismerő törvénykezésen, merev dogmákon, erőszakos hittérítésen alapuló FÉLelem kora lejárt! Vége a haragvó, bosszúálló hamis Isten korának, eljött az érdek nélküli szeretet és kegyelem kora. Nincs világvége, nincs örök pokol, nincs örök kár-hozat. Aki bűnt követ el, az már az elkövetés pillanatában kiszabja magára annak jóvátételének mértékét, vagyis a saját „büntetését” is. Megéli a kiszabottat, szenved. A szenvedés kérdésekre készíti, amire mindig megkapja a választ. Megérti, elfogadja azokat, ami által megtisztul. A megtisztult lélek, Krisztus Urunkban többé már nem csak a szenvedő, de a győzedelmeskedő Krisztust is látja. Visszatér ősei természetes világlátásához, az élet tisztelétén alapuló szer-elem valláshoz. Örökre leszámol a múlandósággal, az „izmusokkal”, az üres bálványokkal, a Mammon hatalmával. Így számára a „Hétfájdalmú Szűzanya” ismét Napba öltözött Boldogasszonnyá válik, aki boldog mosollyal fogadja hazatért gyermekét!

Lelkiismereti játszmák – harc az egóval

Amikor önző énünk, egónk felülkerekedik, a hatás-ellenhatás, vagy vonzás-taszítás törvénye érvényesül. Az egó mindenképp másra (más személyekre, körülményekre) kívánja áthárítani a felelősséget, és állandóan az alábbi kérdésen őrlődik:

„Miért pont én? Nekem miért nincs ...mikor másnak van?”

„Igenis, megérdemlem, miért nem kapom meg azonnal?”

A média, főleg a tévéreklámok még rá is játszanak az egó ilyesfajta sóvárgásaira, észre sem vesszük, ahogy beleivódnak tudatalattinkba: ...a legtöbb, mi adható! ...mert megérdemlem! Szárnyakat adunk vágyainak! *Az egó, vagyis elménk „kettes számrendszerben” gondolkodik, és állandóan ítélkezik.* Jó-rossz, fekete-fehér, igen-nem. Ha egóból kívánunk valamit, megadatik, de mindjárt ott az ellentéte is. Az emberiség általában békét akar, de akkor miért van annyi háború?

Álljon itt néhány példa arra, mihez vezet önzésünk. Akár azt is megtehetjük, hogy folytatjuk a táblázatokat. Ez egyfajta „gyónás”, amikor tükröt tartunk magunk elé. Nekem nagyon kemény próbatétel volt, főleg akkor, mikor vettem a bátorságot, és nyilvánosságra hoztam. Sokat gondolkodtam azon, hogy betegyem-e a könyvembe, vagy sem. Tudtam, veszélyes játék, de belülről egy hang azt mondta, *meg kell tennem!* Próbaképp fölraktam internetes naplómbe, és izgatottan vártam, mit szólnak hozzá mások. A visszajelzések megdöbbenően pozitívak voltak. Egy óriási, mindent akadályozó gát omlott össze bennem. Azóta sokkal szabadabb vagyok!

<i>Azt gondoltam magamról, hogy...</i>	<i>Mi lett az eredmény?</i>
...nekem mindent szabad, amit másoknak nem.	Kiközösítés.
...engem minden jó dolog megillet, csak azért, mert <i>megérdemlem!</i>	Nem kaptam, csak rosszat.
...én már mindent tudok, nekem nem kell tanulnom.	Azt mondták, dilettáns vagyok.
...engem csodálni kell, mert felsőbb rendű kiválasztott vagyok	Kinevettek, beképzelt hólyagnak tartottak.
...bárkit büntetlenül megalázhatok.	Engem aláztak meg.
...munka nélkül is sikereket érhetek el	Ami könnyen jött, könnyen ment.
...az én véleményem életbevágóan fontos.	Lehurrogtak.
...ha sokat beszélek, az tetszeni fog mindenkinek.	Szépen kizártak a társaságból
...nekem van a legjobb humorom	Senki sem nevetett.

„Egócskánk” túl nagyra képzeli magát mindaddig,
míg meg nem kapja az első pofonokat, és beindul az önsajnálát:

<i>Miért pont én...</i>	<i>Én miért nem...</i>
...vagyok mindig sikertelen, mikor a környezetemben csupa sikeres emberek vannak?	...lehetek sikeres, mikor más, gyengébb képességűek igen?
...járok úgy, hogy elvesztem a nagy nehezen összekuporgatott pénzemet, miközben másoknak kijár minden földi jóból?	... keresek annyi pénzt, amelyből vígan éldegélhetnék?
...vagyok gúny tárgya mindenhol? Miért sugdolóznak a hátam mögött?	...kapok elég figyelmet, elismerést? Bezzeg másokat istenítenek...
...vesztek minden vitában?	...mondhatom el véleményemet? Mások miért mondhatják el azt, amit én nem?
...vagyok a célpontja randa, rosszarcú alakoknak? Miért kerülnek a kívül-belül szép és tiszta emberek?	...találok tartós kapcsolatot, mikor mások már rég boldog párkapcsolatban élnek?
...betegszem meg minden alkalommal, ha valamilyen, számomra jelentős esemény ideje érkezik el?	...lehetek szép és egészséges mindig?



Maya labirintus. A szerző rajza

Szeresd TEN-MAGadat!¹¹⁵

Ha egónkat valamelyest sikerült megzabolázni, az még nem azt jelenti, hogy nem lehetünk barátságban önmagunkkal. Az önszeretet hiánya ahhoz vezet, hogy másokat sem fogunk szeretni. Meg kell találni önmagunkat, és meg kell ismerni ahhoz, hogy aztán teljesen elfogadjuk.

<i>Azt gondoltam magamról, hogy...</i>	<i>Kiderült, hogy...</i>
...kis „szürke egér” vagyok, akire soha, senki nem fog figyelni.	...mégis figyelnek rám azok, akik meglátják értékeimet.
...nekem soha, semmilyen lehetőség nem adatik meg a felemelkedésre.	...”nyüzsögnek” a lehetőségek körülöttem, csak ki kell választanom a legmegfelelőbbet.
...”lehetetlenül” viselkedem, ha végre elengedem magam, ezért büntudatom van	...az emberek többségének tetszik, ha természetesen viselkedem és jól érzem magam, a kisebbséggel meg nem kell foglalkoznom, az az ő bajuk.
...állandóan áldozatokat kell hoznom, jó dolgokról kell lemondanom saját rovásomra, hogy szeressenek.	...másoknak rossz az, ha állandóan gyötöröm magamat miattuk, mert büntudatuk lesz.
...nem vagyok képes bizonyos dolgokra.	...egy kis többlet erőfeszítés árán szinte mindenre képes vagyok, amit el akarok érni.
...mindig be kell fognom a számat, nem mondhatok véleményt semmiről, úgyis kinevetnek.	...alig várják, hogy megszólalhassak.
...ha csöndben meghúzom magam a sarokban, odajönnek hozzám.	...csak akkor közelednek, ha én is nyitottabb, befogadóbb leszek.
...jellegtelen vagyok, nincs bennem semmi szépség	...naponta képes vagyok megújulni, megszépülni és belső szépséget sugározni, mely örömmel tölt el engem és más embereket.



¹¹⁵ *Hogy miért nem ÖN-MAGAdat, hanem TEN-MAGAdat? Erre is megtaláltam a választ. Az „ön” szavunk nyelvújításbeli szó, korábban nem létezett önözés, legfeljebb magázás. Az „ön” meglehetősen rideg, távolságtartó, személytelen. TEN szavunk viszont igen ősi, éppúgy benne van „tenger”, mint „Isten” szavunkban. Istent amúgy soha nem önözzük vagy magázzuk, hanem tegezzük. TEN-MAGAd egyenlő a benned lévő élő Istennel, a Te Isteni ÉNeddél, míg az ÖNmagad egyenlő az egóddal.*

**Szeresd felebarátodat úgy, mint TEN-MAGadat!
Ne ítélj, hogy ne ítéltes!**

Ha már elérted, hogy elfogadod magadat olyannak, amilyen vagy, másokat is képes vagy elfogadni. Gondold át, ezelőtt miként vélekedtél másokról, és ezek a vélekedések hogyan hatottak vissza rád. Gondolj bele abba is, kik azok, akiket nem szeretsz, vagy egyenesen gyűlölsz, és miért? Talán, mert rossz volt hozzád? Fenyegettet? Féltél tőle? Vagy csak rossz arcú az illető? Esteleg csak hasonlít valakire, akit gyűlölsz? Hajlandó vagy megbocsátani neki? A következő példák segítenek.

<i>Azt gondoltam az emberekről, hogy...</i>	<i>Rá kellett jönnöm, hogy...</i>
...ostobák, mert nem értenek meg engem.	...épp olyan okosak, mint én, csak más gondolkodásúak.
...azért kritizálnak, mert irigyek, hogy jobb vagyok náluk.	... sok szempontból ők a jobbak nálam, és szó sincs irigységről, csak építő kritikáról.
...senkinek sincs igaza, csak nekem.	...mindenkinek megvan a saját igaza.
...mind vetélytárs, akiket meg kell előznom.	...eszüik ágában sincs velem versenyezni, ők a saját útjukat járják.
...mind ellenemre törnek azzal, ahogy velem viselkednek.	...a látszat csal, akiket ellenségeimnek hittem, azok a legnagyobb segítők.
...nem szeretnek engem.	...sokkal többen szeretnek, mint utálnak.
...ember embernek farkasa. Az „erősebb”, agresszívebb legyőzi a szelídebb, „gyengébb”.	...ha ez igaz lenne, rég kihalt volna az emberiség! Hosszútávon mindig az együttműködés, a szeretet győz.
...egy fecske nem csinál nyarat. Kevesen vagyunk ahhoz, hogy nagy változásokat indítsunk el.	...épp ellenkezőleg: maroknyi csoportok tudnak igazán mélyreható változásokat elindítani.

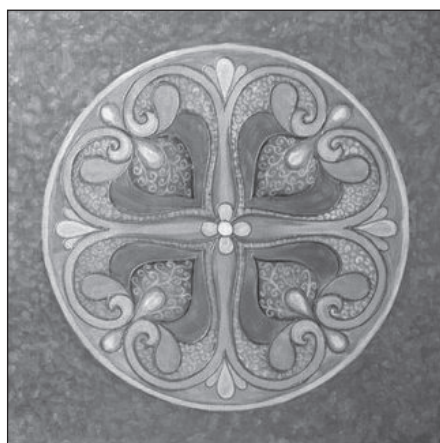

Magyar SZER-ELEM mandala. A szerző festménye

Szeresd a világot, hisz Benned van az egész Világ, csak kicsiben!

Ha kibékültél már magaddal és embertársaidal, másképp fogod látni a világot:

<i>Azt gondoltam a világról, hogy...</i>	<i>Rá kellett döbennem, hogy...</i>
...úgy rossz, ahogy van, és csak még rosszabb lesz.	...egyszer fent, egyszer lent. Minden rossz után jön valami jó. Minden válság változás, kihívás – enélkül megállna az élet.
...csak mint anyagi valóság létezik.	...valójában az anyag is szellemi építmény.
...senki nem teremtette, vagy ha mégis, egyszer megcsinálta, aztán mikor kész lett, lepihent, és azóta sem csinál semmit.	a teremtés folyamatos! Nemcsak Isten teremt egymaga, hanem Mi is teremtünk, hisz bennünk, KÉP-MÁSokban is ott van Isten.
...az egy szabályosan működő, mechanikus óraszerkezet, mely mindig fenn fog állni.	...a világ ÉL, mozog, változik, és egyáltalán nem kiszámítható a működése. Ezért oly csodálatos!
...tehetetlen vagyok vele szemben, képtelen vagyok befolyásolni.	...minden ember képes tetteivel, gondolataival megváltoztatni a világot, köztük én is.
...csak az az igazán szép, ami tökéletesen szabályos, steril, amolyan eszményi, nem létező.	...a kicsiny „hibákban” is sok a szépség, főleg, ha egy embert nézünk. Ezáltal lesz EGY-Éniség, nem élettelen „klónbábu”.
...csak a 3 dimenziós, kézzel fogható fizikai dolgok az elfogadhatók, a lelki-szellemi szférának nincs létjogosultsága.	...nem minden a racionalitás. A természet tele van költészettel, zenével, festészettel. A szimbólumok képírással fejezik ki azt, amit szavakkal lehetetlen.
...a Világegyetem a Föld kivételével sivár, halott. Majd egyszer a Föld is kihal, és nem lesz semmi élet sehol.	...nem vagyunk egyedül! Nyüzsg az élet a Világegyetemben. Az, hogy nem tudunk velük gondolatokat cserélni, még nem azt jelenti, hogy nem léteznének.
...csak egyszer élünk, és azt ki kell élvezni.	...sokszor újjászületünk, és visszatérünk a Földre, míg el nem végezzük választott feladatunkat.



Útmutató

*Mindig az érdek nélküli szeretet vezéreljen!
Csak az képes másokat szeretni, aki önmagát is szereti, elfogadja olyannak, amilyen.
Gyakorolj alázatot, de ne alázkodj meg senki előtt!*

*Tedd azt, ami jó neked, de nem ártasz vele másnak!
Ne hazudj másnak, ne színlelj, de főleg magadat ne csapd be!
Add önmagad! Ha úgy érzed, mondj nemet arra, ami nem tetszik!*

*Éld át a jelent, és csodálni fogod a körülötted lévő világot!
Ezáltal erős kisugárzásod lesz, és bevonzod a rokon lelkeket.*

Örülj az apró dolgoknak! Szerezz másnak is örömet apró dolgokkal!

*Jegyezd meg: akiket ellenségeidnek látsz, azok is segítők.
Próbára tesznek téged, hogy fejlődj!*

*Minden nap alkoss valamit, de ne feledkezz el a pihenésről sem!
Amit tudsz, csináld meg magad!*

*Légy valamilyen közösség tagja!
Tartsd a kapcsolatot rokonaiddal, régi barátaiddal!
Ha nincs senkid, keress magadnak, és ne utasítsd vissza a segítséget.*

*Hagyj időt az egyedüllétre is! Legjobb hely erre a természet.
Ez nem magány, hanem társaság TENmagaddal, vagyis a benned élő IsTENnel.*

*Igyekezz annyira elszakadni a fogyasztói társadalomtól, amennyire csak lehet!
Ne halmozz fel felesleges javakat, csak azt, ami szükséges!
Ne ragaszkodj minden tárgyadhoz!
Ha valamire már nincs szükséged, add oda másnak!*

*Adj, és neked is megadatik!
Lehet, hogy másoktól, más időben, de biztos kapni fogsz.
Te se utasítsd vissza az ajándékokat azzal, hogy nem érdemled meg!*

*Ne szégyellj kérni, ha valamire szükséged van!
A Teremtőtől bármikor kérhetsz és kérdezhetsz, de ne könyörögni!
Fogalmazd jelen időben, és érezd azt, hogy már megkaptad, amit kértél!
Köszönd is meg, légy hálás!*

*Ne vedd el a múltat, mert igazi kincsesládák! Ha tudsz, lépj kapcsolatba az ősök szellemeivel!
Kérj tőlük segítséget! Művelődj, keresd a tiszta forrást, így építsd a jövődet!
Újíts és újulj meg te magad is folyamatosan!*

*Tölts minél több időt a természetben, mert életerővel tölt fel! Válg egyé vele!
Tiszteld az élő és élettelen természetet, ne avatkozz be fölöslegesen!*



A szerző rajza

Teremtő gondolat

„Égi ige ága
Ágasbogas bokra
Bokrétája csokra
Csokrának virága
Virágának szirma
Szirmának szárnya
Szárnyának röpte
Röpte, fel az égbe!
Égbe száll éneke!”

Kalemandra

Tudtad-e, kedves Olvasó, hogy naponta 50-100 ezer gondolat keletkezik benned? Hány gondolatot tudsz visszaidézni a nap végén? Ha 20-at, akkor az már átlagon felüli eredmény. Ez azt jelenti, hogy amire visszaemlékszünk, azt létbe hívtuk, ezért vannak emlékeink; a többi elenyészik, de nem nyom nélkül! Amire emlékszünk, az tudatos gondolat, a többi tudattalan. Minden gondolat-magocska egyfajta érzelmi töltettel rendelkezik. A szeretetből induló pozitív, míg a haragból, dühből, félelemből induló negatív töltettel. A magocska teremtője a gondolatához hozzáadja a rendelkezésére álló teremtő energiáját, vagyis akarateréjét, minek segítségével megcselekszi a gondolatot. Jelen szintünkön a gondolat cselekedettel lép létbe. Onnantól kezdve már önálló léttel bír. Az éterből magához vonzza a töltetének megfelelő, azzal harmonizáló energiát (vonzás törvénye). A Teremtő akarata, vagyis Törvénye értelmében minden létbe hívott teremtés visszatér (hurok elmélet) a teremtőjéhez. „A jó mag jó gyümölcsöt, míg a rossz mag rossz gyümölcsöt terem”.

Feladatunk nem más, mint tudatos teremtővé válni, vagyis a bennünk felmerülő „rossz magokat” a negatív gondolatainkat nem szabad megvalósítanunk.

Következő lépés az lesz, amikor – történéjk velünk bármi – még gondolati szinten SEM jelenik meg bennünk semmilyen negatív. „Atyám, bocsásd meg vétkeiket, mert nem tudják, mit cselekszenek!” Hol vagyunk még ettől?!!

Jelenleg egy átlagember gondolatai szerencsére nem valósulnak meg azonnal, különben nagy bajban lennénk. Életünk során hányszor mondtuk már hirtelen felindulásból a haragosunknak: „Dögölj meg!” A pusztán gondolat-
tal való teremtés esetén az illető abban a pillanatban összeesne és meghalna.

Jelenlegi feladatunk tehát a tiszta, szeretetből fakadó gondolataink s a belőlük születő, szeretetteljes cselekedetek arányának növelése, a negatív teremtéseink „rovására”.

Néhány érdekesség: léteznek kivételes képességű emberek, akik már olyannyira tudják összpontosítani gondolataikat, hogy néhány pillanaton belül képesek például nehéz

tárgyakat lebegtetni, vagy eltűnni és ugyanabban a pillanatban máshol megjelenni, esetleg két helyen is lenni ugyanabban az időpontban (bilokáció). Tibeti szerzetesek a tumo jóga gyakorlásával, a rendkívüli hideg ellenére, olyannyira felmelegítik testüket, hogy a rajtuk lévő vizes lepel megszárad! Egyszerűen rácsatlakoznak a mindenütt jelenlévő egyetemes erőterre, de ezt csak úgy tehetik meg, hogy hosszú éveket töltenek önmaguk megtisztításával. E mutatóványok lehet, hogy az európai ember számára látványos cirkuszi bűvészkedésnek, vagy egyenesen „természetfelettinek” tűnnek, de semmiképp sem öncélúak, és egy hagyományos neveltetésű keleti ember számára természetesek. Ha ilyen mutatóványokra nem is vagyunk képesek mindannyian, a jelen idő teljes átélésével, *elménk lecsendesítésével* közelebb kerülhetünk ehhez a nagyszerű, szabad tudatállapothoz.

Vannak elavult, fölöslegessé vált gondolataink, melyek a múltból származnak, és már nincs dolgunk velük. Korábban, az adott helyzetben hasznosak voltak (például letörték a gőgöt), de most csak hátráltatnak bennünket, megakaszthatják a fejlődésünket. Gyakran másoktól veszünk át ilyen gondolatokat és a sajátunkként tartjuk őket számon. Például, egyik tanárod azt mondta valamikor, hogy tehetségtelen vagy, és ez olyan mélyen rögzül benned, hogy felnőttkorodban sem gondolod másképp. Egy-egy ilyen beidegződés egész életeteket tehet tönkre, ha nem oldják fel. Kulcsszó: az elengedés! Szembenézel a gondolatoddal, tudatosítod magadban, megköszönöd neki, hogy itt volt (ami rossz, az valójában nagyon jó, mert tanít!) és szépen engeded, hogy távozzon. Nem lázongsz ellene, nem lököd el magadtól, különben még erősebben kapcsolódik hozzád!

Ezoterikus berkekben gyakori és divatos közhely a „Gondolkodj pozitívan!” Igen, ez alapvetően fontos dolog, de a pozitív gondolatok szívből kell, hogy jöjjenek, és sugározzanak! Bár a külső dolgok is hatnak ránk, nem lehet kívülről, erőszakkal belénk tölteni a szépet és jót. Az átalakuláshoz saját, őszinte elhatározás kell. *És tisztulás (tisztító tűz), mellyel együtt jár a szenvedés, amit annak idején vállaltunk, és most, hogy sor kerül rá, húzódozunk tőle. „Aki dudás akar lenni, pokolra kell annak menni!”*

A „könnyebbik” utat választva, emberek járnak méregdrága személyiségfejlesztő tanfolyamokra vagy „dilidokihoz”gyógyszert íratni; sok fiatal látszólagos indok nélkül iszik, kábítózik csak azért, hogy „pozitívabb” legyen, vagyis menekül saját fájdalmai, problémái elől. Láttam már ilyen szerencsétlent, és elgondolkoztam azon, vajon milyen „felnőtt” lesz belőle?

Az ember életében a hullámhegyeket törvényszerűen hullámvölgyek követik. Kérdés, ki hogyan éli meg a hullámvölgyeit? Olyan nincs, hogy valaki mindig a csúcson legyen. A megpróbáltatások sora nem más, mint életlecke, melynek legalján *mindig megjelenik a kegyelem*, és kiránt a gödörből, akármilyen mély is az. Csak fel kell tudni ismerni!

A Jóisten erre azt mondaná: *„Mostanáig eleget szenvedtél és tanultál, fiam! Kimentelek, de csak akkor, ha hagyod, hogy segíthessek. Készítek neked egy fényből szőtt aranyhidat, azon kell, hogy átmenj. Ne félj, fogom a kezedet!”* Szerencsétlen flótás azonban annyira fél, hogy bennragad helyzetében akár egész életére. Mivel nem hisz magában, nem hisz Isten-

ben sem, és gyarapítja a depressziósok növekvő táborát. Ilyen embernek hiába sulykolják, hogy „Gondolkodj pozitívan!” Legfeljebb zombivigyor fagyhat arcára a gyógyszerektől, ami még ijesztőbb, mint a borús tekintet.

Íme a régi mondás tehát: Segíts magadon, s az Isten is megsegít!

Legjobbat akkor tesszük magunkkal, ha együtt mozgunk a hullámmással (elfogadjuk az adott helyzetet, és nem lázadunk ellene). Természetesen ez nem azt jelenti, hogy tehetetlenül sodródjunk az árral is. A hullámok lendülete elég energiát ad ahhoz, hogy az árral szemben menjünk (vagyis, igazi kihívásként kezeljük és oldjuk meg a problémáinkat). Nem kell beállni a birkák közé! Ne lázozzunk az ellenerővel szemben, ne is futamodjunk meg előle, hanem oldjuk meg a helyzetet! A hullámvölgyek a magunkba mélyedést szolgálják, ilyenkor még inkább szükség van a lelkiismeretünkre, felsőbb Isteni ÉNünkre. Akin elhatalmasodik az önző egó (önsajnálat), nem képes együtt mozogni a hullámmal, annak átcsap a feje fölött, például megbetegszik, vagy baleset éri. A hullámhegyek, melyek veszélyesnek tűnnek, a kiugrás lehetőségeit adják.

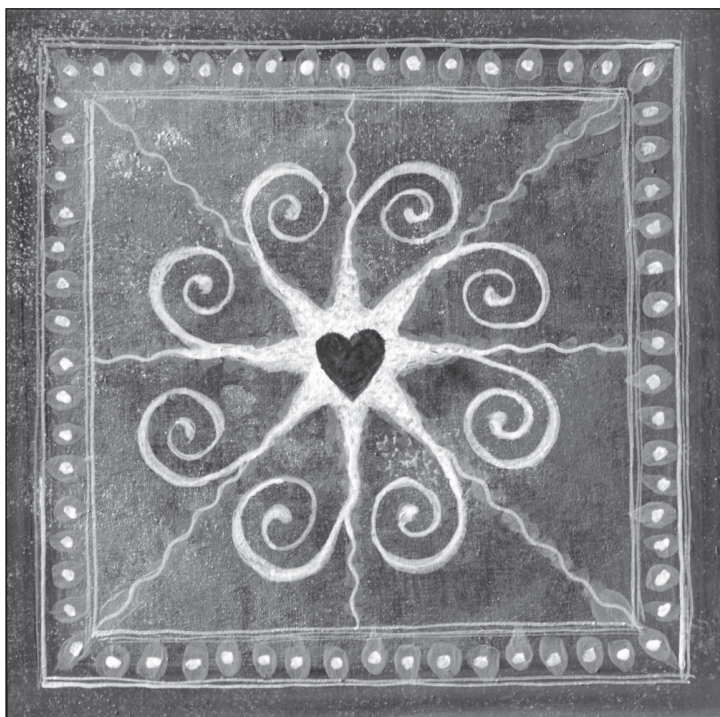

SZERetet kiáradása. A szerző festménye

Teremtő erő

Mindent, amit alkotunk, előre megtervezünk. Még a hirtelen felindulást is röpké gondolat előzi meg! Ez egy szellemi tevékenység, melyet aztán „fellelkesítünk”, érzelemmel telítünk. Így jó kedvvel, lelkesen cselekedhetünk, ami már a test szintjére is eljut, mint tenni akarás, örömrzés. Így áramlik a teremtő energia a szellemen át a lélekbe és testbe. Más szavakkal: kicsattan az isteni szikra, mely „meggyújtja” a lelket, a lélek pedig beindítja a testet!

A lélek itt nagyon fontos szerepet játszik. Ha kihagyjuk, az eredmény egyszerűen nem jön létre. A szikra nem jutott még le lélekszintre. Naponta sok-sok ezer szikra pattan ki Isteni ÉNünkéből, szellemünkéből, de ezeknek csak igen kicsi töredékét használjuk. A legtöbb szikra furcsa módon nem éber állapotban pattan ki, hanem álmunkban, esetleg félig ébrenléti állapotunkban jelenik meg, gyakran lemegy lélekszintre is, csak a megvalósítás hiányzik. Ilyenkor kell felébredni, mert még emlékszünk rá! Legnagyobb tudásaink ötletei is az álmokból jöttek, merítsünk mi is ebből a gazdag forrásból!

Honnan ered ez az erő? Nem kell keresni, mert mindannyiunkat körbevesz. *Ezek az energiák pedig a szívedben találkoznak és egyesülnek!* Csak menj ki délidőben a szabad természetbe, állj meg egy pillanatra. Érezd talpad alatt a földet, és fejtetődön a Nap erejét! Érezd, hogy a Föld középpontjából egy ezüst sugár indul el, átmegy talpadon, lábodon, végigfut a gerinceden. Érezd, hogy a Nap középpontjából ugyanebben az időben elindul egy aransugár, fejtetődön és gerinceden át folyik lefelé és árad szét. Aztán a két sugár találkozik szívedben, zöld-arany-rózsaszín ragyogó gömbbé válik, és kiárad belőled! *Ez a teljesség, egység, szeretet, szerelem érzése!* Kívánom, hogy éld át minél többször, és állandósítsd magadban ezt az érzést! Így lehetsz igazi *teremtész!*



Kedves Olvasóm!

Úgy érzem, ennek a könyvnek méltó befejezése a következő dal, melyet még 2010-ben írtam, és azóta szájról szájra terjed:

*Engedd a fényt a testedbe, lelkedbe
Engedd a fényt a szíveden át!
Lebbentsd fel fátylát komor sötétségnek,
Tárd ki szívednek arany kapuját!*

*Áraszd a fényt a testedből, lelkedből,
Áraszd a fényt a világ felé!
Sugározd szét a szeretet erejét,
Sugározd mind a föld felé!*

*Égjen a tűz a szerelem lángjával,
Égjen a tűz egész éjen át!
Járjon át mindenkit éltető erővel,
Parázsán lábunk mind együtt jár!*

(Kalemandra: Nap és tűz köszöntése)



*Merjünk álmodni!
Merjünk nagyokat álmodni!
Merjük álmainkat valóra váltani!
Semmi sem tántoríthat el igazi céljainktól!
Így legyen!*

*Áldás kísérjen utadon!
Kalemandra*

Székesfehérvár, 2012

Utószó helyett

Három éve, mikor rászántam magam könyvem megírására, még nem az voltam, aki most vagyok. Sok változatát megírtam és töröltem, raktam hozzá és elvettem. Eleinte csak magamnak írtam, nem szólítottam meg az Olvasókat. Kicsit később, száz százalékban egómra hagyatkozva akartam az embereket okosítani, miközben fűt-fát kritizáltam. Aztán, egy nap, szép csendesén megszólalt bennem egy *Belső Hang*. Szólt az addig is, csak nem vettem észre, *oly szelíd és szeretetteljes volt*. Mint a legelső tanítóném.

Így szólt a Hang: „Olvasd csak el *figyelmesen*, mit is írtál le!” „Most pedig képzeld el, hogy te vagy az Olvasó. Nem a könyv írója, hanem az Olvasója!” „Mit érezhet ő most? Mit érezhet az az ember, akin te most ítélsz, akit te most ki akarsz oktatni olyan dolgokban, melyekben soha, semmi megelégedés nem volt?!”

Úgy értek el tudatomhoz ezek a szelíd, Belső Hangok, hogy megálltam, és erős késztetést éreztem a szigorú önvizsgálatra. Ami ezután jött, az a *semmiség*, az értéktelenség, haszontalanság érzése. Hogy semmire sem vagyok jó! Aki ismeri ezt az érzést, tudja, hogy ez a földi pokol. Aztán fogtam magam, és töröltem mindazokat a részeket (kb. 50 oldalt), ahol ítékeztem mások fölött és felsőbbrendűnek mutattam saját személyemet. Ez volt a tisztító tűz! Csak egy néhány oldalas vázlat maradt, ami később alapja lett a könyvemnek.

S hogy mi jött ezután? Lassú építkezés a Belső Hang, a *lelkiismeret* segítségével. Csak akkor vettem elő, ha valódi késztetést éreztem az íráshoz. Természetesen nagyon sok barátom segített ekkor már, mert kinyíltam a külvilág felé, és bevonzottam azokat, akikkel egy hullámhosszon vagyok. Ezek után azonban rá kellett jönnöm, hogy egy könyvet nem lehet csak úgy *befejezni*, legfeljebb *abbahagyni*. A gépelési hibákat is csak akkor veszem majd észre, ha kijön a nyomdából. Ez van, az ember soha nem alkothat tökéleteset. Kedves Olvasóm, fogadd a könyvem elvárások nélkül. Ha Neked már nem mond semmi újat, ajándékozd tovább annak, akinek szüksége lehet rá.



A legnagyobb szeretettel: Kalemandra



„Magyarnak lenni nem faji, nem nemzetiségi, nem vallási kérdés, sokkal inkább vállalás kérdése.” Vállalnunk kell magyarságunkat, s az ebből fakadó sorsutunkat. A magyarság sorsfeladata „csak” annyi, mint egy értékrendet, elfogadni, s aszerint élni. Értékrendünk a REND. Az egyre rendezetlenebbé váló világunkban a REND megjelenítéséhez hatalmas erő és bátorság kell.

Minden ember egy MAG (Magosságos Atya-Anya Gondolata). Örövendő módon az utóbbi időben egyre több MAG indult és indul hajtásnak.

Napról-napra több a tudatos útkeresők száma,
akik szomjúhozzák az Igazságot.
Azt, ami megelevenít, mert ÉLŐ.

Az Igazságra vágyók kérése mindig meghallgatásra talál. Megnyíltak az Ég csatornái, amin egyre bővebben áramlik a Szent Tudás. Az a Tudás, amely mindent megtisztít a ráakódott üledéktől.

Tiszta szívből ajánlom minden magyar testvéremnek ezt a könyvet, mert belőle erőt merhetnek a belső REND-jük kialakításához, bátorságot nyerhetnek annak megjelenítéséhez, valamint a benne rejlő Igazság segítségével megtisztíthatják belső MAG-jukat, hogy immár megtisztulva

EGYütt, EGYként beragyogjuk a világot!

Egy útonjáró, az EGY Útját járó Testvéretek